

fabriqué par

**Charlton  
& Jenrick**<sup>LTD</sup>

**valor**<sup>®</sup>

# Foyer électrique encastrable

## MODE D'EMPLOI

### MODÈLES LEX2-S/LEX3-S/LEX4-S

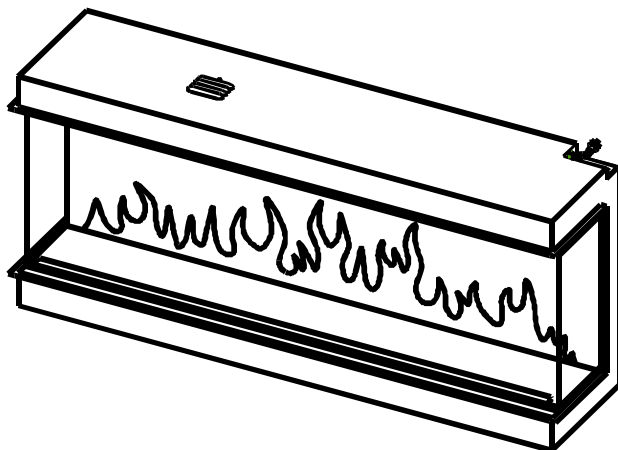

<b>AVERTISSEMENT</b>	Veuillez lire et prendre connaissance de la totalité du présent manuel, y compris toutes les consignes de sécurité, avant de brancher ou d'utiliser cet appareil. Le non-respect de cette consigne risque d'entraîner un incendie, un choc électrique ou des blessures graves.
<b>MISE EN GARDE</b>	Conservez ce manuel pour référence future. Si vous vendez ou donnez ce produit, assurez-vous que l'appareil soit accompagné du mode d'emploi.

# CONTENU

CONSIGNES IMPORTANTES DE SÉCURITÉ .....	3
SPÉCIFICATIONS TECHNIQUES.....	8
PIÈCES ET MATÉRIEL .....	9
DIMENSIONS DE L'APPAREIL .....	11
ACCESSOIRES.....	12
JEUX DE BÛCHES .....	12
ÉCLAIRAGE D'AMBIANCE.....	13
DIRECTIVES D'INSTALLATION .....	14
PRÉPARATION AVANT L'INSTALLATION.....	14
Branchement du câble pour Éclairage d'ambiance.....	15
Raccordement à l'alimentation électrique .....	15
Câblage.....	16
Préparez l'appareil .....	17
INSTALLATION .....	19
Installation encastrée.....	19
Finition du mur .....	20
Installation au mur .....	20
Lit de combustion .....	22
MODE D'EMPLOI .....	23
PANNEAU DE COMMANDES MANUELLES.....	24
TÉLÉCOMMANDE .....	25
APPLICATION MOBILE.....	29
ENTRETIEN.....	30
LISTE DE PIÈCES ET SCHÉMA DES CONNEXIONS.....	31
GARANTIE.....	34

## CONSIGNES IMPORTANTES DE SÉCURITÉ

- Lire toutes les instructions avant d'utiliser cet appareil de chauffage!
- Cet appareil de chauffage peut devenir très chaud lorsqu'il fonctionne. Pour éviter les brûlures, **NE** touchez **PAS** les surfaces chaudes avec la peau nue. Si présentes, utilisez les poignées pour déplacer cet appareil de chauffage. Conservez les matériaux combustibles tels que meubles, coussins, literie, papier, vêtements et rideaux à au moins 39 pouces (1 m) du devant de l'appareil et éloignez-les des côtés et de l'arrière.
- Faites très attention lorsque l'appareil est utilisé par ou à proximité des enfants ou personnes à risque, et chaque fois que l'appareil fonctionne sans surveillance.
- **NE PAS** utiliser cet appareil si son cordon ou sa fiche sont endommagés ou s'il ne fonctionne pas correctement, s'il a subi une chute ou a été endommagé d'une quelconque façon. Débranchez l'alimentation électrique de la prise de courant ou au disjoncteur et faites examiner l'appareil par un électricien agréé avant de le réutiliser.
- Usage **À L'INTÉRIEUR SEULEMENT! NE JAMAIS** utiliser cet appareil de chauffage à l'extérieur! Risques de chocs électriques!
- Pour débrancher l'appareil, arrêtez toutes les fonctions, éteignez-le et coupez le courant sur le panneau de service.
- **NE PAS** acheminer le cordon d'alimentation sous un tapis. **NE PAS** couvrir le cordon d'alimentation avec une carpepe, tapis de passage ou revêtements de sol semblables. **NE PAS** faire passer le cordon d'alimentation sous un meuble ou un appareil. Disposez le cordon d'alimentation à l'écart de la zone de circulation et où on ne risque pas de trébucher dessus.
- **NE PAS** insérer ou laisser d'objets dans les orifices d'aération ou dans la grille du radiateur car ceci pourrait causer un choc électrique ou un incendie, ou endommager l'appareil.

- Pour éviter les risques d'incendie, **NE PAS** bloquer les entrées et sorties d'air de quelque manière que ce soit.
- Le foyer électrique contient des pièces chaudes qui produisent des arcs et des étincelles. **NE PAS** utiliser votre foyer électrique dans des zones où sont utilisés ou entreposés de l'essence, de la peinture ou des liquides inflammables.
- Utilisez cet appareil de chauffage uniquement comme décrit dans ce manuel. Tout autre usage non recommandé par le fabricant risque de provoquer un incendie, un choc électrique ou des blessures corporelles.
- Cet appareil **DOIT** être mis à la terre.
- **TOUJOURS** brancher le foyer électrique directement dans une prise de courant murale. **NE JAMAIS** utiliser de rallonge ou prise électrique transportable (multiprises).
- **NE JAMAIS** utiliser ce foyer électrique dans une salle de bain, buanderie (salle de lavage) ou tout autre endroit où l'appareil pourrait tomber dans une baignoire ou une piscine, devenir humide ou entrer en contact avec de l'eau.
- **ÉVITEZ UN INCENDIE!** Inspectez régulièrement toutes les bouches d'aération pour vous assurer qu'elles sont exemptes de poussières, de peluches ou de toute autre obstruction. Débranchez l'appareil et nettoyez-le **UNIQUEMENT** avec un aspirateur. **NE PAS** rincer ou mouiller l'appareil.
- **NE JAMAIS** accrocher cet appareil sur un mur directement sous une prise électrique.
- **AVERTISSEMENT : NE DÉPENDEZ PAS UNIQUEMENT DE L'INTERRUPTEUR MARCHÉ/ARRÊT POUR COUPER L'ALIMENTATION LORS DE L'ENTRETIEN OU DU DÉPLACEMENT DE L'APPAREIL DE CHAUFFAGE. DÉBRANCHEZ TOUJOURS LE CORDON D'ALIMENTATION OU COUPEZ L'ALIMENTATION ÉLECTRIQUE AU DISJONCTEUR.**
- **AVERTISSEMENT : RÉDUISEZ LES RISQUES D'INCENDIE OU DE CHOC ÉLECTRIQUE—N'UTILISEZ PAS CET APPAREIL DE**

## **CHAUFFAGE AVEC UNE COMMANDE DE VITESSE À SEMI-CONDUCTEUR.**

- Pour usage résidentiel seulement! **NE PAS** utiliser pour un usage commercial! Tout usage commercial ou public de cet appareil de chauffage annule toutes les garanties et risque de causer des blessures corporelles.
- Risques de choc électrique! **NE PAS OUVRIR CET APPAREIL!** Ne contient aucune pièce intérieure qui peut être réparée par l'utilisateur!
- **NE JAMAIS** modifier cet appareil de chauffage. Ceci pourrait entraîner des blessures corporelles ou des dommages matériels. Toute modification de ce foyer annule complètement toutes les garanties.
- **TOUJOURS** éteindre cet appareil de chauffage avant de le débrancher de la prise électrique ou, s'il est câblé (raccordé au système de la maison), avant de couper l'alimentation électrique au disjoncteur. La prise électrique ne doit pas être couverte.
- **TOUJOURS** débrancher cet appareil de l'alimentation électrique avant de faire tout assemblage, entretien, ou avant de le déplacer.
- **NE JAMAIS** laisser cet appareil de chauffage sans surveillance. Débranchez **TOUJOURS** cet appareil de chauffage lorsque vous ne l'utilisez pas.
- **TOUJOURS** entreposer cet appareil de chauffage dans un endroit sec. **NE JAMAIS** utiliser ce foyer électrique s'il est mouillé.
- Utilisez cet appareil de chauffage **UNIQUEMENT** sur un circuit 120V CA 15A ou 240V CA 15A. Ne surchargez **JAMAIS** le circuit. Si cet appareil de chauffage déclenche le disjoncteur, débranchez tous les autres appareils sur le même circuit avant d'utiliser l'appareil à nouveau. Évitez de brancher d'autres appareils sur le même circuit.

- **NE JAMAIS** brancher cet appareil de chauffage dans une ancienne prise de courant ou une prise de courant fissurée ou dont les fils ou les connexions sont desserrées. Le branchement de cet appareil de chauffage dans une prise de courant défectueuse risque de provoquer un arc électrique dans la prise, laquelle risque de surchauffer ou de prendre feu.
- **ASSUREZ-VOUS** que la prise est branchée à fond dans la prise de courant! Des connexions défectueuses dans la prise de courant ou une prise partiellement branchée risque de surchauffer la prise de courant.
- Les appareils de chauffage consomment plus de courant que les petits appareil électroménagers. Une prise de courant peut surchauffer même si cela ne s'est pas produit avec d'autres appareils.
- Pendant l'utilisation, vérifiez fréquemment la prise de courant ou sa plaque frontale pour voir si elle est **CHAUDE**! Si la prise ou la plaque est **CHAUDE**, cessez immédiatement l'utilisation et demandez à un électricien qualifié d'inspecter et/ou de remplacer la prise défectueuse.
- Cet appareil est doté d'une prise de courant polarisée (une fiche plus large que l'autre). Pour votre sécurité et afin de réduire le risque de choc électrique, le branchement de la fiche sur une prise polarisée ne peut être réalisé que d'une seule manière. Si la fiche de l'appareil ne rentre pas dans la prise murale, contactez un électricien qualifié. N'essayez pas de contourner cette fonction de sécurité.

**SAUVEGARDEZ CES INSTRUCTIONS!**

## CERTIFICATIONS DE L'APPAREIL

Cet appareil a été soumis à des essais selon les normes de la CSA pour appareils de chauffage électriques à location fixe au Canada et aux États-Unis.

**Cet appareil doit être raccordé au réseau électrique et mis à la terre selon les normes locales ou, en l'absence de normes locales, selon la dernière édition du National Electrical Code ANSI/NFPA/70 aux États-Unis ou le Code Canadien de l'électricité CSA C22.1 au Canada.**

Cet appareil est conforme à la partie 15 des règles de la FCC. L'opération est sujette aux deux conditions suivantes :

- (1) Cet appareil ne peut pas causer d'interférences nuisibles, et
- (2) Cet appareil doit accepter toute interférence reçue, y compris des interférences qui peuvent causer un mauvais fonctionnement.

### AVERTISSEMENT FCC :

Tout changement ou modification non expressément approuvé par la partie responsable de la conformité pourrait annuler l'autorité de l'utilisateur à utiliser l'équipement.

Remarque : Cet équipement a été testé et déclaré conforme aux limites d'un appareil numérique de classe B, conformément à la partie 15 des règles de la FCC. Ces limites sont conçues pour fournir une protection raisonnable contre les interférences nuisibles dans une installation résidentielle. Cet équipement génère des utilisations et peut émettre de l'énergie de radiofréquence et, s'il n'est pas installé et utilisé conformément aux instructions, peut causer des interférences nuisibles aux communications radio. Cependant, il n'y a aucune garantie que des interférences ne se produiront pas dans une installation particulière. Si cet équipement cause des interférences nuisibles à la réception radio ou télévision, ce qui peut être déterminé en éteignant et en rallumant l'équipement, l'utilisateur est encouragé à essayer de corriger l'interférence par une ou plusieurs des mesures suivantes :

- Réorientez ou déplacez l'antenne de réception.
- Augmentez la distance entre l'équipement et le récepteur.
- Connectez l'équipement à une prise sur un circuit différent de celui auquel le récepteur est connecté.
- Consultez le revendeur ou un technicien radio/TV expérimenté pour obtenir de l'aide.

L'appareil a été évalué pour répondre aux exigences générales d'exposition aux RF. L'appareil peut être utilisé sans restriction dans des conditions d'exposition portables.

# SPÉCIFICATIONS TECHNIQUES

Modèles n° : LEX2-S / LEX3-S / LEX4-S

Tension d'alimentation : AC 120 V 60 Hz / AC 240 V 60 Hz

Puissance maximum de consommation : 1400 W / 2800 W

Puissance (effet flamme et braises) :

Modèle	LEX2-S	LEX3-S	LEX4-S
Puissance	40,1 W	48,1 W	50,1 W
Éclairage d'ambiance	9 W	18 W	18 W

Pour changer la tension d'alimentation de 120 V à 240 V, accédez au commutateur sur le dessus, à l'arrière-droit, du foyer.

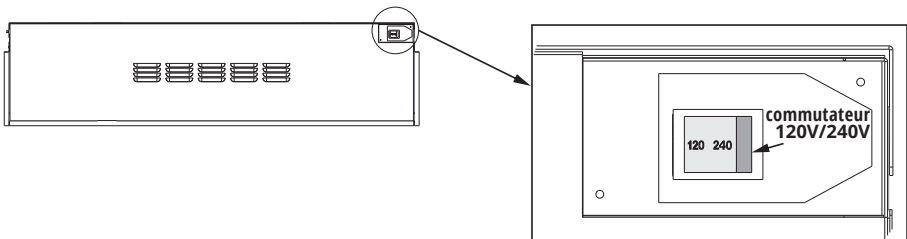

## Plaque signalétique



La plaque signalétique est située à l'intérieur de l'appareil, à droite.

<p><b>FOYER ÉLECTRIQUE</b>            MODÈLE(HVIN) : LEX2-S            TENSION : 120 V/240 V CA            FRÉQUENCE : 60 Hz            PUISSANCE : 1400 W/2800 W            N° DE SÉRIE : _____</p> <p><b>UL</b> <b>FC</b>  <small>C US</small></p> <p>FCC ID:2A21Z-LEX2-S 602971            IC:27451-LEX2-S            CAN ICES-3(B)/NMB-3(B)</p> <p>Distribué par Miles Industries Ltd            Fabriqué par Charlton &amp; Jennick Ltd            Fait en Chine</p>	<p><b>FOYER ÉLECTRIQUE</b>            MODÈLE(HVIN) : LEX3-S            TENSION : 120 V/240 V CA            FRÉQUENCE : 60 Hz            PUISSANCE : 1400 W/2800 W            N° DE SÉRIE : _____</p> <p><b>UL</b> <b>FC</b>  <small>C US</small></p> <p>FCC ID:2A21Z-LEX3-S 602971            IC:27451-LEX3-S            CAN ICES-3(B)/NMB-3(B)</p> <p>Distribué par Miles Industries Ltd            Fabriqué par Charlton &amp; Jennick Ltd            Fait en Chine</p>	<p><b>FOYER ÉLECTRIQUE</b>            MODÈLE(HVIN) : LEX4-S            TENSION : 120 V/240 V CA            FRÉQUENCE : 60 Hz            PUISSANCE : 1400 W/2800 W            N° DE SÉRIE : _____</p> <p><b>UL</b> <b>FC</b>  <small>C US</small></p> <p>FCC ID:2A21Z-LEX4-S 602971            IC:27451-LEX4-S            CAN ICES-3(B)/NMB-3(B)</p> <p>Distribué par Miles Industries Ltd            Fabriqué par Charlton &amp; Jennick Ltd            Fait en Chine</p>
---	---	---

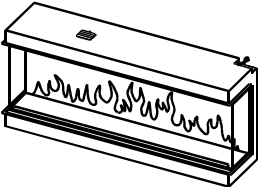

## PIÈCES ET MATÉRIEL

1. Déballez l'appareil soigneusement. Assurez-vous qu'il soit intact et qu'il n'ait subi aucun dégât durant le transport; assurez-vous également qu'aucune pièce n'ait été exposée à l'eau. En cas de doute, n'utilisez pas l'appareil et contactez votre détaillant.
2. Gardez les emballages de plastique hors de la portée des enfants.
3. Conservez l'emballage d'origine pour pouvoir le réutiliser en cas de réclamation.
4. Assurez-vous que toutes les pièces soient enlevées de l'emballage.

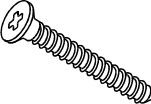
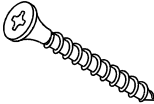
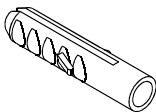
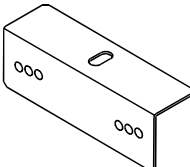
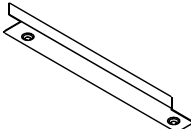
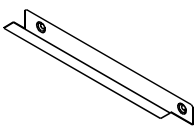
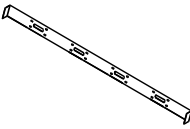
 <p>Foyer (qté 1)</p>	 <p>Vis ST4*8 (qté 5)</p>	 <p>Vis ST5*40 (qté 18)</p>
 <p>Vis ST4*40 (qté 4)</p>	 <p>Cheville à expansion (qté 18)</p>	 <p>Support inférieur (qté 2) (Utilisez conjointement avec le support mural)</p>
 <p>Bandes de chant (qté 2)</p>	 <p>Bandes de chant (qté 2)</p>	 <p>Support de suspension mural (qté 1) fixé au foyer. Enlevez de l'appareil s'il n'est pas fixé au mur.</p>

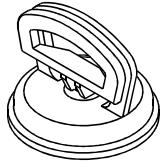

Ventouse LEX2-S (qté 1)  
LEX3-S/LEX4-S (qté 2)

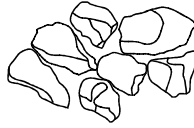

Braise en verre noir (1 jeu)



Vermiculite (1 sachet)

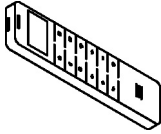

Manette de télécommande  
(qté 1)

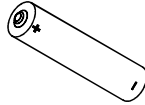

Piles AAA (R03) (qté 2)

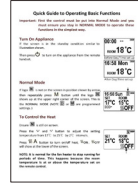

Mode d'emploi simplifié  
(qté 1)



Mode d'emploi (qté 1)

## DIMENSIONS DE L'APPAREIL

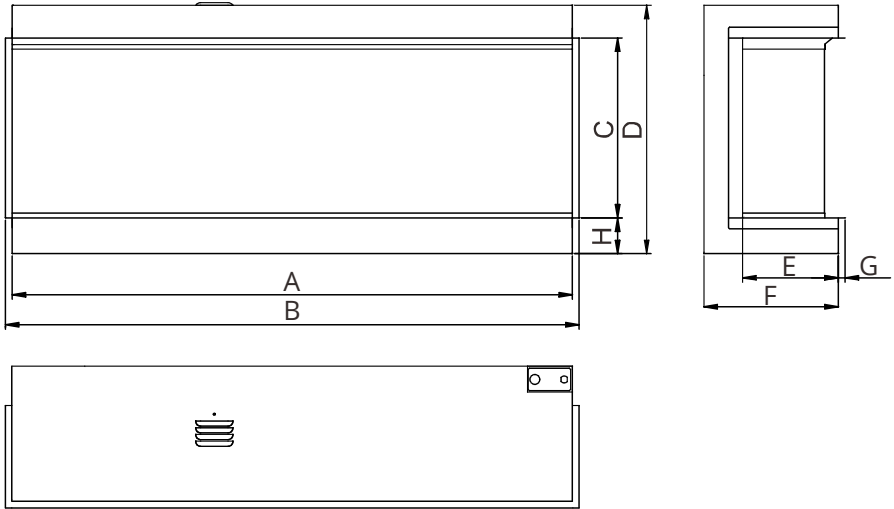

Modèle	Unité	A	B	C	D	E	F	G	H
LEX2-S	mm	1250	1280	402	560	214	300	15	79
	po	49-1/4	50-3/8	15-7/8	22-1/16	8-7/16	11-13/16	9/16	3-1/8
LEX3-S	mm	1500	1530	402	560	214	300	15	79
	po	59-1/16	60-1/4	15-7/8	22-1/16	8-7/16	11-13/16	9/16	3-1/8
LEX4-S	mm	1800	1830	402	560	214	300	15	79
	po	70-7/8	72-1/16	15-7/8	22-1/16	8-7/16	11-13/16	9/16	3-1/8

### Dégagements des combustibles

Dessus : 0

Dessous : 0

Côtés : 0

Arrière : 0

Devant : Minimum 1 m [39"]

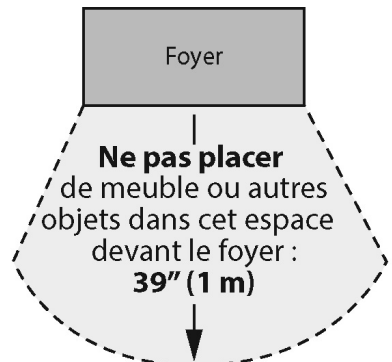

## ACCESSOIRES

### JEUX DE BÛCHES

Cet appareil inclut des braises de verre noires et de la vermiculite. De plus, trois jeux de bûches sont offerts en option pour compléter l'ensemble :

- LEXDWK—Bois de grève



- LEXSWK—Bois fendus



- LEXBLK—Bûches de bouleau



Pour un agencement optimal, consultez le mode d'emploi fourni avec chaque jeu de bûches.

## ÉCLAIRAGE D'AMBIANCE

Le LEX2-S peut être installé avec les bandes d'éclairage DEL optionnelles, jusqu'à 9 Watts.

Les LEX3-S et LEX4-S peuvent être installés avec les bandes d'éclairage DEL optionnelles, jusqu'à 18 Watts.

- MLLED9W—Bande DEL 9 W de 3 m + connecteur de 1 m
- MLLED18W—Bande DEL 18 W de 5 m + connecteur de 1 m.
- MLEC—Câble de rallonge de 1 m



- ML2WS—Câble diviseur double (max. 1 par foyer)



# DIRECTIVES D'INSTALLATION

## PRÉPARATION AVANT L'INSTALLATION

### Outils

Un tournevis, un niveau à bulle et une perceuse sont requis.

### Emplacement de l'appareil

Votre nouveau foyer électrique peut être installé soit dans unâtre existant ou encastré dans le mur. Cependant, avant de choisir l'emplacement, veuillez à respecter les consignes générales suivantes :

- Pour de meilleurs résultats, installez l'appareil à l'abri des rayons solaires, de l'eau et de l'humidité.
- L'appareil doit être branché sur une prise électrique reliée à la terre et la prise doit être facilement accessible pour permettre le débranchement.

En vous assurant que les connexions électriques soient effectuées en toute sécurité et conformément aux normes en vigueur, vous pouvez utiliser différents matériaux pour l'encastrement et la finition. Assurez-vous que la charpente d'encastrement et la finition du mur peuvent supporter leur propre poids et qu'ils ne dépendent pas de l'appareil pour les soutenir. Envisagez de doubler la surface interne du matériau de finition afin de réduire l'amplification du bruit en utilisant de la laine de verre ou similaire.

## Branchement du câble pour Éclairage d'ambiance

La trousse d'Éclairage d'ambiance est optionnelle et vendue séparément. Utilisez seulement l'Éclairage d'ambiance de marque Valor. L'usage d'autres marques peuvent ne pas fonctionner et annuleront la garantie.

Le branchement du câble pour l'éclairage d'ambiance est à l'arrière de l'appareil près de la sortie du cordon d'alimentation. Pour brancher l'éclairage d'ambiance, suivez le guide d'installation fourni avec la trousse d'éclairage d'ambiance.

**AVERTISSEMENT! NE PAS EXCÉDER la puissance de tension auxiliaire indiquée à la section des Spécifications, autrement, un court-circuit pourrait compromettre la fonction du foyer.**

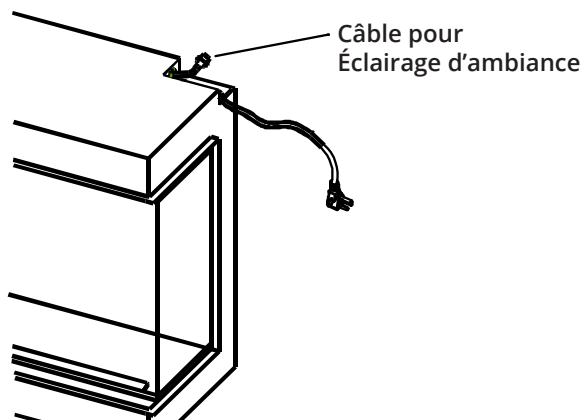

## Raccordement à l'alimentation électrique

La tension d'alimentation de cet appareil peut être de 120 V ou 240 V. Pour changer la tension d'alimentation de 120 V à 240 V, accédez au commutateur sur le dessus, à l'arrière-droit, du foyer.

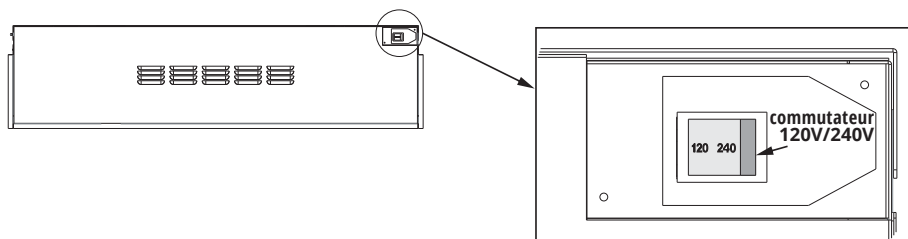

La connexion électrique peut être effectuée soit avec le cordon d'alimentation de 6 pieds fourni, soit câblée directement après avoir dévissé et retiré la plaque d'accès, le cordon d'alimentation et le passe-fil. La plaque d'accès peut être repositionnée de sorte que le trou de 22 mm repose sur la découpe à l'arrière de l'appareil. Le trou de 22 mm peut être utilisé et doit inclure une bride de cordon pour le câblage.

**AVERTISSEMENT! Tout raccordement électrique doit être effectué par un électricien qualifié et doit être câblé électriquement et mis à la terre selon les normes des codes locaux ou, en l'absence de codes locaux, selon *National Electrical Code, ANSI/NFPA 70* ou le *Code canadien de l'électricité, CSA C22.1*.**

## Câblage

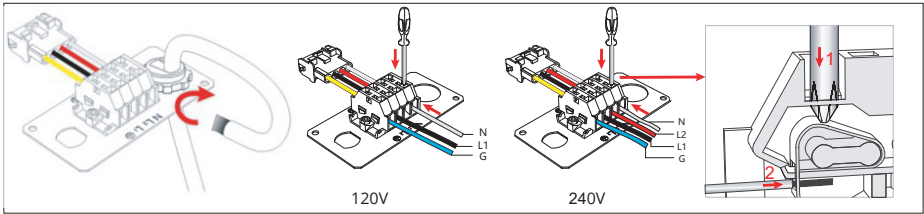
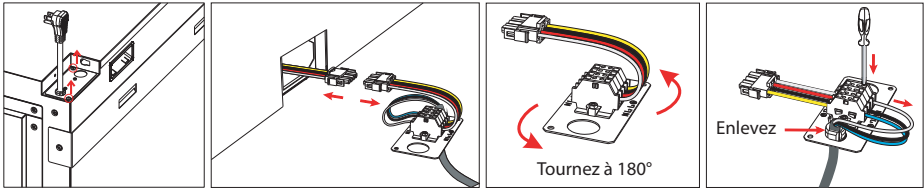

NOTE: la longueur du fil dénudé est de 0,4 pouce (10 mm)

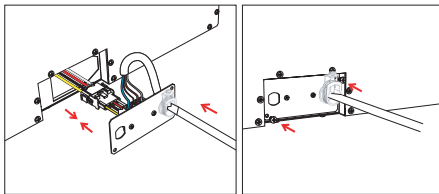
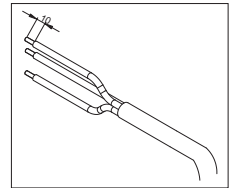

NOTE: Une bride de cordon est exigée où les fils passent à travers une plaque de métal



## Préparez l'appareil

L'appareil peut être installé de 3 façons différentes :

### Vue de face (seule la fenêtre avant est visible)

Lors du déballage de l'appareil, vous remarquerez que les panneaux latéraux ont été fixés sur l'appareil, ce qui rend l'intérieur visible de la face avant seulement.



### Vue d'angle sur deux côtés (seules la vitre avant et une des vitres latérales sont visibles)



### Vue sur trois côtés (les vitres avant et latérales sont visibles)

Retirez un ou les deux panneaux latéraux que vous souhaitez pour obtenir un vue de l'intérieur à deux ou trois côtés. Ensuite, fixez les bande de chant à l'aide des vis extraites des panneaux latéraux précédemment retirés.



## Enlevez la vitre avant

1. Enlevez les 2 vis à tête fraisée retenant la bande de retenue de la vitre, puis la bande elle-même.

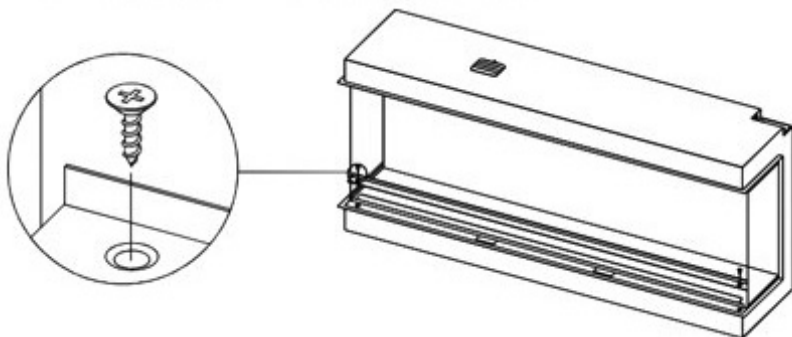

2. Placez 1 ou 2 ventouses fournies au milieu de la vitre pour la soutenir et verrouillez-les tel qu'indiqué ci-dessous

Ventouses  
LEX2-S = 1  
LEX3-S / LEX4-S = 2

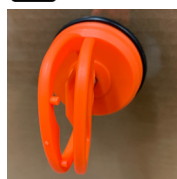
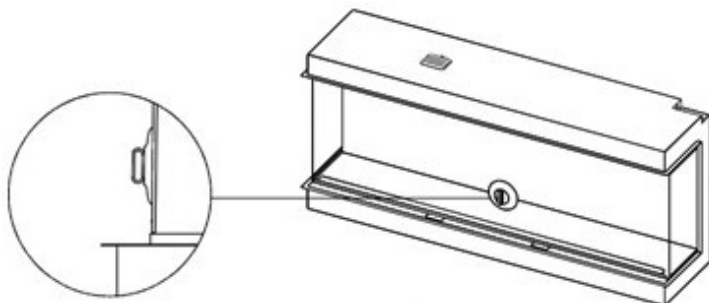

3. Soulevez la vitre vers le haut et tirez doucement son bord inférieur vers vous pour le dégager. Enlevez la vitre et placez-la en lieu sûr pour éviter de l'endommager.

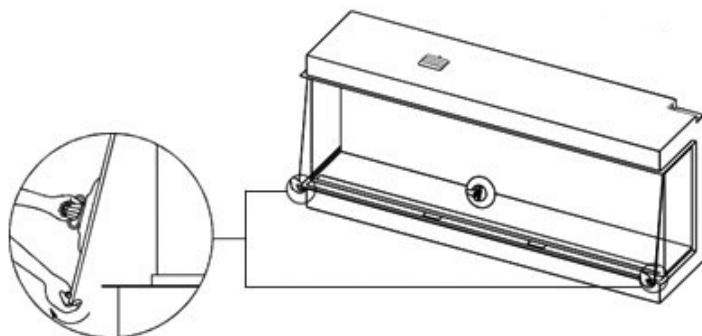

# INSTALLATION

## Installation encastrée

L'illustration ci-dessous donne une indication générale pour la préparation de la charpente.

**NOTE : Assurez-vous de placer l'appareil sur une surface parfaitement plane et ferme pour éviter les vibrations et le mouvement une fois la finition posée.**

Unités = mm [pouces]

Modèle	Largeur	Hauteur
LEX2-S	1260 [49-5/8]	575 [22-11/16]
LEX3-S	1510 [59-1/2]	575 [22-11/16]
LEX4-S	[71-5/16] 1810	575 [22-11/16]

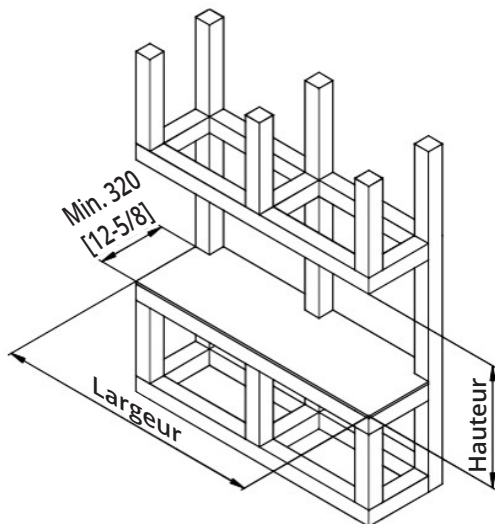

Placez l'appareil dans la charpente et pliez les quatre supports de fixation sur les bords supérieur et inférieur de l'appareil. Fixez-les à la charpente avec les vis fournies.

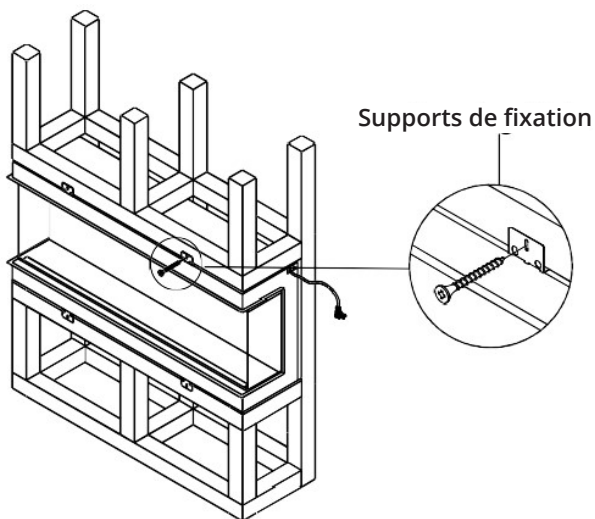

## Finition du mur

**NOTE :** Les surfaces dures peuvent amplifier les sons. Par exemple, considérez l'ajout d'une sous-couche molletonnée au dos du matériau de finition du mur.

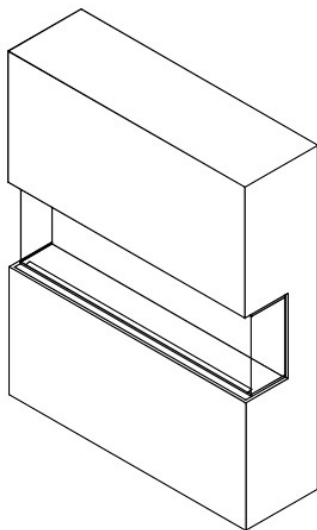

## Installation au mur

1. Enlevez le support mural de l'arrière de l'appareil.
2. Placez ce support horizontalement contre le mur où vous planifiez installer l'appareil.
3. Sur le mur, marquez la position des trous tel qu'indiqué sur l'illustration ci-dessous.

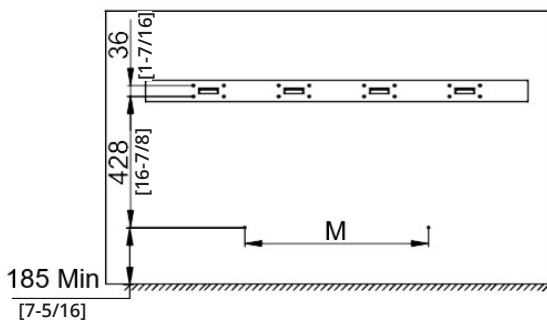

Unités = mm [pouces]

Modèle	M
LEX2-S	648 [25-1/2]
LEX3-S	1000 [39-3/8]
LEX4-S	1200 [47-1/2]

4. Marquez la position des supports inférieurs.

5. Percez des trous aux endroits marqués et insérez-y des chevilles murales pour préparer l'installation des supports inférieurs.

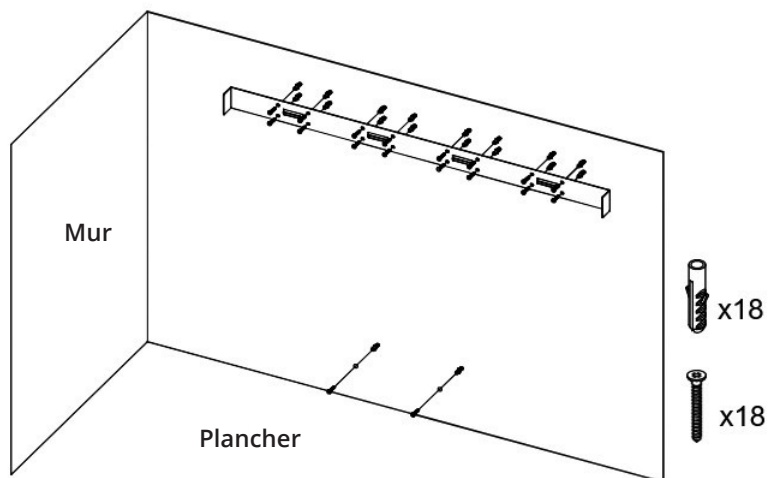

6. Montez soigneusement l'appareil sur les crochets du support mural et fixez-le au support avec les vis fournies, une à chaque bout.
7. Utilisez quatre vis pour fixer les supports inférieurs aux trous correspondants sous l'appareil, ajustant les supports pour que l'appareil soit d'aplomb avec le mur. Fixez les supports aux trous préparés dans le mur.

Unités = mm [pouces]

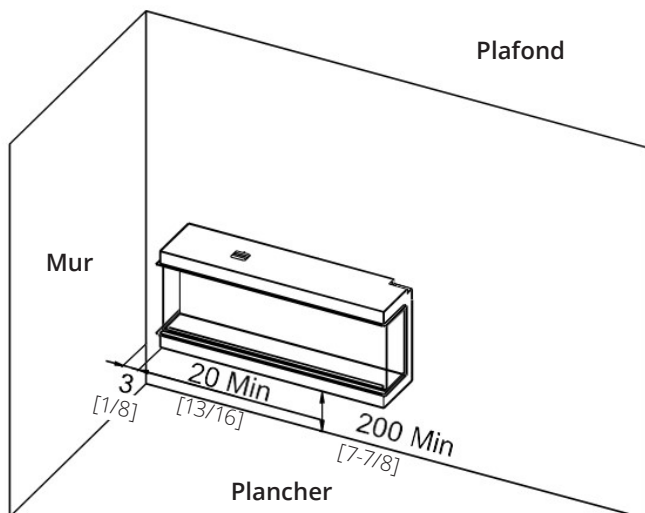

## **Lit de combustion**

Une fois l'appareil en position finale, installez le lit de combustion. Allumer l'éclairage du foyer aide à placer les bûches dans une position optimale pour mettre en valeur leurs détails. Voir le panneau de commandes manuelles—page 24—ou utilisez la télécommande—page 26.

### **Jeux de bûches**

Voir la section Accessoires à la page 12 de ce guide pour les jeux de bûches optionnels offerts.

Si vous avez acheté un jeu de bûches, déballez-les avec soin puis placez-les selon les consignes fournies avec le jeu.

### **Braises de verre et vermiculite**

Les braises de verre et la vermiculite sont fournis avec le foyer.

Placez des braises de verre autour des bûches pour couvrir le fond du lit.

Répandez de la vermiculite dans les espaces entre les braises de verre.

### **Réinstallez la vitre**

En order inverse, réinstallez la vitre sur le foyer, en faisant attention lorsque vous la manipulez—voir page 18 pour référence.

1. Insérez la vitre derrière le bande noire du haut puis poussez le bas de la vitre en place.
2. Réinstallez la bande de retenue de la vitre et fixez-la avec ses deux vis.

## MODE D'EMPLOI

**AVANT DE COMMENCER :**

**AVERTISSEMENT!**

**N'utilisez pas l'appareil s'il est endommagé ou ne fonctionne pas bien. Si vous pensez que l'appareil est endommagé ou qu'il ne fonctionne pas correctement, appelez un technicien qualifié en vue d'inspecter l'appareil et de remplacer toute pièce du système électrique si nécessaire, avant de réutiliser l'appareil.**

**AVERTISSEMENT!**

**Afin de réduire les risques d'incendie, maintenez les tissus, textiles, rideaux ou autres matériaux inflammables à une distance minimale de 1 mètre (39 pouces) de la sortie d'air.**

**ASSUREZ-VOUS** que la fiche du cordon d'alimentation soit bien enfoncée dans la prise de courant. Une mauvaise connexion ou une fiche mal enfoncée risque de surchauffer la prise de courant.

**Ne pas** débrancher l'alimentation électrique quand l'appareil fonctionne. Utilisez la télécommande pour éteindre l'appareil et assurez-vous que l'interrupteur principal est en position d'arrêt avant de débrancher ou de couper le courant à l'appareil.

**L'appareil peut être commandé de trois différentes manières : manuellement, avec la télécommande ou avec l'application mobile iOS/Android C&JsmartFire.**

## PANNEAU DE COMMANDES MANUELLES

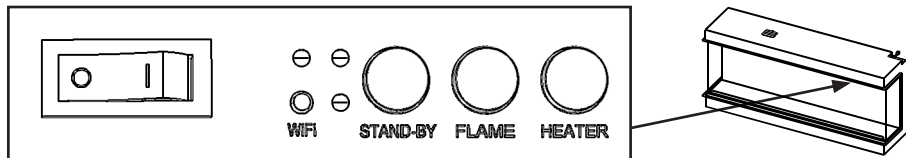

### COMMUTATEUR MARCHÉ/ARRÊT

Appuyez sur "I" pour allumer le foyer; appuyez sur "O" pour l'éteindre.

### STAND-BY (VEILLE)

Appuyez sur STAND-BY (veille) pour allumer l'appareil réglé aux derniers paramètres, sans chaleur. Cette fonction met l'appareil en mode de veille avec toutes les fonctions éteintes.

### FLAME (FLAMMES)

Appuyez sur FLAME (flamme) de façon répétée pour faire défiler les 6 modes de fonctionnement prévus ainsi que les 3 modes pré-programmables personnalisés.

### HEATER (CHAUFFAGE)

Appuyez sur HEATER (chauffage) pour faire défiler les options de chaleur ON-OFF-AUTO (MARCHE-ARRÊT-AUTO).

### WIFI

Appuyez pour allumer ou éteindre la fonction WiFi. Un témoin DEL sur le bouton indique que le WiFi est en fonction. Tenez le bouton pour 3 secondes pour entrer en mode de jumelage.

Chaque fois qu'un bouton est pressé sur l'appareil ou sur la télécommande, un bip sonore se fait entendre. Pour désactiver cette fonction, appuyez et tenez le bouton **FLAME** pendant 3 secondes jusqu'à ce que vous entendiez deux bips.



# TÉLÉCOMMANDE

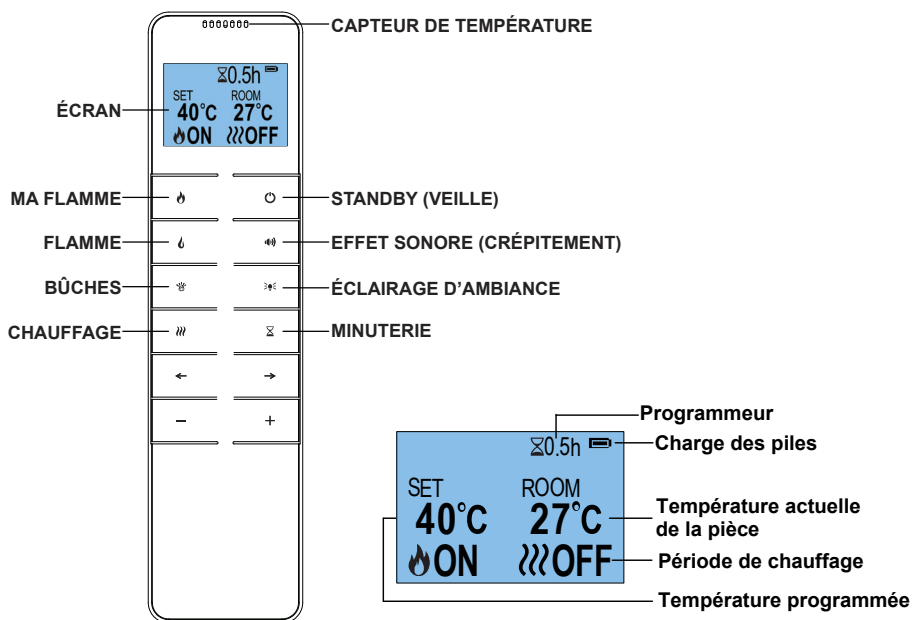

**NOTE :** La télécommande doit être dans la même pièce que l'appareil car elle contient le thermostat qui règle la puissance calorifique. De plus, lorsque l'application mobile est utilisée, la télécommande doit être dans la même pièce que l'appareil, munie de piles et doit fonctionner pour assurer le contrôle précis de la température.

## Configuration de la télécommande

La fréquence de communication entre l'appareil et la télécommande est préconfigurée en usine. Si vous avez des difficultés de communication entre la télécommande et l'appareil, appuyez et tenez le bouton STANDBY  sur la manette et vous entendrez un bip. La télécommande sera connectée à l'appareil.

## Ma Flamme

Appuyez sur  pour entrer dans l'écran Ma Flamme.

Appuyez sur ← et → pour sélectionner un des 6 modes Ma Flamme (+3 modes qui peuvent être programmés par l'utilisateur).

Trois modes additionnels peuvent être pré-réglés par l'utilisateur.

Simplement choisir la couleur de la flamme et son niveau de luminosité de même que la couleur du lit et son niveau de luminosité. Une fois la combinaison désirée choisie, appuyez et tenez le bouton Ma Flamme pour 3 secondes jusqu'à ce que l'écran DEL affiche Ma Flamme sauvegardée à 7.

Appuyez sur – ou + pour sélectionner un numéro de réglage entre 7 et 9.

Appuyez et tenez  pendant 3 secondes pour confirmer le réglage.

## Effet de flammes

Appuyez sur  une fois pour entrer dans l'écran de réglage des flammes.

Appuyez sur ← et → pour sélectionner entre 3 couleurs différentes de flammes et OFF (arrêt).

Appuyez sur – et + pour sélectionner 5 niveaux de luminosité.

## Lit de combustion

Appuyez sur  une fois pour entrer dans l'écran de réglage du lit de combustion.

Appuyez sur ← et → pour sélectionner 9 couleurs différentes de lit de combustion et OFF (arrêt). Le neuvième choix défile toutes les couleurs.

Appuyez sur – et + pour sélectionner 5 niveaux de luminosité.

## Éclairage d'ambiance

**Note : Si l'éclairage d'ambiance n'est pas connecté, assurez-vous que la luminosité est réglée sur zéro.**

Pressez  pour accéder à l'écran de réglage de l'éclairage d'ambiance.

Pressez les boutons ← et → pour sélectionner parmi les 14 couleurs d'éclairage d'ambiance (le 14<sup>ème</sup> réglage correspond au mode défilement des couleurs).

Pressez les boutons – et + pour sélectionner parmi les 5 réglages de luminosité et la consigne d'arrêt.

## Effet sonore de crépitement

Appuyez sur  pour accéder au menu des effets sonores.

Appuyez sur ← et → pour sélectionner 2 types d'effet sonores.

Appuyez sur – et + pour régler 5 niveaux de volume et OFF (arrêt).

## Mode Chaleur

Appuyez sur  pour faire défiler les options de chaleur :  
ON-OFF-AUTO (Marche-Arrêt-Auto).

Pour changer entre les degrés de température °C et °F, appuyez et tenez ← ou → pour 3 secondes.

Appuyez sur – et + pour régler la température de la pièce désirée, de 5 à 40 °C (41 à 104 °F).

**NOTE : Il est normal que le chauffage de l'appareil s'arrête de temps en temps. Ceci se produit quand la température ambiante est égale ou supérieure à la température réglée sur la télécommande.**

## Mode Minuterie

**NOTE : Ce réglage ne fonctionne qu'en mode normal. Il permet à l'appareil d'aller en mode de veille après une durée prédéterminée.**

Appuyez sur  pour choisir un réglage entre 0,5 heure et 10 heures, et ensuite OFF (arrêt).

## Commande adaptative de démarrage

L'expérience du cycle de chauffage précédent permet à l'appareil de déterminer le temps d'avance approprié pour allumer le chauffage afin de s'assurer que la température pré-réglée est atteinte à l'heure pré-réglée. Par exemple, si votre appareil est programmé pour se mettre en marche à 18h (6h pm) et que la température est réglée à 23 °C (73 °F), le chauffage s'allumera à 17h30 (5h30 pm) pour s'assurer que la pièce soit à 23 °C à 18h.

## Détection d'une fenêtre ouverte

Lorsque le capteur détecte une baisse rapide de température dans la pièce, il considère qu'une fenêtre est ouverte; l'icône d'avertissement s'affichera sur l'écran de la télécommande et le chauffage s'éteindra automatiquement.

Lorsque la température intérieure aura remonté ou que l'avertissement aura été annulé manuellement (en utilisant la télécommande), l'appareil se remettra à fonctionner normalement.

## **Consignes importantes de sécurité pour la télécommande**

- Pour enlever les piles, retirez le couvercle du compartiment à piles à l'arrière de la manette de télécommande et remplacez les piles par des piles neuves. Portez attention aux polarités positive et négative.
- Deux piles alcalines AAA sont requises pour la télécommande.
- Les piles épuisées doivent être retirées de l'appareil et jetées de manière sécuritaire.
- Les piles ne sont pas rechargeables et ne doivent pas être rechargées.
- Les piles neuves et usagées ne doivent pas être mélangées.
- Les piles doivent être insérées dans le sens correct des polarités.
- Enlevez les piles si l'appareil ne sera pas utilisé pour de longues périodes de temps.
- Les bornes d'alimentation ne doivent pas être court-circuitées.

## **Réinitialisation du coupe-circuit thermique**

Cet appareil est doté d'un coupe-circuit électronique de sécurité. Ce dispositif est un dispositif de sécurité qui éteint l'appareil si, pour une raison quelconque, l'appareil surchauffe (par exemple, lorsqu'il est couvert). Si le chauffage s'arrête alors que l'effet de flamme continue de fonctionner normalement, cela indique le déclenchement du rupteur thermique. Le coupe-circuit thermique peut uniquement être réinitialisé quand l'appareil est refroidi et réinitialisé. Pour réinitialiser le coupe-circuit thermique de sécurité, suivez les consignes suivantes :

1. Éteignez l'appareil (interrupteur Marche/Arrêt manuel) et laissez-le éteint pendant environ 10 à 15 minutes.
2. Coupez l'alimentation électrique à l'appareil en le débranchant de la prise de courant ou en actionnant le disjoncteur au panneau de service.
3. Enlevez toute obstruction aux sorties d'air ou sur les pales du ventilateur, etc.
4. Rétablissez l'alimentation électrique à l'appareil et allumez-le. Le coupe-circuit de sécurité sera réinitialisé.
5. Assurez-vous que l'appareil fonctionne correctement. Si le coupe-circuit de sécurité se déclenche à nouveau, faites vérifier l'appareil par un électricien agréé.

## APPLICATION MOBILE

Visitez votre boutique d'applications mobiles iOS ou Android pour télécharger l'application C&JsmartFIRE. Ou encore, balayez les codes QR ci-dessous. Suivez les directives à l'écran de votre appareil mobile pour créer un compte. Une fois installée, suivez la procédure ci-dessous pour jumeler votre appareil mobile et votre foyer.

1. Ouvrez l'appli et tapez "Add Device" sur l'écran. Tapez "smartFire" et sélectionnez le réseau WiFi puis entrez le mot de passe.  
NOTE : Votre appareil mobile doit être connecté au même réseau que celui où vous voulez connecter votre foyer.
2. Assurez-vous que le foyer soit allumé puis appuyez et tenez le bouton WiFi de l'appareil jusqu'à ce que vous entendiez 3 bips en mode EZ. En même temps, le témoin WiFi et le lit de combustion clignoteront.
3. Suivez les directives de l'appli pour choisir le mode EZ et confirmer que le témoin lumineux clignote. Tapez Next and commencez à ajouter votre appareil mobile. Si l'opération ne réussit pas en mode EZ, essayez en mode AP. Appuyez sur le bouton WiFi et vous entendrez 3 bips, puis tenez le bouton jusqu'à ce que vous entendiez un autre 5 bips pour entrer en mode AP et confirmez que le témoin clignote. Tapez "Go to Connect" et choisissez un WiFi nommé "SmartLife-XXX" et commencez à l'ajouter à l'appareil mobile.

Nous avons créé des instructions très détaillées pour opérer l'application de même que des vidéos pour vous guider dans la procédure de téléchargement de l'application, la création d'un compte, le jumelage avec votre appareil mobile et l'opération du foyer. Balayez les codes QR ci-dessous et celui derrière la télécommande pour voir le mode d'emploi et les vidéos.



Téléchargement  
de l'application



Mode d'emploi et  
vidéo

## ENTRETIEN

### AVERTISSEMENT :

**Avant d'entreprendre l'entretien ou le nettoyage de l'extérieur du foyer, débranchez le cordon d'alimentation ou coupez le courant au disjoncteur et laissez le foyer refroidir complètement.**

**Éteignez TOUJOURS l'appareil de chauffage et débranchez le cordon d'alimentation de la prise de courant avant de nettoyer, d'effectuer l'entretien ou de déplacer ce foyer. Le non-respect de cette consigne risque d'entraîner un choc électrique, un incendie ou des blessures corporelles.**

### Remplacement des piles de la télécommande

Quand les piles sont chargées à fond, l'icône de piles affiche  .

Quand les piles sont chargées à moitié, l'icône de piles affiche  .

Quand les piles sont déchargées et qu'il faut les remplacer, l'icône de piles affiche  .

### Nettoyage de l'appareil

Les produits de nettoyage ou de polissage ne sont pas recommandés. Les empreintes digitales ou autres marques sur la vitre avant seront éliminés à l'aide d'un chiffon doux, humide et non pelucheux et un nettoyeur ménager pour vitres de bonne qualité.

La vitre avant sera toujours parfaitement essuyée avec un chiffon ou une serviette en papier propre et non pelucheux. NE JAMAIS immerger l'appareil dans l'eau, ni l'asperger d'eau. Cela pourrait provoquer un choc électrique, un incendie ou des blessures corporelles.

**Mise en garde :** Les nettoyeurs abrasifs ne doivent pas être utilisés sur la vitre. Les liquides ne doivent pas être vaporisés directement sur aucune surface de l'appareil.

# LISTE DE PIÈCES ET SCHÉMA DES CONNEXIONS

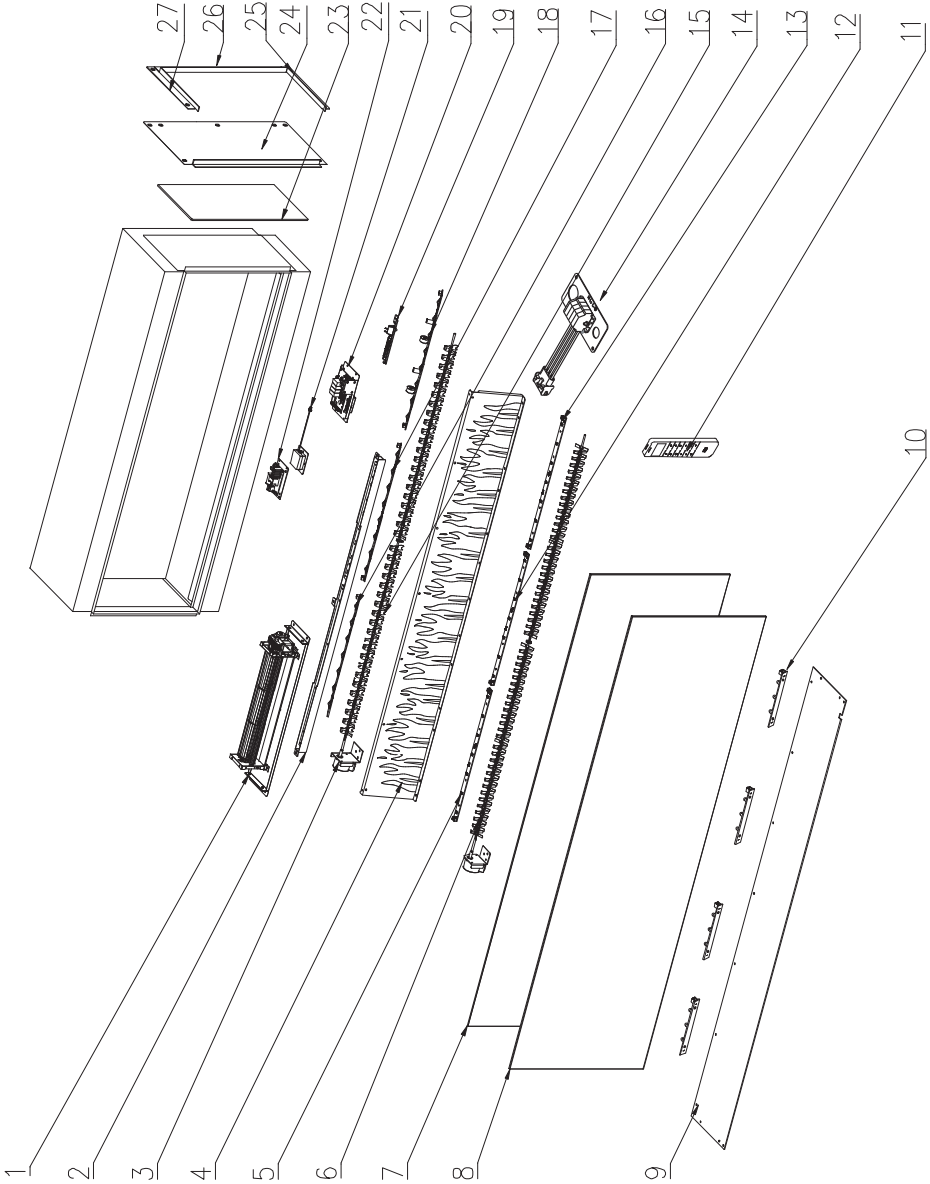

N°	ARTICLE	LEX2-S			LEX3-S			LEX4-S		
		Pièce n°	Modèle DEL	Qté	Pièce n°	Modèle DEL	Qté	Pièce n°	Modèle DEL	Qté
1	Radiateur			1			1			1
2	Éclairage inférieur DEL	8608		1	8644		1	8660		1
3	Moteur	8858		2	8858		2	8858		2
4	Écran de flammes	8610		1	8645		1	8661		1
5	Éclairage DEL (lit de braises)	8611	RC07-137A	6	8611	RC07-137A	2	8611	RC07-137A	4
6	Broche lit de braises	8893		1	8894		1	8895		1
7	Écran d'affichage	8613		1	8647		1	8663		1
8	Panneau de verre avant	8614		1	8648		1	8664		1
9	Lit de braises	8615		1	8649		1	8665		1
10	Éclairage DEL de face (lit de braises)	8509	RC07-225A	4	8509	RC07-225A	4	8509	RC07-225A	4
11	Télécommande	9659		1	9659		1	9659		1
12	Éclairage DEL (lit de braises)	/			/			8666		4
13	Éclairage DEL (lit de braises)	/			8650		4	/		
14	Plaque d'accès			1			1			1
15	Broche flamme	8625		1	8651			8667		
16	Éclairage DEL (effet flammes)	8621	RC07-224B	1	8621	RC07-224B	1	8668	RC07-167F	1
17	Éclairage DEL (effet flammes)	8620	RC07-156B	1	8652	RC07-167E	1	8620	RC07-156B	2
18	Éclairage DEL (effet flammes)	8616	RC07-193C	1	8653	RC07-191C	1	8616	RC07-193C	1
19	Panneau de commande	8886		1	8886		1	8886		1
20	Carte électronique			1			1			1
21	Haut-parleur	8888		1	8888		1	8888		1
22	Unité d'alimentation	8892		1	8887		1	8887		1
23	Verre latéral	8626		2	8626		2	8626		2
24	Panneau latéral	8619		2	8619		2	8619		2
25	Bande de chant 1	8639		2	8639		2	8639		2
26	Bande de chant 2	8641		2	8641		2	8641		2
27	Bande de chant 3	8640		2	8640		2	8640		2
28	Braises de résine noire	8642		1	8658		1	8658		1
29	Ensembles de bûches	LEXBLK		1	LEXBLK		1	LEXBLK		1
		LEXDWK		1	LEXDWK		1	LEXDWK		1
		LEXSWK		1	LEXSWK		1	LEXSWK		1





# GARANTIE

## GARANTIE LIMITÉE DE DEUX ANS

### Produits auxquels s'applique cette garantie limitée

Cette garantie limitée s'applique au produit électrique Valor que vous avez récemment acheté. Cette garantie limitée s'applique uniquement à l'acheteur d'origine du produit et n'est pas transférable.

### Conditions générales

Les produits couverts par cette garantie limitée ont été testés et inspectés avant d'être expédiés. Sous réserve des dispositions de la présente garantie, Miles Industries Ltd. (la "Compagnie") garantit que les produits sont exempts de défauts de matériaux et de fabrication pour une période de deux (2) ans à compter de la date du premier achat.

La Compagnie n'est pas responsable du coût de la main-d'oeuvre pour déposer les pièces défectueuses ou remettre en place des pièces réparées ou de rechange.

La période de garantie limitée de deux (2) ans s'applique aussi à toute garantie implicite pouvant exister en vertu du droit applicable. Certaines juridictions n'autorisant pas les limitations de durée d'une garantie implicite, la limitation susmentionnée peut ne pas s'appliquer à l'acheteur.

Toute pièce fournie au titre de la garantie en vue de réparer un quelconque défaut continuera d'être couverte au titre de la garantie existante qui a commencé à la date de l'achat initial. Pour éviter toute ambiguïté, la période de garantie ne sera pas prolongée, même si nous réparons ou remplaçons un composant.

### Ce que cette garantie limitée ne couvre pas

Cette garantie limitée ne s'applique pas aux produits qui ont été réparés (sauf s'ils l'ont été par des réparateurs agréés), ou modifiés de toute autre manière. En outre, cette garantie limitée ne s'applique pas aux défauts résultant d'un mauvais usage, d'une utilisation abusive, d'un accident, d'une négligence, d'une installation incorrecte, d'un entretien ou d'une manipulation inapproprié(e), ou d'une utilisation avec une source d'alimentation inadaptée.

## **Ce dont la Compagnie et ses revendeurs ne sont pas non plus responsables :**

En aucun cas la Compagnie ou ses dirigeants, responsables ou agents ne pourront être tenus responsables vis-à-vis de l'acheteur ou de tout autre tiers. Que ce soit sur la base d'un contrat, de la responsabilité délictueuse ou autre, de toute perte, coût ou dommage indirect, spécial, punitif, exemplaire, secondaire ou accessoire découlant de la vente, maintenance, utilisation ou incapacité à utiliser le produit même si la Compagnie ou ses dirigeants, responsables, ou agents ont été avertis de la possibilité de survenue de tels pertes, coûts ou dommages, ou si de tels pertes, coûts ou dommages sont prévisibles. Certaines juridictions n'autorisant pas l'exclusion ou la limitation des dommages accessoires ou indirects, la limitation susmentionnée peut ne pas s'appliquer à l'acheteur.

## **Application des lois étatiques et provinciales**

Cette garantie limitée vous confère des droits juridiques spécifiques, auxquels peuvent s'ajouter d'autres droits qui varient en fonction de la juridiction. Les dispositions de la convention des Nations Unies sur les contrats de vente internationale de marchandises ne s'appliqueront pas à la présente garrantie limitée ni à la vente de produits couverts par cette garantie limitée.

Miles Industries Ltd.

#190, 2255 Dollarton Hwy

North Vancouver

British Columbia

V7H 3B1

1.604.984.3496



Distributé au Canada et aux États-Unis exclusivement par

Foyers Valor — Siège social  
#190, 2255 Dollarton Hwy, North Vancouver, BC V7H 3B1  
Téléphone : 604.984.3496  
Courriel : [info@valorfireplaces.com](mailto:info@valorfireplaces.com)

Fabriqué par Charlton & Jenrick Ltd  
Unit D, Stafford Park 2, Telford, Shropshire, TF3 3AR, UK.  
Tel : ++ 44 1952 200 444 Fax ++ 44 1952 200 480  
w : [www.charltonandjenrick.co.uk](http://www.charltonandjenrick.co.uk)  
e : [sales@charltonandjenrick.co.uk](mailto:sales@charltonandjenrick.co.uk)