

Guide d'installation



H6

Foyer à gaz à évent direct
et dégagement zéro

gaz naturel 1400MN

gaz propane 1400MP

Installateur : Laissez cette notice avec l'appareil.
Consommateur : Conservez cette notice pour
consultation ultérieure.

Installateur : Placez l'étiquette du
modèle/numéro de série ici.

⚠ AVERTISSEMENT : RISQUE D'INCENDIE OU D'EXPOSITION

Le non-respect des avertissements
de sécurité pourrait entraîner des
blessures graves, la mort ou des
dommages matériels.

Ne pas entreposer ni utiliser d'essence
ni d'autres vapeurs ou liquides inflam-
mables dans le voisinage de cet appareil
ou de tout autres appareil.

QUE FAIRE SI VOUS SENTEZ UNE ODEUR DE GAZ

- Ne pas tenter d'allumer l'appareil.

- Ne touchez à aucun interrupteur. Ne pas vous servir des téléphones se trouvant dans le bâtiment où vous vous trouvez.
- Sortez immédiatement du bâtiment.
- Appelez immédiatement votre fournisseur de gaz depuis un voisin. Suivez les instructions du fournisseur.
- Si vous ne pouvez joindre le fournisseur de gaz, appelez le service d'incendies.

L'installation et l'entretien doivent être assurés par un installateur ou un service d'entretien qualifié; ou par le fournisseur de gaz.

⚠ DANGER



Vitre chaude -
risque de brûlures.
Ne touchez pas une
vitre non refroidie.
Ne laissez jamais un
enfant toucher la
vitre.

L'écran pare-étincelles fourni avec
ce foyer réduit le risque de brûlure
en cas de contact accidentel avec
la vitre chaude et doit être installé
pour la protection des enfants et
des personnes à risques.

Cet appareil peut être installé dans une maison mobile déjà sur le marché et établie de façon permanente, là où la réglementation le permet. Cet appareil ne doit être utilisé qu'avec le type de gaz indiqué sur la plaque signalétique. Cet appareil ne peut être converti pour l'utilisation avec un autre type de gaz, à moins que la conversion ne soit faite à l'aide d'un kit de conversion certifié.

**INSTALLATEUR : Laissez cette notice avec l'appareil.
CONSOMMATEUR : Conservez cette notice pour consultation ultérieure.**

Massachusetts :

Dans l'état du Massachusetts, l'installation de la tuyauterie et la connexion finale doivent être effectuées par un plombier ou un technicien du gaz qualifiés. Voir les exigences de Détecteur de monoxyde de carbone dans ce guide, page 70.

⚠ AVERTISSEMENT

Ce produit peut vous exposer à des agents chimiques, y compris le benzène, identifié par l'État de Californie comme pouvant causer le cancer ou des malformations congénitales ou autres troubles de l'appareil reproducteur. Pour de plus amples informations, prière de consulter www.P65Warnings.ca.gov.

Note : Le gaz naturel, dans son état original, contient du Benzène.

Ce guide contient les directives pour l'installation de l'**appareil SEULEMENT**. Une bordure est **EXIGÉE** afin de compléter l'installation. Un pare-étincelles est fourni avec la bordure. **Consultez le guide fourni avec la bordure pour l'installation.**

Cet appareil est un appareil de chauffage domestique. Il ne doit pas être utilisé à d'autres fins, tel que le séchage de vêtements, etc.

Cet appareil peut être installé dans une chambre à coucher ou un boudoir.

This manual is available in English upon request.



Aux États-Unis, nous recommandons que nos foyers à gaz soient installés et entretenus par des professionnels certifiés par NFI (National Fireplace Institute®). [traduction]



L'information contenue dans ce guide est correcte au moment de l'impression. Miles Industries Ltd. se réserve le droit de changer ou modifier ce guide sans préavis. Miles Industries Ltd. n'offre aucune garantie, expresse ou implicite, pour l'installation ou l'entretien du foyer et n'assume aucune responsabilité pour dommage(s) découlant d'une installation ou entretien fautifs.

© Droits d'auteurs Miles Industries Ltd., 2023. Tous droits réservés.
Conçu et fabriqué pour Miles Industries Ltd.

Bienvenue chez Valor®

Cet appareil a été installé professionnellement par :

Détaillant : _____

Téléphone : _____

**Veillez lire ce guide AVANT
d'installer et d'opérer cet appareil.**

Consignes de sécurité	4
Spécifications	6
Accessoires	7
Dimensions et emplacement	8
Planification	9
Avant d'installer.....	9
Concept.....	10
Dégagements aux combustibles.....	11
Encastrement.....	13
Charpente.....	13
Dalle devant le foyer.....	14
Considérations d'évacuation lors de l'encastrement.....	18
Hauteur de l'appareil dans la charpente.....	19
Profondeur de l'appareil dans la charpente.....	19
Avec l'Encadrement fixe 1430FFK.....	20
Avec l'Encadrement minimal 1430CIK.....	22
Avec Bordures à 3 ou 4 côtés.....	24
Finition du mur.....	26
Panneau incombustible.....	26
Prévention des fissures dans la finition.....	27
Évacuation	28
Concept.....	28
Systèmes d'évacuation typiques.....	29
Grille d'évacuation.....	30
Schéma d'évacuation.....	31
Restricteurs d'air.....	32
Sortie d'évacuation horizontale.....	33
Sortie d'évacuation verticale.....	34
Préparation	35
Écarteurs et Déflecteurs de chaleur.....	35
Buse d'évent.....	36
Fenêtre—Enlèvement et réinstallation.....	37
Système HeatShift, si utilisé.....	40
Enlevez le déflecteur de convection.....	40
Installez les buses HeatShift.....	40

Installation	41
Alimentation électrique.....	41
Avec Encadrement fixe 1430FFK.....	42
Avec Encadrement minimal 1430CIK.....	44
Avec Bordure à 3 ou 4 côtés.....	47
Alimentation de gaz.....	48
Panneaux intérieurs.....	50
Lits de combustion.....	52
Bûches de bouleau 1400BLK.....	52
Bois de grève 1400DWKV2.....	55
Bûches traditionnelles 1400LSKV2.....	58
Porte-piles et Interrupteur mural.....	61
Synchronisation de la télécommande.....	63
Éclairage d'ambiance.....	64
Vérification et Aération du brûleur.....	65
Bordure et Pare-étincelles.....	66
Schéma des connexions	67
Accessoires d'évacuation certifiés	68
Commonwealth du Massachusetts	70
Appendice A - Consignes d'allumage	72
Appendice B - Télécommande	73
Appendice C - Interrupteur mural	80
Appendice D - Système HeatShift	81
Appendice E - Pièces de remplacement	101

Consignes de sécurité

Ce guide contient des directives très importantes concernant le fonctionnement sécuritaire du foyer de même que des directives pour son entretien. Veuillez lire attentivement et vous assurez de comprendre toutes les directives avant d'utiliser votre foyer. Le défaut de suivre ces directives pourrait résulter en risque d'incendie et annulation de la garantie. Vous pouvez obtenir un guide de remplacement visitez foyervalor.com.

AVERTISSEMENT : Extrêmement chaud!

Chaleur et inflammabilité

- Certaines parties de votre foyer sont extrêmement chaudes, particulièrement la vitre. Utilisez le pare-étincelles fourni avec le foyer ou une barrière afin de réduire les risques de brûlures sévères.
- La vitre de la fenêtre peut excéder 500 °F (260 °C) en chauffant à pleine capacité.
- Toujours tenir l'entourage du foyer libre de matériaux combustibles, d'essence ou d'autres gaz et liquides inflammables.
- Attention aux murs chauds! Le mur directement au-dessus du foyer peut devenir très chaud quand le foyer fonctionne. Même s'il est construit de matériaux sécuritaires, il peut atteindre des températures excédant 200 °F (93 °C). Ne pas toucher!
- Attention à la dalle/tablette devant le foyer! Toute surface directement devant la fenêtre du foyer peut devenir très chaude quand le foyer fonctionne. Même si elle est construite de matériaux sécuritaires, elle peut atteindre des températures excédant 200 °F (93 °C) dépendant de sa profondeur. Évitez d'y toucher! Ne placez pas d'objet sur cette surface! La température devant le foyer sera réduite si le pare-étincelles est installé.
- Les planchers de bois devant le foyer, lorsque permis, peuvent rétrécir lors de la saison de chauffage dû à la chaleur.
- Certains matériaux ou objets, même s'ils sont sécuritaires, peuvent se décolorer, rétrécir, se déformer, craquer, peler ou subir d'autres avaries à cause de la chaleur produite par le foyer. Évitez de placer des chandelles, toiles, photos ou autres articles inflammables ou sensibles à la chaleur, ou des meubles, à moins de 36 pouces (0,9 m) du foyer.
- En raison de températures élevées, l'appareil devrait être installé où il y a peu de circulation et loin du mobilier et tentures.
- On ne devrait pas placer de vêtements ni d'autres matières inflammables sur l'appareil ni à proximité.

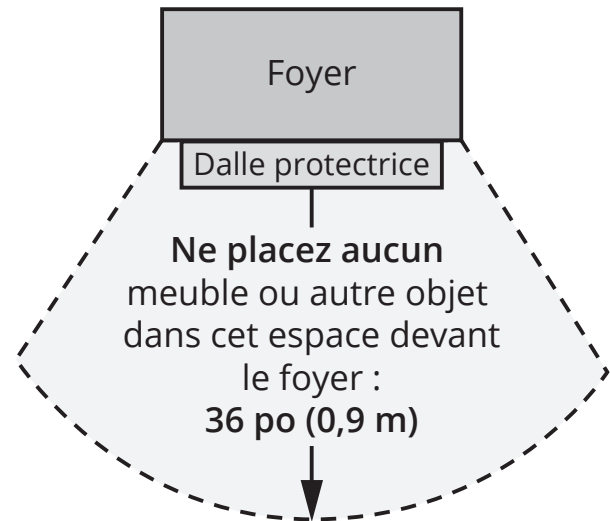

Pare-étincelles et sécurité

- Un écran destiné à réduire le risque de brûlure attribuable à la vitre chaude est fourni avec cet appareil et devrait être installé pour la protection des enfants et des personnes à risques.
- Les enfants et les adultes devraient être informés des dangers que posent les températures de surface élevées et se tenir à distance afin d'éviter des brûlures ou que leurs vêtements ne s'enflamment.
- Les jeunes enfants devraient être surveillés étroitement lorsqu'ils se trouvent dans la même pièce que l'appareil. Les tout petits, les jeunes enfants ou les adultes peuvent subir des brûlures s'ils viennent en contact avec la surface chaude. Il est recommandé d'installer une barrière physique si des personnes à risques habitent la maison. Pour empêcher l'accès à un foyer, installez une barrière de sécurité; cette mesure empêchera les tout petits, les jeunes enfants et toute autre personne à risque d'avoir accès à la pièce et aux surfaces chaudes.
- Tout écran ou protecteur retiré pour permettre l'entretien de l'appareil doit être remis en place avant de mettre l'appareil en marche.

Consignes de sécurité

Fenêtre de verre

AVERTISSEMENT

Ne pas utiliser l'appareil si le panneau frontal en verre n'est pas en place, est craqué ou brisé.

Ne pas frapper ou claquer la fenêtre.

Confiez le remplacement du panneau à un technicien agréé.

- La fenêtre doit être en place et scellée avant l'allumage sécuritaire du foyer.
- La fenêtre vitrée ne peut être remplacée que d'une seule pièce, telle que fournie par le fabricant. Aucune substitution ne peut être utilisée.
- Ne pas utiliser de nettoyant abrasifs sur la fenêtre vitrée. Ne pas nettoyer la fenêtre vitrée lorsqu'elle est chaude.

Évacuation

- Cet appareil doit être utilisé avec un système d'évacuation tel que décrit dans ce guide d'installation. Aucun autre système d'évacuation ou élément ne doit être utilisé.
- Ne bloquez jamais le débit d'air comburant et d'évacuation. Gardez le devant de l'appareil libre de tout obstacle et matériau afin de permettre l'entretien et l'opération adéquate.
- Ce foyer à gaz et son système d'évacuation doivent évacuer l'air comburant directement à l'extérieur de l'édifice et ne doivent jamais être reliés à une cheminée desservant un autre appareil brûlant des combustibles solides. Chaque foyer à gaz doit utiliser un système d'évacuation séparé. Les systèmes d'évacuation communs sont interdits.

Usage recommandé

- Ce foyer est conçu et certifié à titre de chauffage d'appoint et fourni son meilleur potentiel d'économie d'énergie lorsqu'il est utilisé en présence de l'utilisateur. L'usage d'une source de chaleur primaire alternative est conseillé.
- Cet appareil ne peut être utilisé avec des combustibles solides.
- Ne pas utiliser cet appareil comme source temporaire de chauffage durant la construction.

Inspection initiale et annuelle

- L'installation et la réparation devraient être confiées à un technicien qualifié. L'appareil devrait faire l'objet d'une inspection par un technicien professionnel avant d'être utilisé et au moins une fois l'an par la suite. Des nettoyages plus fréquents peuvent être nécessaires si les tapis, la literie, et cetera produisent une quantité importante de poussière. Il est essentiel que les compartiments abritant les commandes, les brûleurs et les conduits de circulation d'air de l'appareil soient tenus propres.
- Ne pas se servir de cet appareil s'il a été plongé dans l'eau, même partiellement. Faire inspecter l'appareil par un technicien qualifié et remplacer toute partie du système de contrôle et toute commande qui ont été plongées dans l'eau.

AVERTISSEMENT

Sortie en cantonnière

Sortie avant

Sorties sur les côtés

**Système HeatShift :
Ne couvrez pas et
ne placez aucun
objet devant ou
sur les sorties
d'air chaud!**

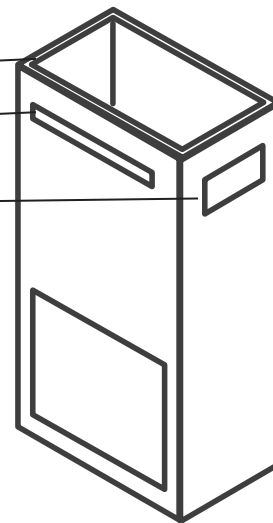

Spécifications

Normes et codes

Cet appareil est certifié selon les normes de l'ANSI Z21.88/CSA 2.33 *American National Standard / CSA Standard for Vented Gas Fireplace Heaters for use in Canada and USA*, et selon CGA 2.17-91 *High Altitude Standard* au Canada. Cet appareil ne peut être utilisé que pour les installations à évent direct.

Cet appareil est conforme au CSA P.4.1-15 *Testing method for measuring annual fireplace efficiencies*.

L'installation doit être effectuée selon les codes locaux ou, en l'absence de codes locaux, selon le *National Fuel Gas Code*, ANSI Z223.1/NFPA 54 ou le *Code d'installation du gaz naturel et du propane* en vigueur au Canada CAN/CGA-B149.1. Seul un technicien qualifié et licencié, ou expérimenté doit installer cet appareil.

Cet appareil doit être mis à la terre selon les codes locaux ou, en l'absence de tels codes, selon le *National Electrical Code*, ANSI/NFPA 70 ou le *Code canadien de l'électricité*, CSA C22.1.

Indices signalétiques

Modèle	1400MN	1400MP
Gaz	Naturel	Propane
Altitude (pi)*	0-4 500 pieds*	
Apport maximal (Btu/hre)	36 000	36 000
Apport minimal (Btu/hre)	18 500	15 000
Pression d'admission (en c.e.)	3,7"	8,5"
Pression d'alimentation minimale (en c.e.)	5"	11"
Pression d'alimentation maximale (en c.e.)	10"	14"
Injecteur du brûleur (n°)	32 DMS	49 DMS
Injecteur de veilleuse (n°)	BL22N	BL14LP
Vis d'apport minimal	195	125

*Installations à hautes altitudes

Les taux d'apport sont indiqués en Btu par heure et sont certifiés sans ajustement pour les altitudes jusqu'à 1 370 m (4 500 pi) au-dessus du niveau de la mer.

Pour les altitudes au-dessus de 1 370 m (4500 pi) aux États-Unis, les installations doivent être faites selon ANSI Z223.1 en vigueur et/ou les codes locaux ayant juridiction. Dans certaines régions, les taux d'apport sont déjà réduits pour compenser pour l'altitude— contactez votre fournisseur de gaz local pour confirmer.

Pour les installations au-dessus de 1 370 m (4 500 pi) au Canada, consultez les autorités locales ou provinciales ayant juridiction.

Alimentation de gaz

Le foyer 1400MN doit être utilisé avec le gaz naturel.
Le foyer 1400MP doit être utilisé avec le gaz propane.
La pression d'alimentation doit être entre les limites indiquées à la section *Indices signalétiques*.

La connexion d'alimentation est de 3/8" NPT mâle et est située du côté droit de la boîte de foyer. Un robinet d'arrêt manuel (non-inclus) doit être installé sur la conduite d'alimentation afin de pouvoir isoler l'appareil pour l'entretien.

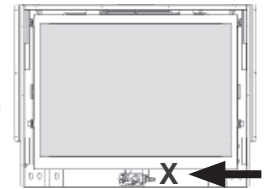

Voir *Alimentation de gaz* aux pages 48–49 pour les détails.

Conversion de gaz

Le foyer 1400M est offert pour usage avec le gaz naturel ou le gaz propane. Le foyer peut être converti d'un type de gaz à l'autre. Voir les directives de la trousse de conversion de gaz pour plus de détails.

Alimentation électrique

Le foyer 1400M installé à l'intérieur est conçu pour fonctionner avec des piles et chauffe sans électricité. Cependant, le courant électrique est requis pour faire fonctionner l'éclairage d'ambiance et les accessoires optionnels tels que le Ventilateur de circulation d'air 1495CFK ou le module WiFi GV60WIFI.



AVERTISSEMENT
AUCUNE CONNEXION ÉLECTRIQUE
PERMISE pour installations à l'extérieur!

Système HeatShift™

Les foyers 1400M sont conçus pour permettre l'installation du système HeatShift optionnel, un système qui redistribue l'air chaud du foyer en utilisant la convection naturelle, sans nécessiter de ventilateur.

La sortie d'air chaud peut être située plus haut sur le mur, sur les murs des côtés ou même dans une autre pièce. Ce qui réduit la température immédiatement audessus du foyer et permet d'y placer un téléviseur, une oeuvre d'art, etcetera.

Veillez noter que les dimensions d'encastrement et les dégagements de manteau ou tablette sont affectés par l'installation du système HeatShift. Voir Appendice D - Système HeatShift aux pages 81–100 pour plus de détails.

Spécifications

Conversion pour installation extérieure

Le foyer 1400M est offert pour applications intérieures et peut être adapté pour applications spécifiques "extérieures". Le foyer pour usage extérieur doit être à l'abri des intempéries tel que définies dans le guide d'installation de la trousse de conversion pour applications extérieures GV60CKO.

Accessoires

Accessoires requis

Lits de combustion (un au choix)		
1400DWKV2	Ensemble bois de grève	
1400BLK	Ensemble bûches de bouleau	
1400LSKV2	Ensemble bûches traditionnelles	
Panneaux intérieurs (un au choix)		
1415LSLV2	Panneaux Ledgestone	
1425FBL	Panneaux cannelés noirs	
1460PBL	Panneaux unis noirs	
1470RGL	Panneaux de verre	
1475HBL	Panneaux à motif chevrons	
Bordures		Pare-étincelles
1430CIK	Encadrement minimal	4008457
1430FFK	Encadrement fixe	4005632
1435TSB	Bordure à 3 côtés noire	
1440FSB2	Bordure à 4 côtés noire	4006337

Information correcte au moment de l'impression et sujette à changement sans préavis.

Accessoires optionnels

Kits de conversion de gaz	
1400MPGK	Conversion au gaz propane
1400MNGK	Conversion au gaz naturel
Autres accessoires	
1495CFK*	Ventilateur de circulation d'air
1270RBK*	Ventilateur de zone, avec les plénums HeatShift LDK1 ou LDK4 SEULEMENT
LDK	Système HeatShift
GV60WIFI*	Trousse WiFi
GV60CKO	Trousse pour installation extérieure
Barrière de sécurité	Les barrières de sécurité pour enfants telle que la Cardinal VersaGates sont disponibles chez votre marchand local d'ameublement et d'accessoires pour enfants.



AVERTISSEMENT

*** AUCUNE CONNEXION ÉLECTRIQUE PERMISE pour installations à l'extérieur!**

Dimensions et emplacement

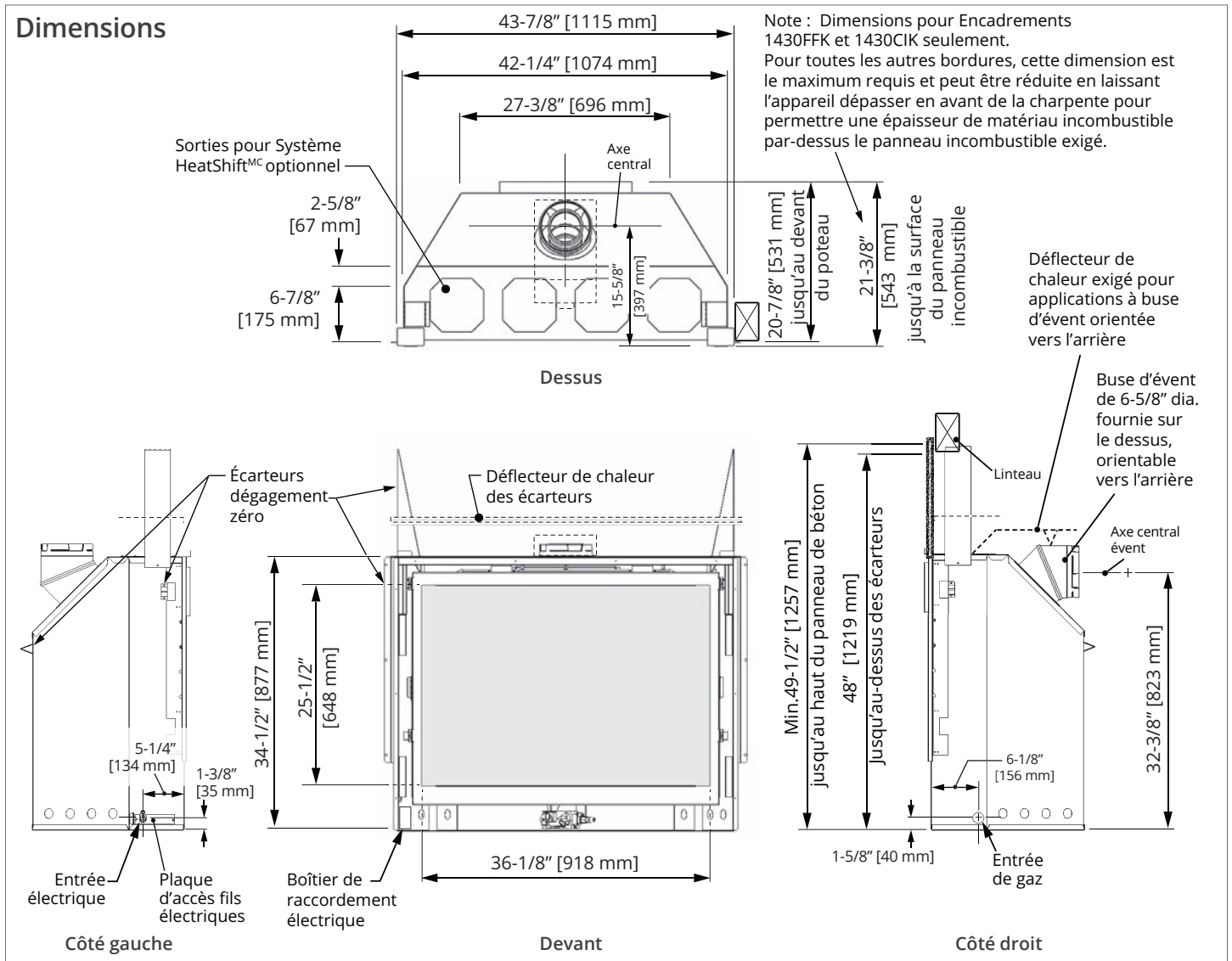

Emplacement

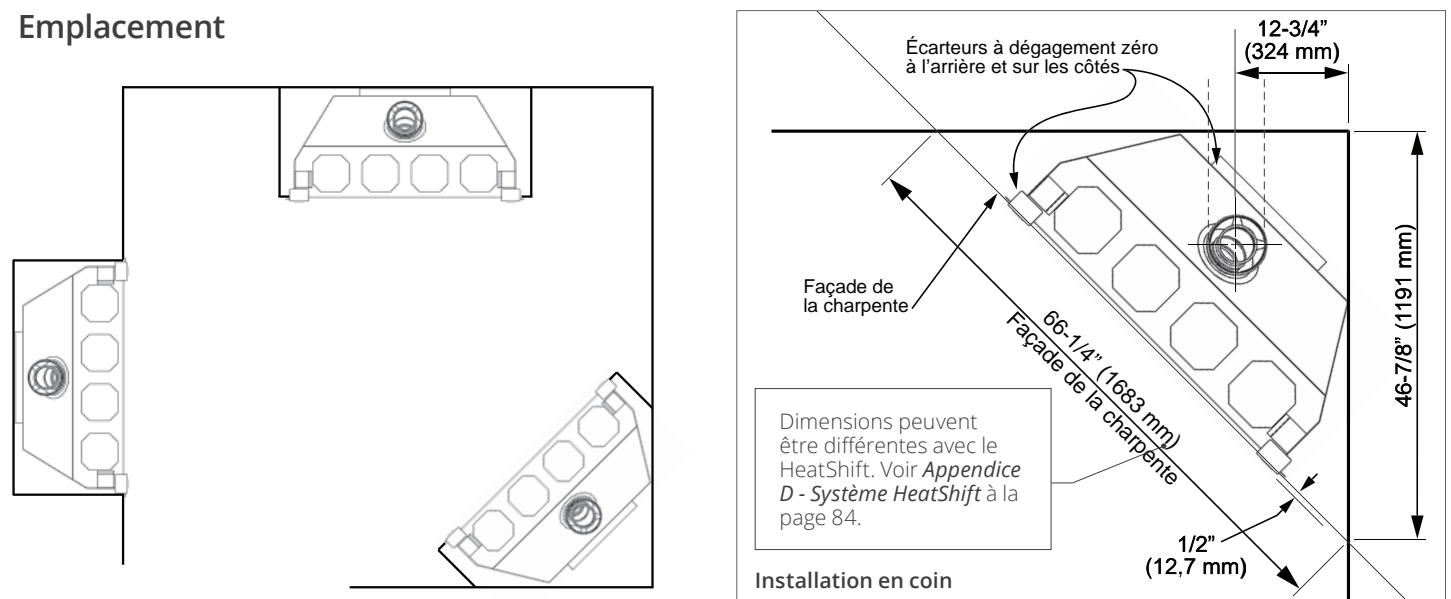



Attention

SEUL le personnel qualifié et licencié devrait installer cet appareil.

1. **AVANT DE COMMENCER, VOUS DEVEZ SAVOIR—** DEMANDEZ AU PROPRIÉTAIRE :
 - Est-ce que le Système HeatShift optionnel sera utilisé;
 - Hauteur de l'appareil et de la dalle, si utilisée;
 - Épaisseur et type de matériaux de finition autour de l'appareil;
 - Niche encastrée au-dessus du foyer ou non;
 - Accessoires requis à installer dans ce foyer (panneaux, lit de combustion, bordure);
 - Accessoires optionnels (s'il y en a);
 - Configuration d'évacuation.
2. Déballez l'appareil et enlevez tout ce qui se trouve autour et à l'intérieur. Recyclez l'emballage.
3. Vérifiez, à l'aide de la liste de contenu de l'emballage, si vous avez en main tous les articles nécessaires à l'installation, incluant :
 - Lit de combustion (emballé séparément);
 - Panneaux intérieurs (emballés séparément);
 - Porte-piles et interrupteur mural;
 - Accessoires d'évacuation;
 - Trousse de conversion de gaz (si nécessaire);
 - Articles pour installer le système HeatShift (si utilisé);
 - Accessoires optionnels (si utilisés);
 - Accessoires pour raccordement électrique*.
4. Lisez attentivement l'Aide-mémoire de l'installateur inclus avec la documentation pour connaître la séquence d'installation. Lisez également le présent guide pour avoir toute l'information en main.



AVERTISSEMENT

*** AUCUNE CONNEXION ÉLECTRIQUE PERMISE pour installations à l'extérieur!**

Note : Cet appareil peut être installé à l'extérieur dans un endroit à l'abri des intempéries selon le guide d'installation de la trousse de conversion pour l'extérieur GV60CKO.

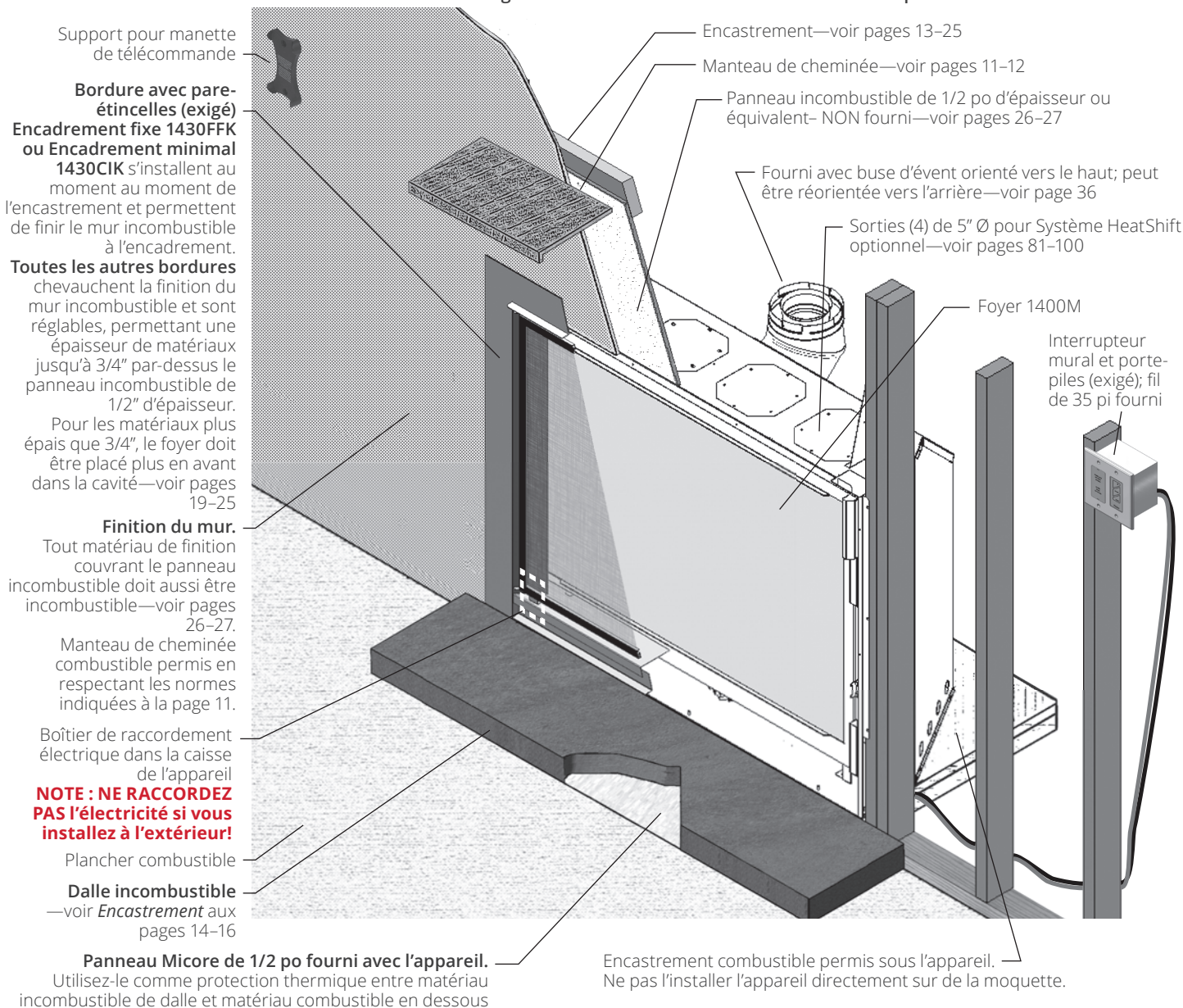

AVERTISSEMENT

SURFACES DU MUR CHAUDES! Le mur directement au-dessus du foyer est construit de matériaux incombustibles et, même s'ils sont sécuritaires, peuvent atteindre des températures de plus de 200° F (93° C) dépendamment du choix de bordure. Ne le touchez pas. Utilisez des matériaux de finition conçus pour résister à ces températures.



AVERTISSEMENT

SURFACES DE LA DALLE/PLANCHER CHAUDES! La dalle ou plancher devant le foyer peuvent devenir très chauds. Placer le foyer plus haut que la surface de la dalle ou plancher et installer le pare-étincelles aideront à réduire les températures. Notez que certains matériaux, même sécuritaires, peuvent se dégrader dû à la chaleur—pensez-y lors du choix de matériaux.

Planification

Dégagements aux combustibles

Manteau combustible—vu de côté

NOTE

L'usage du Système HeatShift optionnel affecte les dégagements au manteau et dalle protectrice. Voir *Appendice D - Système HeatShift* pages 81-100.

Profondeur 'A' du manteau	Hauteur 'B' du manteau
1" [25 mm]	46" [1168 mm]
8" [203 mm]	48" [1219 mm]
10" [254 mm]	50" [1270 mm]
12" [305 mm]	52" [1321 mm]

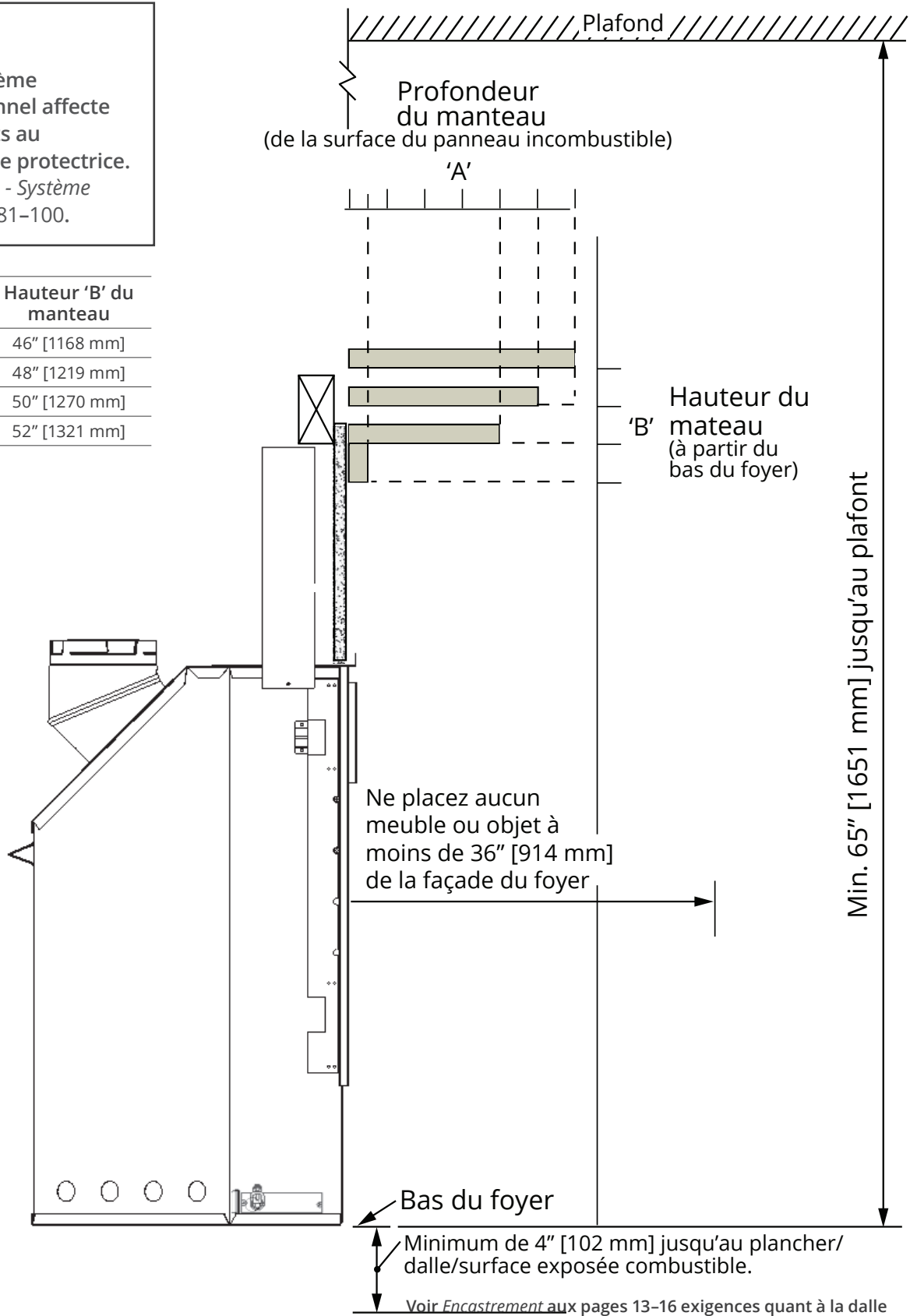

Mur de côté / patte de manteau—Vus du dessus

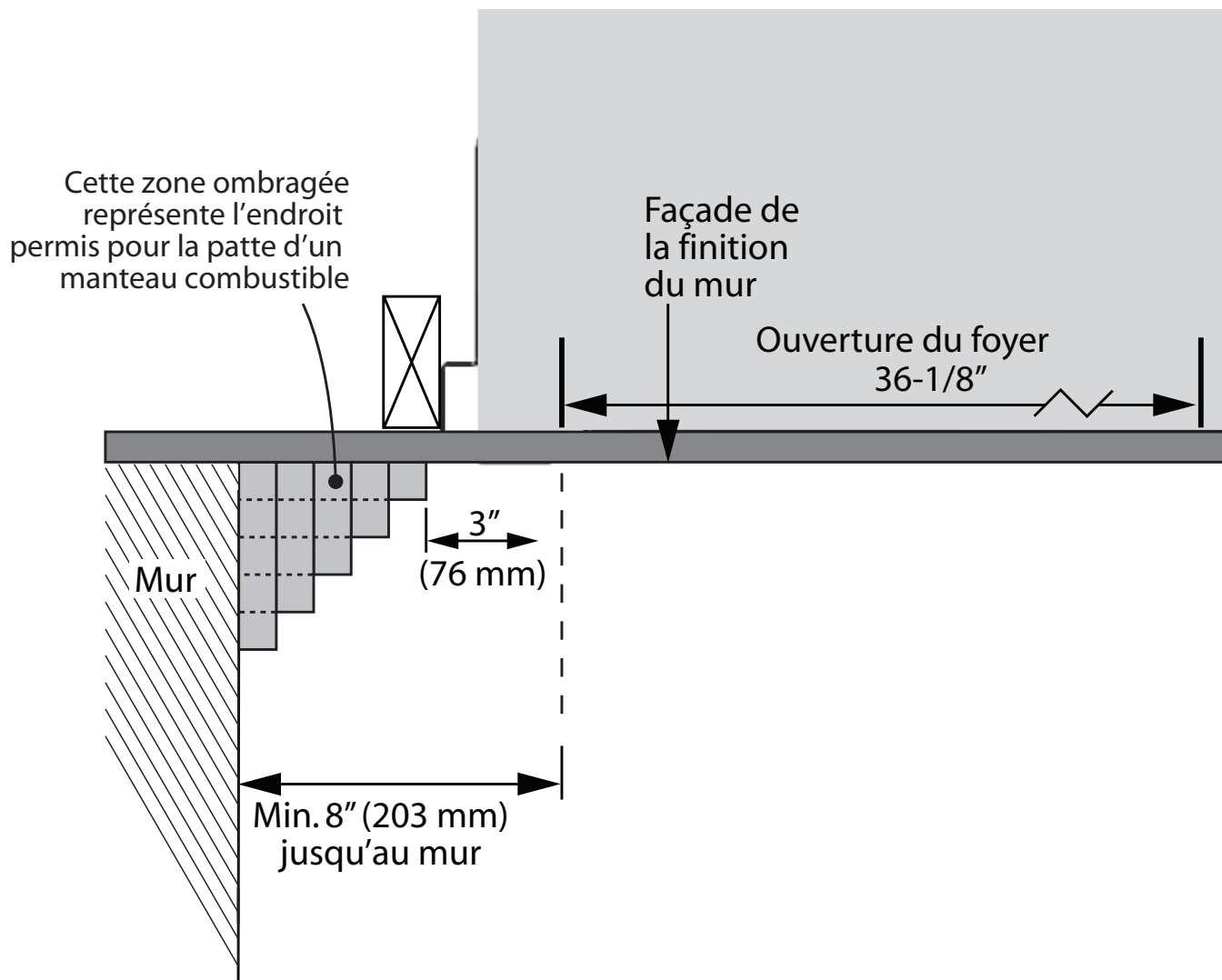

Note

Dégagement du côté droit sont les mêmes

Profondeur	1" [25 mm]	2" [51 mm]	3" [76 mm]	4" [102 mm]	5" [127 mm]	6" ou plus [152 mm] ou plus
Dégagement	3" [76 mm]	4" [102 mm]	5" [127 mm]	6" 152[mm]	7" [178 mm]	8" [203 mm]

Charpente

NOTE

L'utilisation du système HeatShift optionnel affecte l'encastrement—voir *Appendice D - Système HeatShift* pages 81-100.

Panneau incombustible de 1/2" [13 mm] d'épaisseur (non-fourni) exigé au-dessus de l'appareil une fois l'appareil installé dans la charpente - voir page 26

48" [1219 mm] entre le dessous du linteau et la base du foyer. La base du foyer doit être égale à la surface finie de la dalle. Cependant, **notez que la Bordure à 4 côtés 1440 dépasse la base du foyer de 1-1/2" [38 mm]**. Augmentez la hauteur de la cavité lorsque nécessaire.

NOTE : Cet appareil exige une plateforme solide pour le supporter. Encastrement combustible permis sous le foyer. Veuillez noter également que si des cales sont utilisées pour soulever le foyer, elles devraient être reculées de 1/2" [13 mm] derrière la façade de la charpente autrement le dessus des cales pourraient être visibles.

21" [534 mm]
Peut être réduit par l'épaisseur de matériau de finition incombustible additionnel appliqué par-dessus le panneau de béton de 1/2" [13 mm] avec les bordures autres que l'Encadrement fixe 1430FFK et l'Encadrement minimal 1430CIK.

34-1/2" [876 mm] entre le dessous du panneau incombustible et la base du foyer

Toute surface exposée, directement devant le foyer à une hauteur de moins de 4" [102 mm] du bas du foyer doit être incombustible.

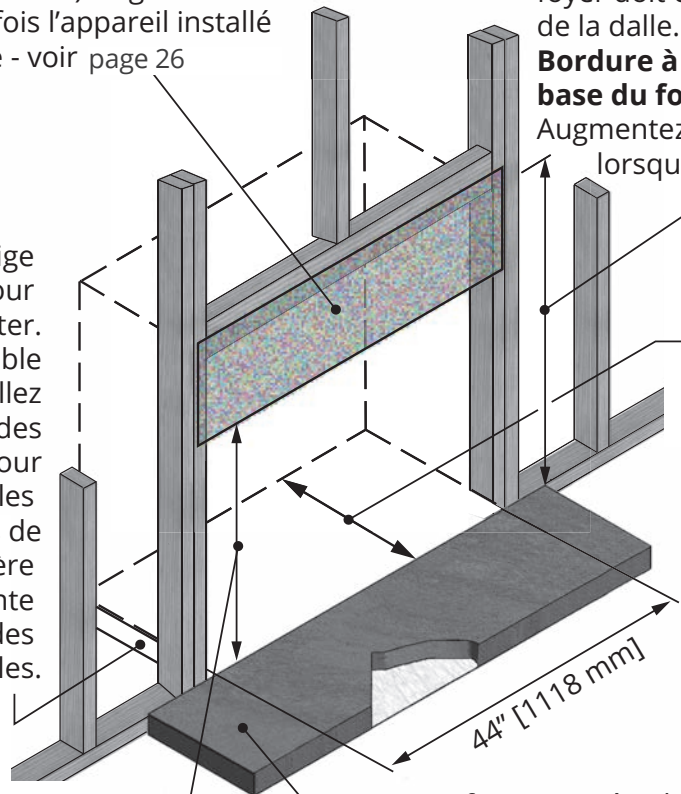

Dalle devant le foyer

AVERTISSEMENT

Le H6 est un foyer très performant. La dalle/surface exposée devant l'appareil peut devenir très chaude (plus de 200° F / 93° C). L'élévation du foyer au-dessus de la surface exposée et l'usage d'un pare-étincelles réduiront considérablement la température de cette surface. Une surface exposée située à moins de 4 pouces (102 mm) de la base du foyer doit être construite de matériaux incombustibles et doit inclure le panneau d'isolation fourni comme écran thermique entre la finition incombustible et la surface combustible située en-dessous (voir les schémas aux pages suivantes). Lorsque vous choisissez ces matériaux, prenez note que certains matériaux, même s'ils sont sécuritaires, peuvent être endommagés par la chaleur avec le temps.

Le dessus de la dalle doit être égal au bas du foyer pour permettre l'installation de certains manteaux et bordures. Cependant, la **Bordure à 4 côtés 1440** dépasse le bas du foyer de 1-1/2 po (38 mm). Voir le guide d'installation fourni avec le 1440.

NOTE : Le foyer devra être soulevé au-dessus du sous-plancher de bois dans la plupart des cas pour répondre aux exigences des dalles ou planchers combustibles.

Panneau isolant dans une dalle incombustible

Lorsque l'appareil est installé directement sur de la moquette, tuile ou autre matériau combustible autre que le bois, l'appareil doit être installé sur un panneau de métal ou bois couvrant son entière surface en largeur et profondeur

Dalle devant le foyer

Exigences

1. Une dalle de protection n'est pas nécessaire. Cependant, toute surface exposée devant le foyer située à moins de 4 pouces (102 mm) verticalement du bas du foyer doit être construite de matériaux incombustibles et doit avancer devant le foyer selon les distances minimales indiquées à la page 16. La dalle/surface exposée en dedans de 4 pouces (102 mm) doit avoir un fini incombustible qui **doit couvrir le panneau isolant de 1/2 pouce** fourni avec le foyer. Ce panneau isolant est utilisé comme pare-chaleur.
2. La saillie minimale de la dalle est déterminée par sa hauteur au-dessus de la surface du plancher ou moquette combustible et sa distance par rapport au bas du foyer.
3. Les moulures combustibles situées à la base d'un mur, sous la façade du foyer soulevé, sont acceptables si elles ont 1 pouce (26 mm) ou moins de profondeur.

Foyer soulevé au-dessus d'une dalle ou surface combustibles

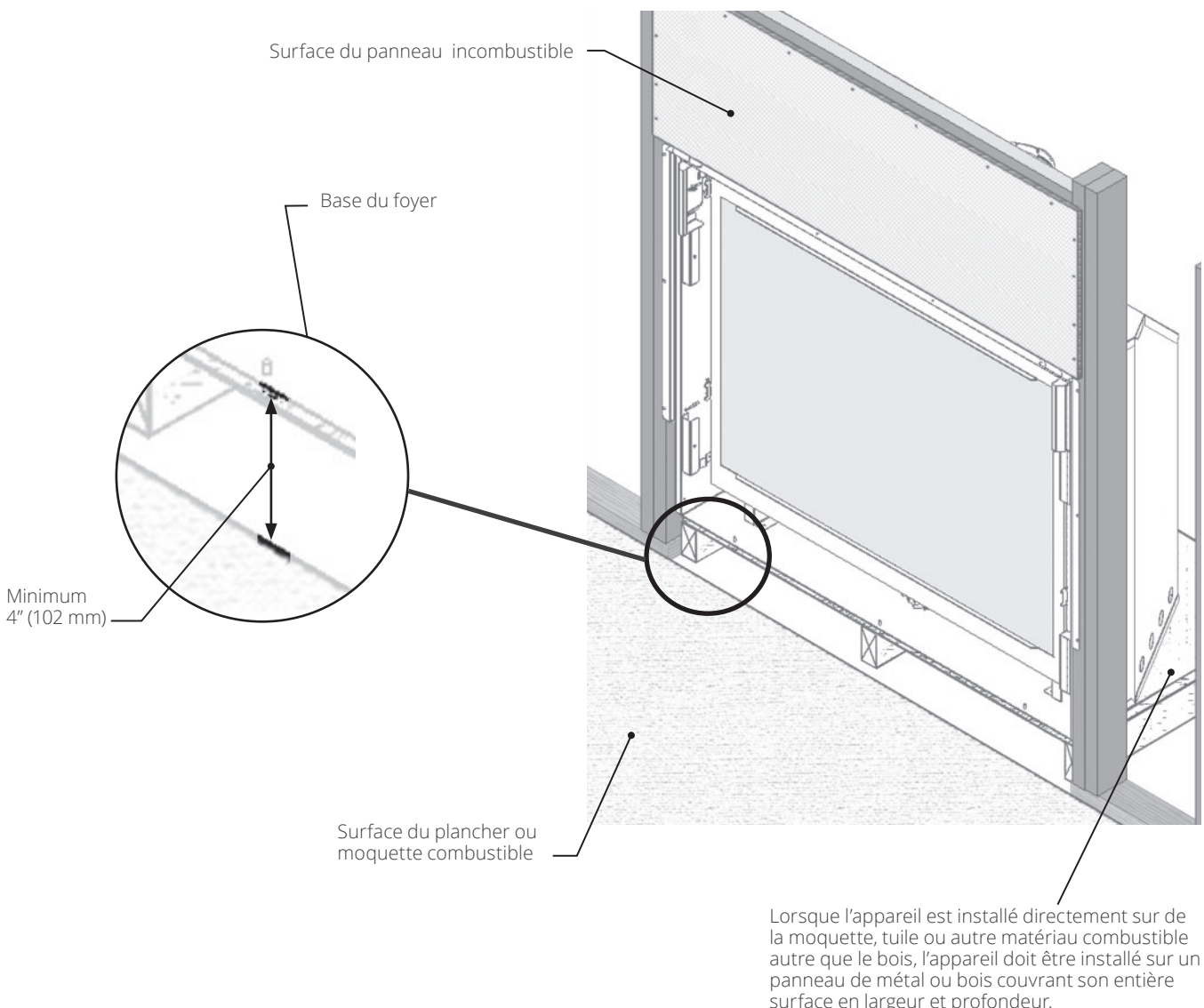

Dalle devant le foyer

Appareil avec dalle incombustible construite à l'installation

Exemple : Si la base du foyer est 2" (50 mm) au-dessus du plancher combustible, la dalle égale à la base du foyer doit avancer un minimum de 6" (150 mm) devant le foyer.

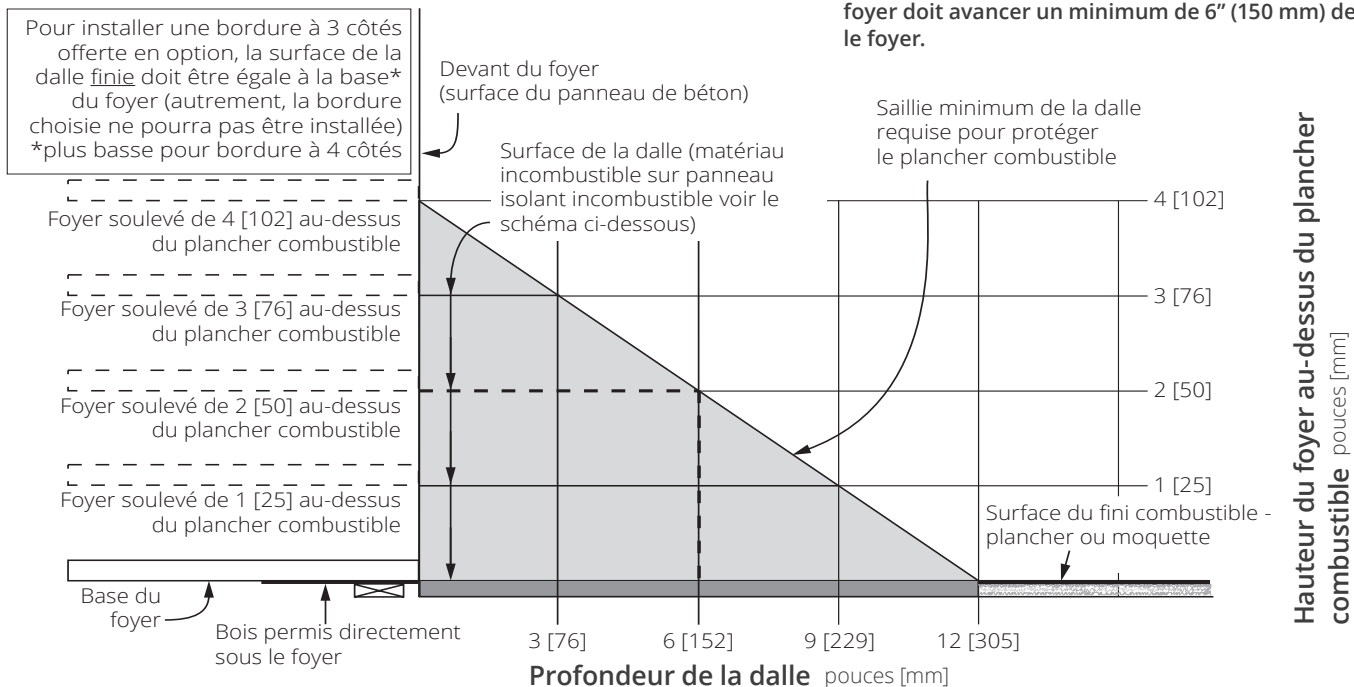

Construction de la strate incombustible — détail

Note : Cette surface peut devenir très chaude si elle est égale au bas de l'appareil. Nous vous recommandons de soulever l'appareil

NE PAS FINIR PLUS HAUT QUE LA BASE DU FOYER sauf pour les encadrements CIK et FFK--voir pages 21 et 23 pour les détails

Surface du fini combustible plancher ou moquette

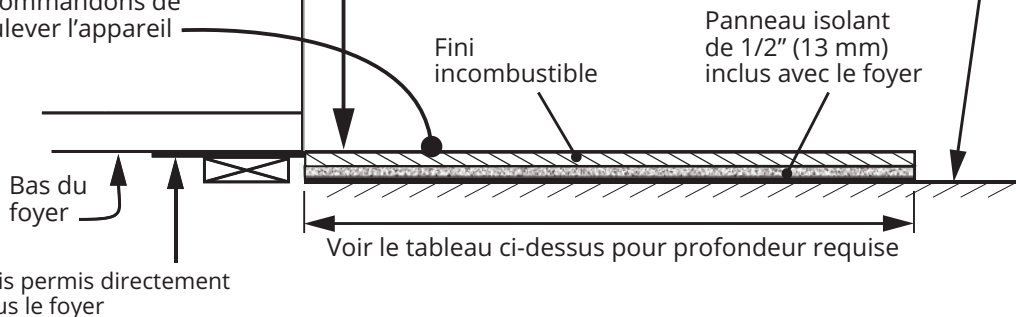

Panneau isolant sous la dalle protectrice

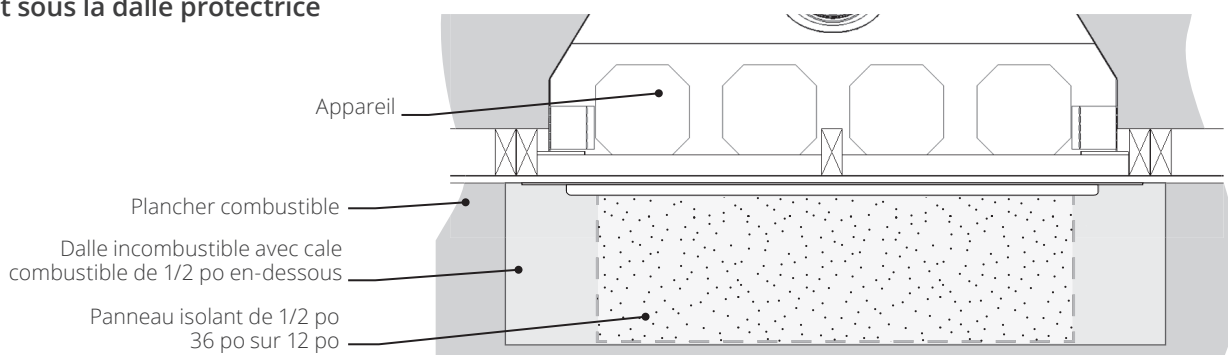

Encastrement avec niche au-dessus de l'appareil—évent dessus

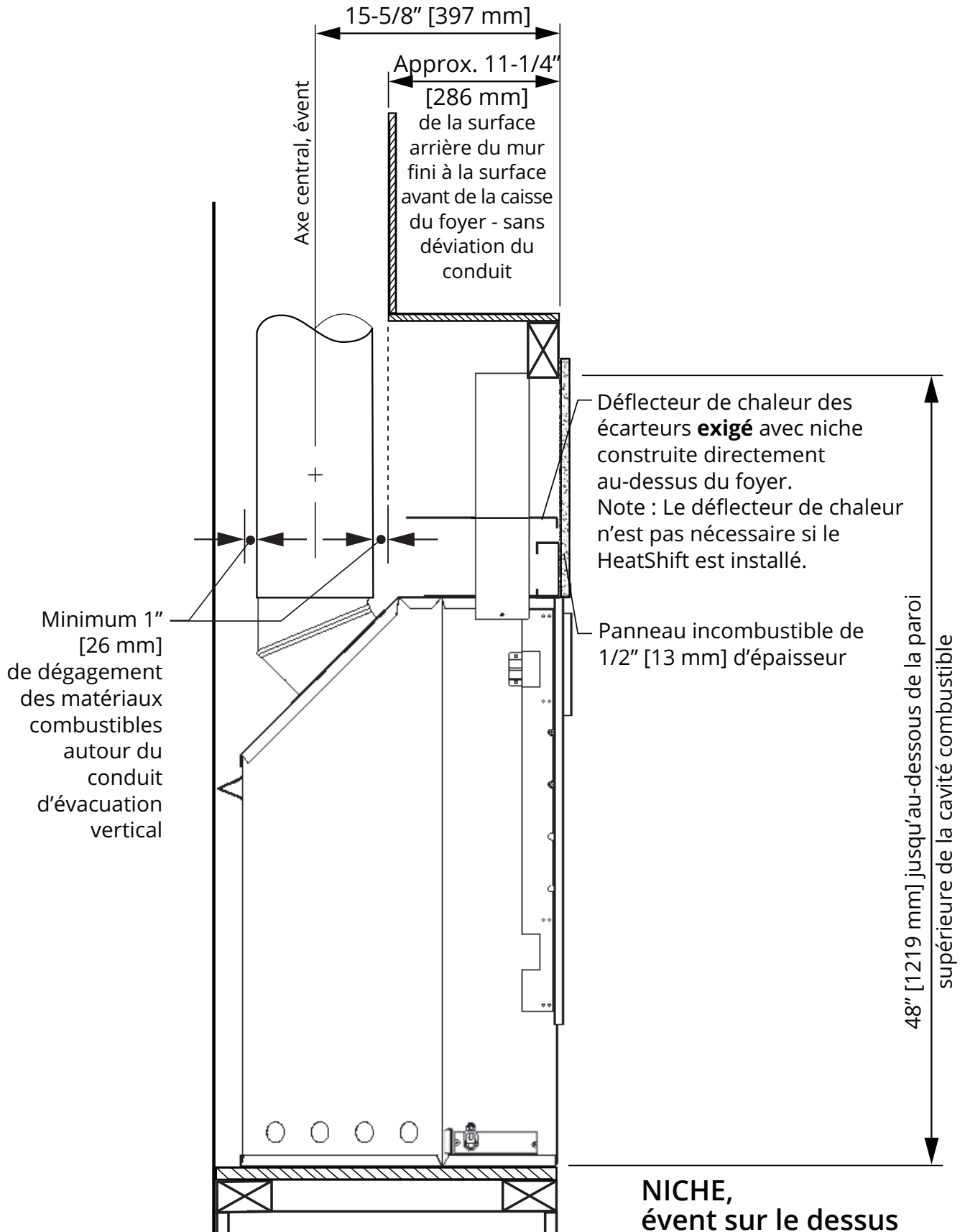

Avec évent orienté vers le haut

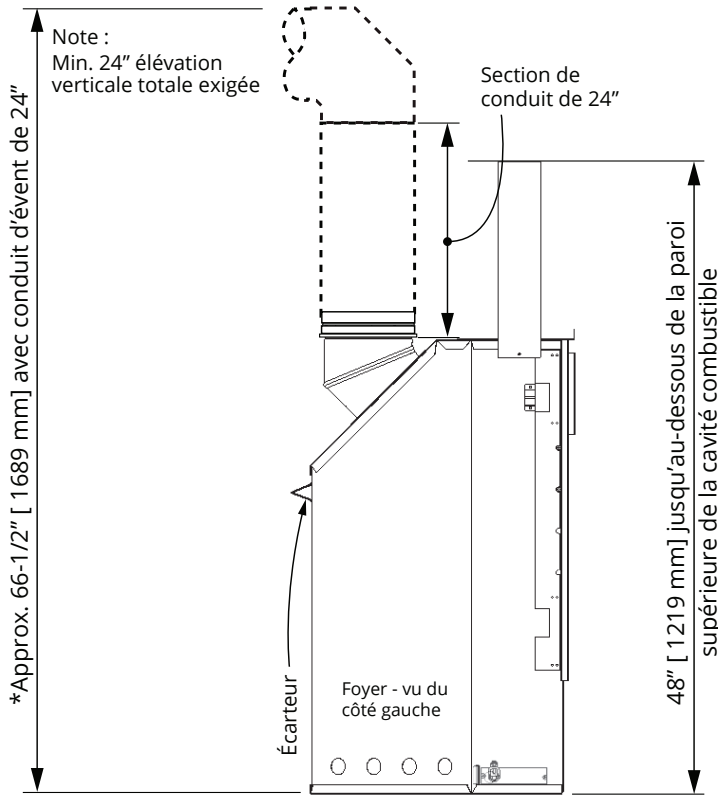

Considérations d'évacuation lors de l'encastrement

*Notes—toutes configurations

- Les dimensions données ici pour l'évacuation sont basées sur l'utilisation de coudes DuraVent. Les dimensions des rayons de courbe des coudes varient selon les marques. En général, elles sont plus grandes pour les autres marques.
- Trois pouces de dégagement sont exigés au-dessus des conduits horizontaux. Inclinez les conduits horizontaux vers le haut de 1/4 de pouce par pied. Un pouce de dégagement est exigé sur les côtés et en-dessous des conduits horizontaux et autour des conduits verticaux.
- Lorsque vous calculez les longueurs de conduits effectives, soustrayez approximativement 1-1/2 pouce pour les joints des conduits - par exemple, un conduit de 12 pouces ajoutera approximativement 10-1/2 pouces à la longueur totale lorsque raccordé.

Avec évent orienté vers l'arrière

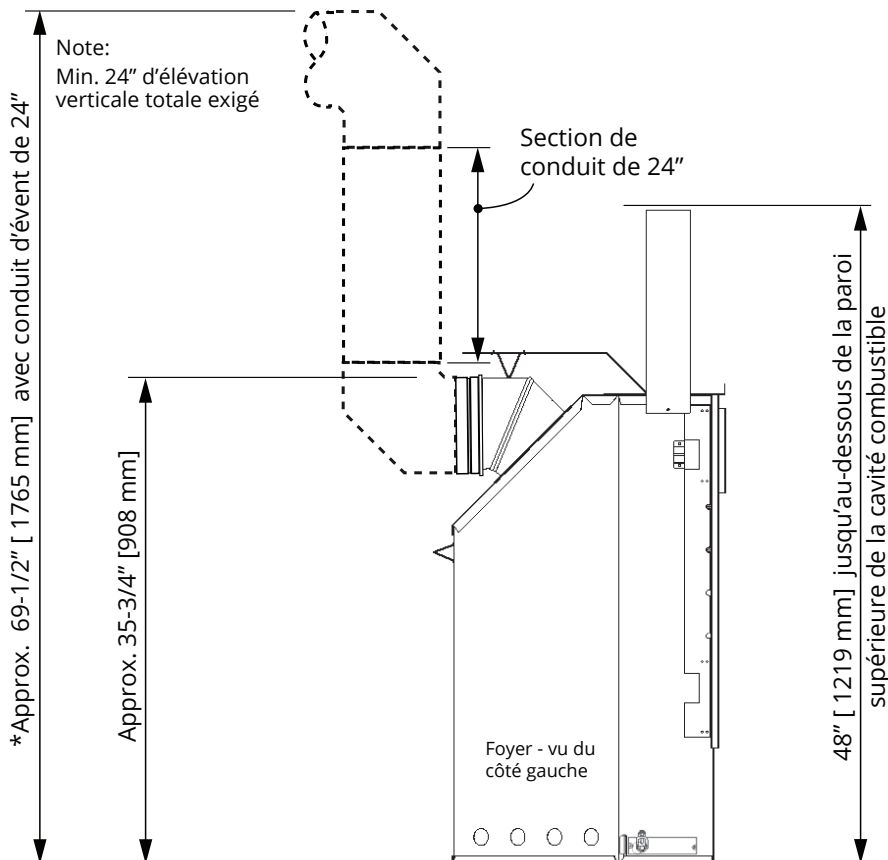

Hauteur de l'appareil dans la charpente

Considérations relatives au plancher protecteur

- Seul un plancher protecteur ou dalle protectrice incombustible peut être installé devant l'appareil lorsqu'ils sont à moins de 4" (102 mm) verticalement du bas de l'appareil.
- La surface du plancher ou dalle de protection incombustible doit être égale au bas de l'appareil avec la plupart des bordures—voir pages 14–16.
- Le plancher ou dalle de protection incombustible devant l'appareil, si à moins de 4" (102 mm) verticalement du bas de l'appareil, doit inclure le panneau isolant Micore de 1/2" (13 mm) fourni à titre de couche pare-chaleur entre le matériau incombustible du plancher ou dalle de protection et le matériau combustible en-dessous.

Profondeur de l'appareil dans la charpente

- L'Encadrement fixe 1430FFK et l'Encadrement minimal 1430CIK s'installent au moment de l'encastrement et la position de l'appareil est fixe dans la charpente. La finition du mur aboute au cadre en saillie.
- Toutes les autres bordures sont installées après la finition du mur. Le périmètre de ces bordures couvre la finition du mur; il faut donc considérer l'épaisseur des matériaux de finition du mur. Les bordures peuvent être ajustées pour permettre des matériaux jusqu'à 3/4 po d'épaisseur appliqués par-dessus le panneau incombustible de 1/2 po. Autrement, la position de l'appareil dans la charpente peut être ajustée pour permettre une épaisseur additionnelle—voir page 25.

Planification

Encastrement—Avec 1430FFK

Avec l'Encadrement fixe 1430FFK

Une partie de l'Encadrement fixe 1430FFK s'installe au moment d'encastrer l'appareil.

Les supports des côtés fournis avec l'appareil ne sont pas nécessaires avec cette bordure. Voir page suivante.

Les angles de positionnement et déflecteurs de convection installés sur l'appareil ne sont pas utilisés et doivent être enlevés. Voir page suivante.

L'Encadrement fixe 1430FFK n'est pas compatible avec d'autres bordures ou portes.

Dalle ou plancher protecteur

Vous devez savoir s'il y aura une dalle ou un plancher protecteur devant le foyer ou non car certaines exigences doivent être respectées.

Sans dalle ou plancher protecteur

Dans le cas où il n'y a pas de dalle ou plancher protecteur, l'appareil doit être surélevé d'au moins 4 pouces (102 mm) lorsque la surface exposée devant le foyer est combustible.

Avec dalle ou plancher protecteur

Toute dalle ou plancher protecteur à moins de 4 pouces (102 mm) de la base de l'appareil doit être fabriqué de matériaux incombustibles. Voir les détails concernant la dalle devant le foyer aux pages 13-16 de ce guide.

La dalle ou le plancher protecteur incombustible devant l'appareil doit, si à moins de 4 pouces (102 mm) verticalement du bas de l'appareil, inclure le panneau isolant *Micore* de 1/2 pouce (13 mm) fourni à titre d'isolant thermique entre le matériau incombustible de la dalle ou du plancher protecteur et le matériau combustible en-dessous.

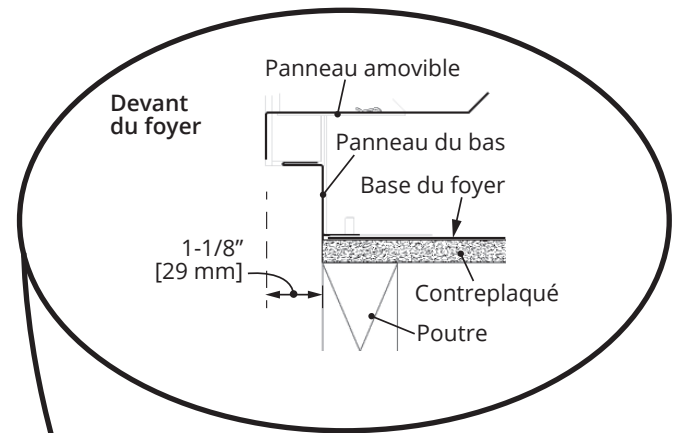

Coupe transversale, au mur—detail

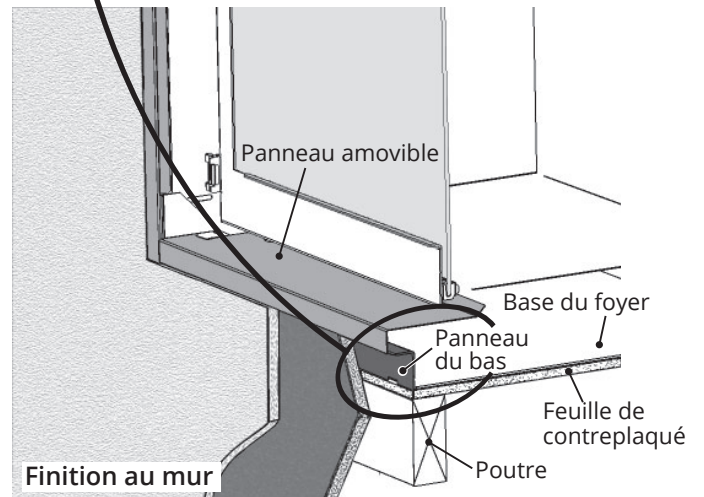

Finition au mur

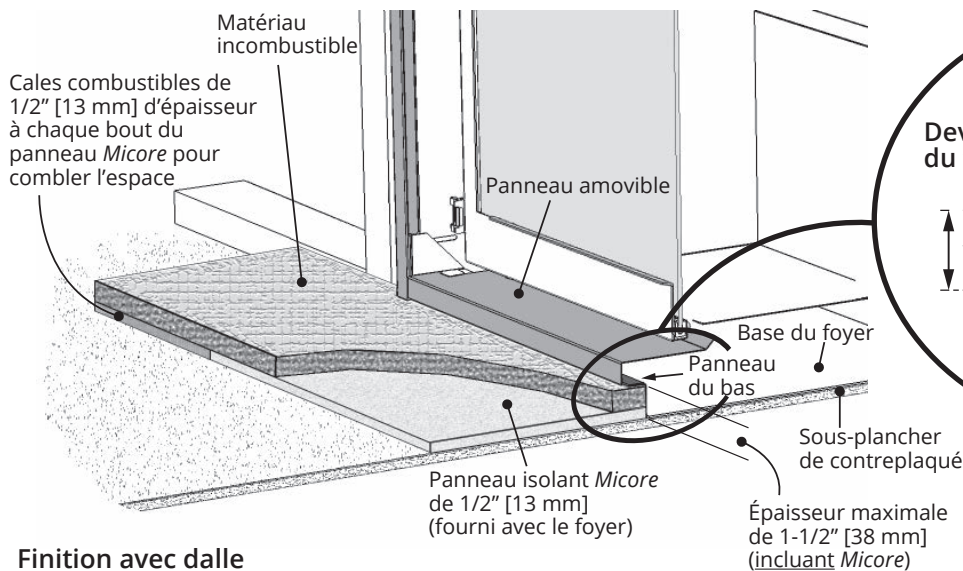

Finition avec dalle

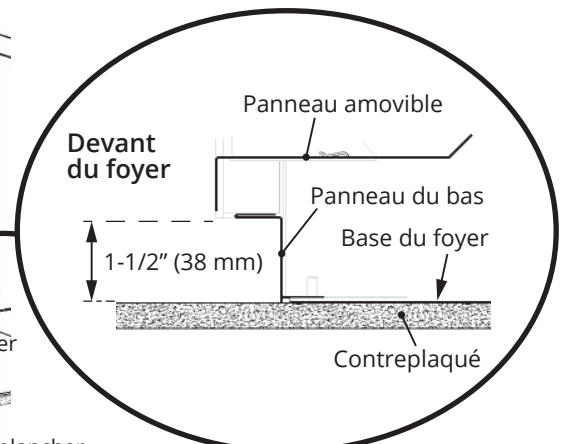

Coupe transversale, dalle—detail

Planification

Encastrement—Avec 1430FFK

Profondeur de l'appareil dans la charpente—avec l'Encadrement fixe 1430FFK

L'encadrement 1430FFK s'installe à l'appareil durant l'étape de l'encastrement et l'appareil a une position fixe dans la charpente. Les matériaux de finition du mur sont appliqués par-dessus le pourtour du cadre et abouté à la saillie formant l'encadrement.



Encadrement fixe 1430FFK

NOTE

Matériaux de finition incombustibles exigés au-dessus de l'appareil—voir page 26.

Encadrement fixe 1430FFK, position fixe

- supports des côtés fournis avec l'appareil pas nécessaires
- angles de positionnement fournis sur le dessus de la caisse de l'appareil pas nécessaires
- déflecteurs de convection installés sur l'appareil pas nécessaires
- voir instructions d'installation à la page 45

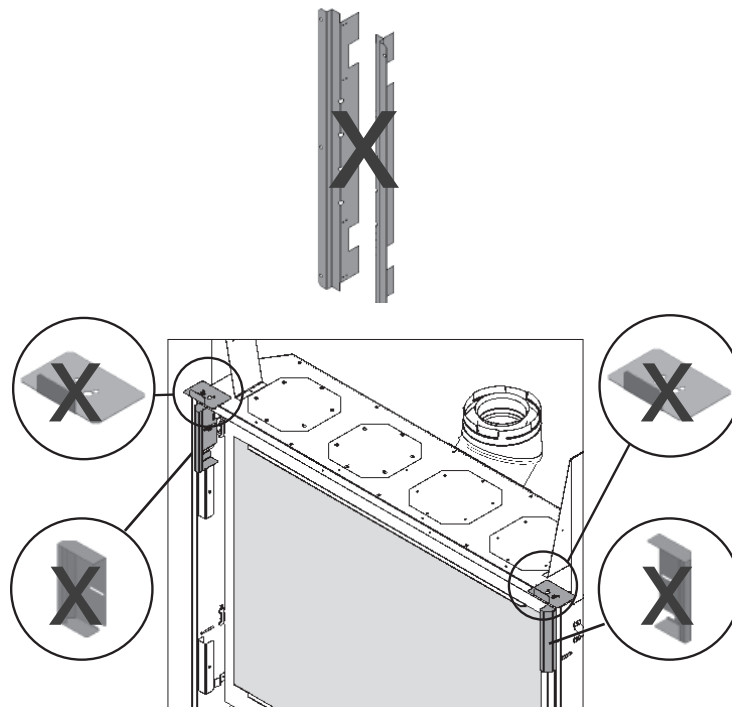

Planification

Encastrement—Avec 1430CIK

Avec l'Encadrement minimal 1430CIK

Une partie de l'Encadrement minimal 1430CIK s'installe au moment d'encastrer l'appareil.

Les supports des côtés fournis avec l'appareil ne sont pas nécessaires avec cette bordure. Voir page suivante.

Les angles de positionnement, déflecteurs de convection et supports de bordure installés sur l'appareil ne sont pas utilisés et doivent être enlevés. Voir page suivante.

L'Encadrement minimal 1430CIK n'est pas compatible avec d'autres bordures ou portes.

Dalle ou plancher protecteur

Vous devez savoir s'il y aura une dalle ou un plancher protecteur devant le foyer ou non car certaines exigences doivent être respectées.

Sans dalle ou plancher protecteur

Dans le cas où il n'y a pas de dalle ou plancher protecteur, l'appareil doit être surélevé d'au moins 4 pouces (102 mm) lorsque la surface exposée devant le foyer est combustible.

Avec dalle ou plancher protecteur

Toute dalle ou plancher protecteur à moins de 4 pouces (102 mm) de la base de l'appareil doit être fabriqué de matériaux incombustibles. Voir les détails concernant la dalle devant le foyer aux pages 13–16 de ce guide.

La dalle ou le plancher protecteur incombustible devant l'appareil doit, si à moins de 4 pouces (102 mm) verticalement du bas de l'appareil, inclure le panneau isolant *Micore* de 1/2 pouce (13 mm) fourni à titre d'isolant thermique entre le matériau incombustible de la dalle ou du plancher protecteur et le matériau combustible en-dessous.

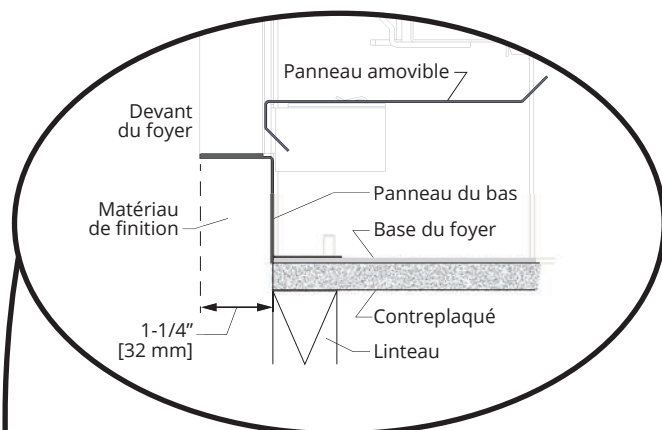

Coupe transversale, au mur—détail

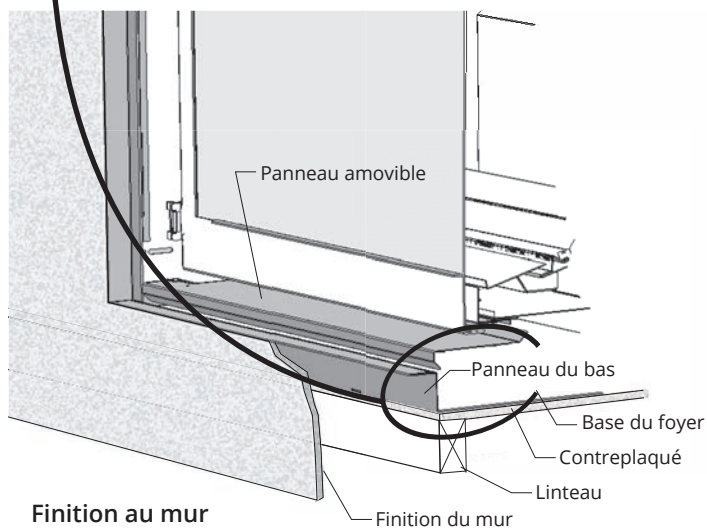

Finition au mur

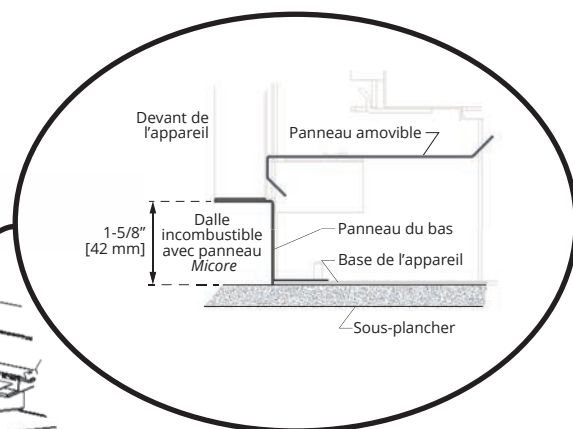

Coupe transversale, dalle—détail

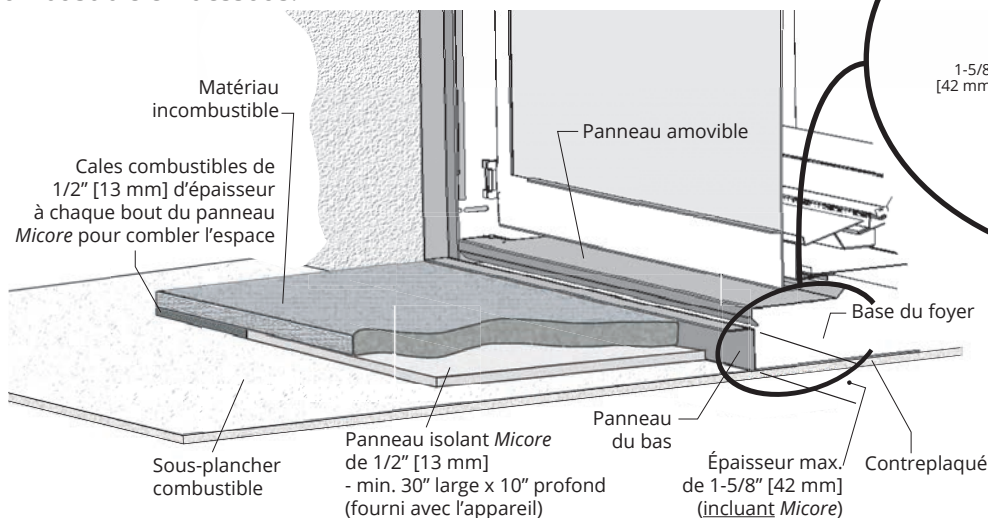

Finition avec dalle

Planification

Encastrement—Avec 1430CIK

Profondeur de l'appareil dans la charpente—avec l'Encadrement minimal 1430CIK

L'encadrement 1430CIK s'installe à l'appareil durant l'étape de l'encastrement et l'appareil a une position fixe dans la charpente. Les matériaux de finition du mur sont appliqués par-dessus le pourtour du cadre et abouté à la saillie formant l'encadrement.

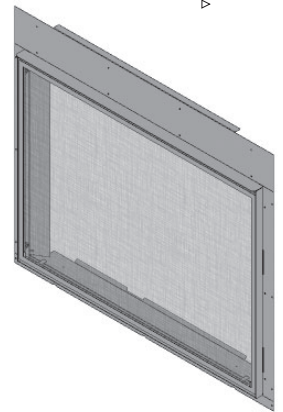

Encadrement minimal 1430CIK

NOTE

Matériaux de finition incombustibles exigés au-dessus de l'appareil—voir page 26.

Encadrement minimal 1430CIK, position fixe

- supports des côtés fournis avec l'appareil **non-utilisés**
- angles de positionnement fournis sur le dessus de la caisse de l'appareil **non-utilisés**
- déflecteurs de convection installés sur l'appareil **non-utilisés**
- supports intérieurs de bordures **non-utilisés**
- voir instructions d'installation à la page 44

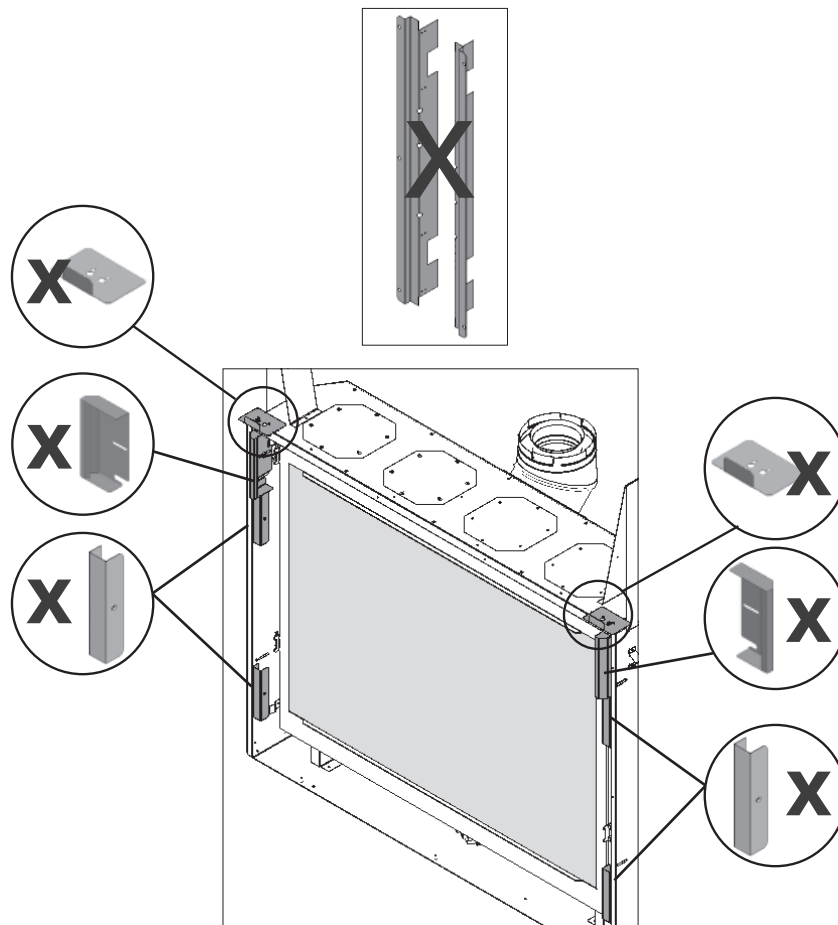

Planification

Encastrement—Bordures à 3 ou 4 côtés

Avec Bordures à 3 ou 4 côtés

Les Bordures à trois côtés 1435 et à quatre côtés 1440 s'installent à l'appareil une fois la finition du mur complétée.

Les supports des côtés fournis avec l'appareil sont requis pour ces bordures.

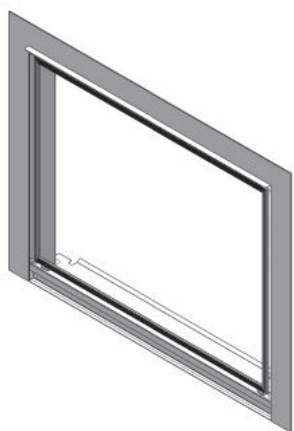

Bordures à 3 côtés 1435

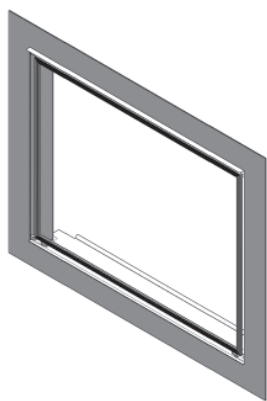

Bordures à 4 côtés 1440

Dalle ou plancher protecteur

Vous devez savoir s'il y aura une dalle ou un plancher protecteur devant le foyer ou non car certaines exigences doivent être respectées.

Sans dalle ou plancher protecteur

Dans le cas où il n'y a pas de dalle ou plancher protecteur, le fond de l'appareil doit être surélevé d'au moins 4 pouces (102 mm) lorsque la surface exposée devant le foyer est combustible.

Avec dalle ou plancher protecteur

- La base de l'appareil doit être égale à la surface de la dalle ou plancher protecteur dans la plupart des cas à l'exception de l'installation avec les Bordures à 4 côtés 1440 dont le bas dépasse la base de l'appareil de 1-1/2" (38 mm).
- Toute dalle ou plancher protecteur à moins de 4 pouces (102 mm) de la base de l'appareil doit être fabriqué de matériaux incombustibles.
- La construction de la dalle ou plancher protecteur doit inclure le panneau isolant pare-chaleur *Micore* de 1/2" (13 mm) fourni avec l'appareil lorsque des matériaux combustibles se trouvent sous la dalle ou plancher protecteur.
- Voir les détails concernant la dalle devant le foyer aux pages 13–16 de ce guide.

Planification

Encastrement—Bordures à 3 ou 4 côtés

Profondeur de l'appareil dans la charpente—avec les bordures à 3 ou 4 côtés

- Les bordures à 3 ou 4 côtés sont ajustables afin de permettre jusqu'à une épaisseur additionnelle de 3/4" (19 mm) de tuile ou autre par-dessus le panneau incombustible de 1/2" (13mm).
- La position de l'appareil dans la charpente peut aussi être ajustée en profondeur afin de permettre une épaisseur additionnelle de matériau de finition sous le rebord de la bordure.

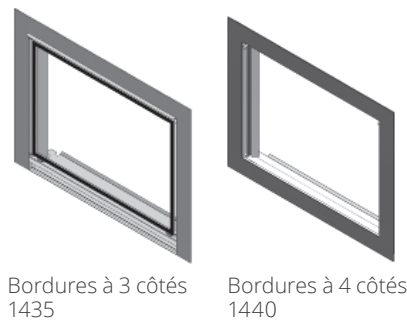

Bordures à 3 et 4 côtés, Portes—position ajustable

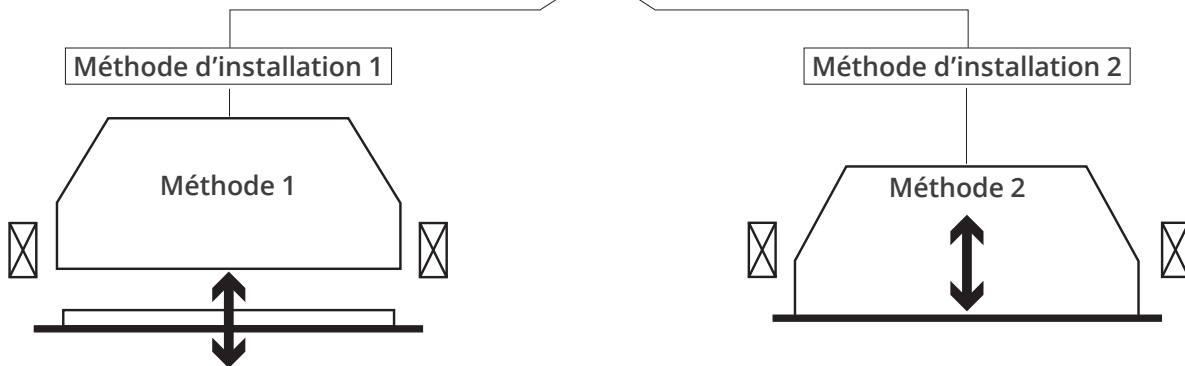

- épaisseur de finition du mur : **jusqu'à 3/4" (19 mm)** + panneau incombustible de 1/2" (13 mm)
- profondeur de la bordure sur l'appareil peut être ajustée pour accommoder l'épaisseur de la finition

- épaisseur de finition du mur : **plus de 3/4" (19 mm)** + panneau incombustible de 1/2" (13 mm)
- profondeur de l'appareil dans la charpente peut être ajustée pour accommoder une épaisseur additionnelle de finition jusqu'à approx. 2" (51 mm)

- point de fixation des supports des côtés

- point de fixation des supports des côtés



Utilisez le trou!



Utilisez la fente!

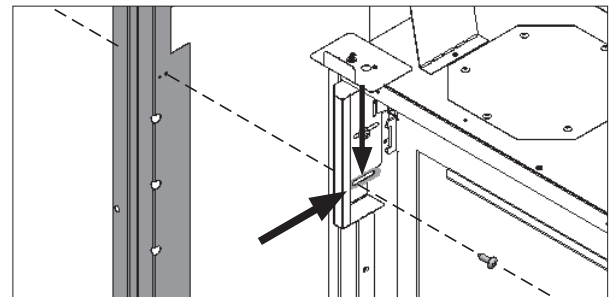
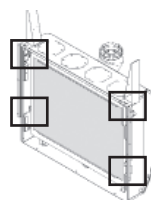
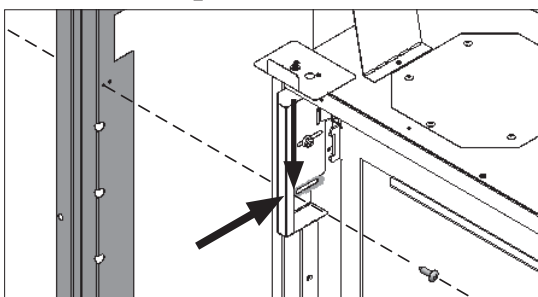

Planification

Finition du mur

Planifiez la finition du mur

Spécifications des matériaux incombustibles

Les matériaux incombustibles ne s'enflamment pas et ne brûlent pas. Il s'agit de matériaux tels que l'acier, le fer, les briques, le carrelage, le béton, l'ardoise, le verre, le plâtre ou toute combinaison de ces derniers.

Les matériaux qui ont réussi l'essai ASTM E 136, *Standard Test Method for Behavior of Materials in a Vertical Tube Furnace* à 750 °C (1382 °F) peuvent être considérés comme incombustibles.

Spécifications des matériaux inflammables

Les matériaux en bois ou recouverts de bois, papier comprimé, fibres végétales, pastiques ou autres matériaux qui peuvent s'enflammer et brûler, qu'ils soient ignifugés ou non, recouverts de plâtre ou non, doivent être considérés comme des matériaux inflammables.

Panneau incombustible

Le foyer H6 exige un panneau incombustible d'une épaisseur de 1/2" [13 mm] directement au-dessus de l'appareil—voir l'illustration pour la couverture minimale exigée.

L'extension du panneau incombustible en-deça des minimums indiqués aidera à éviter les fissures dues à l'expansion différentes des matériaux.

Percez à l'avance le panneau incombustible avec des trous surdimensionnés et ne serrez pas trop les vis pour éviter les fissures dues à l'expansion provoquée par la chaleur.

Le panneau standard de placoplâtre peut être utilisé autour du panneau incombustible mais il est préférable d'éviter de changer de matériau pour éviter les fissures.

Finition autour des bordures

Un matériau additionnel incombustible tel que la tuile peut être appliqué sur la surface du panneau incombustible ou le panneau peut servir de finition.

Notez cependant qu'une bordure est exigée dans tous les cas et que l'épaisseur de la finition du mur doit être considérée pour toutes les installations autres qu'avec l'Encadrement fixe 1430FFK et l'Encadrement minimal 1430CIK. Toutes les autres bordures, 1435 et 1440 couvriront une épaisseur de finition du mur jusqu'à approximativement 2 po (26 mm).

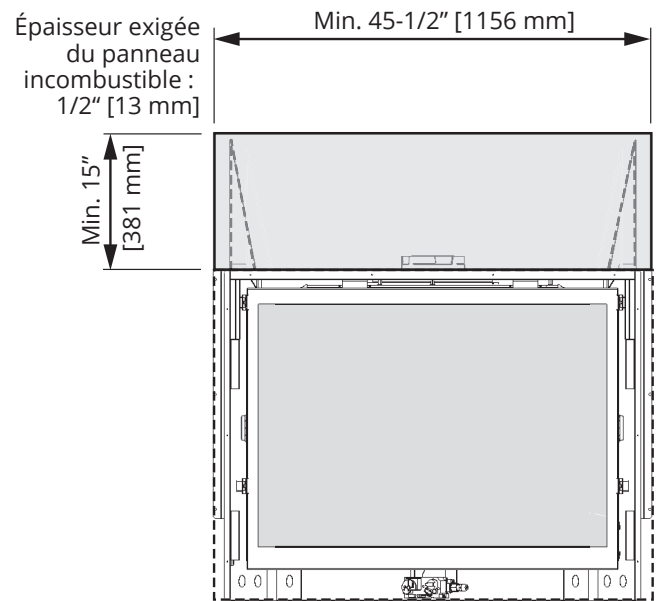

Dimensions minimales du panneau incombustible



Encadrement fixe 1430FFK Encadrement minimal 1430CIK

- S'installent au moment de l'encastrement
- Finition du mur abouté au cadre
- Ne peuvent être installés avec d'autres bordures

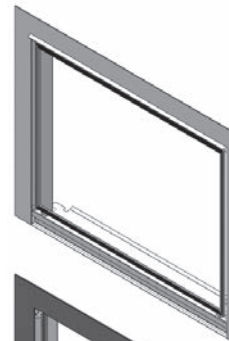

Bordure à 3 côtés 1435TSB et Bordures à 4 côtés 1440FS v2

- S'installent après la finition
- Bordures par-dessus la finition du mur

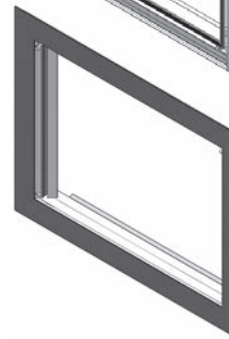

Prévention des fissures dans la finition

Nous recommandons l'installation du système HeatShift optionnel afin de réduire la température du mur et minimiser la possibilité de fissure des matériaux de finition. Voir *Appendice D - Système HeatShift* aux pages 81–100.

Si un fini simple, sans tuile ou autre matériau est désiré, une attention particulière devra être portée aux joints du panneau incombustible et de sa transition avec le placoplâtre afin de contrôler la formation future de fissures.

Le rétrécissement et mouvement des différents matériaux de la charpente et du panneau incombustible peuvent causer la fissuration des matériaux de finition tel que la tuile et autres.

Veuillez noter que les températures sur les surfaces du mur incombustibles au-dessus du foyer peuvent excéder 200 °F (93 °C).

Voici quelques trucs pour aider à éviter la fissuration.

- Laissez les matériaux sécher complètement avant de finir le mur. Saturé d'eau, le panneau incombustible peut absorber jusqu'à 30 pourcent de son poids en eau et peut rétrécir jusqu'à 1/8 de pouce sur une longueur de 48 pouces lorsqu'il sèche. Faire fonctionner le foyer pendant un certain temps avant d'appliquer la finition du mur aidera à éliminer toute humidité.
- Percez toujours d'avance les trous de vis sur le panneau incombustible et utilisez des vis conçues pour fixer le type de panneau utilisé.

- Utilisez toujours du ruban sur les joints.
- Décalez toujours les joints du panneau mural.
- Derrière les joints, doublez les poutres et poteaux ou utilisez le côté large des poutres et poteaux pour ajouter au support des joints. Un adhésif sur l'arrière du panneau incombustible derrière les joints peut aider à contrôler les mouvements créés par l'expansion et la contraction.
- Utilisez plusieurs couches minces de composé à joints et laissez bien sécher chaque couche.
- Assurez-vous que les matériaux utilisés pour la charpente soient bien secs.
- Après avoir appliqué la finition du mur, chauffez graduellement afin de sécher doucement tout excès d'humidité plutôt que de sécher trop rapidement.
- Évitez de couper le panneau incombustible ou les tuiles autour des coins à l'ouverture du foyer; plutôt, créez un joint qui intersecte le coin de l'ouverture.
- Évitez d'utiliser une large pièce sans joint autour de l'ouverture du foyer. L'expansion au-dessus de l'ouverture créera des fissures aux coins supérieurs. Plutôt, créez un joint qui intersecte dans le coin interne pour éviter les fissures.

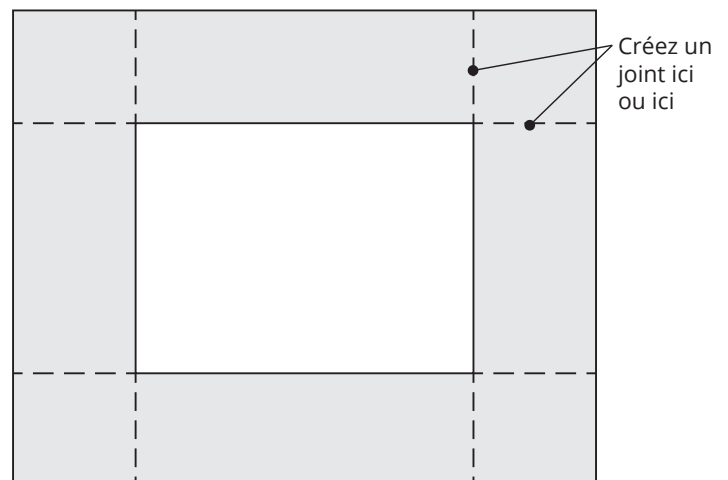
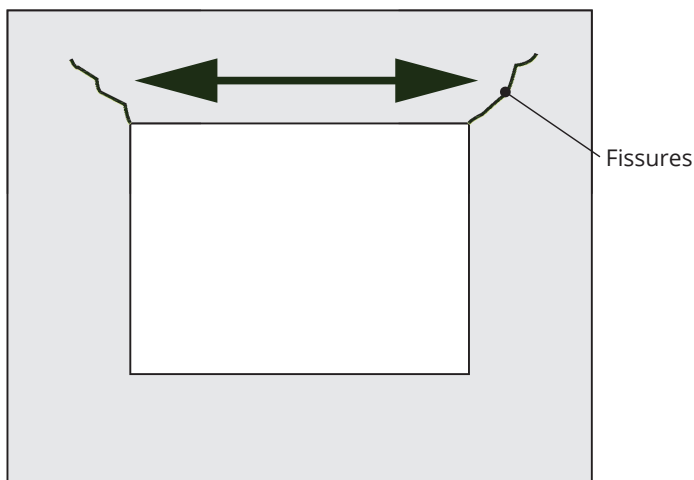

Orientation de la buse d'évent

Cet appareil est fourni avec une buse d'évent de 45 degrés orientée vers le haut. Lors de l'installation, la buse peut être réorientée vers l'arrière. Voir page 35 pour plus d'information.

Conduits d'évacuation

Cet appareil est certifié pour installation avec des conduits et accessoires coaxiaux pour évènement direct d'un diamètre de 4 po sur 6-5/8 po—voir *Accessoires d'évacuation certifiés* aux pages 68–69. Suivez les directives d'installation fournies avec chaque conduit et accessoire utilisés.

Étanchéité des conduits d'évacuation

Scellez tous les joints **extérieurs** des conduits et coudes coaxiaux incluant chaque joint **extérieur** des coudes à l'aide de ruban adhésif d'aluminium de haute qualité certifié pour les hautes températures de 2 pouces de largeur (tel que la marque Nashua-322-2 ou similaire). Couvrez complètement tous les joints **extérieurs** et pressez le ruban fermement pour bien l'adhérer.

Un enduit d'étanchéité de silicone noir à haute température peut être utilisé sur les joints **extérieurs** comme substitut au ruban d'aluminium.

Assurez-vous que tous les joints des conduits se chevauchent sur un minimum de 1 ¼ de pouce (32 mm).

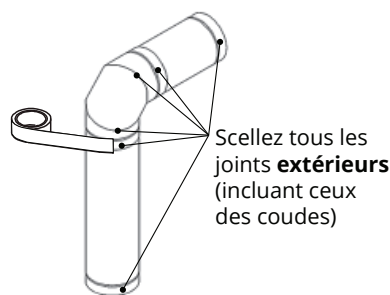

Épaisseur du mur

Les conduits d'évacuation de cet appareil peuvent pénétrer un mur combustible d'au plus 8 po (20 cm) d'épaisseur. Un mur incombustible peut être de n'importe quelle épaisseur jusqu'à la longueur maximale permise pour le conduit horizontal de l'installation.

Évacuation à travers murs et plafonds combustibles

Lorsque le conduit d'évacuation pénètre un mur ou plafond combustibles, percez un trou d'un minimum de 10 po sur 10 po (254 mm sur 254 mm) pour le passage du conduit afin de vous assurer que l'isolant ne touche pas le conduit. Suivez les directives d'installation fournies avec chaque conduit et accessoire utilisés.

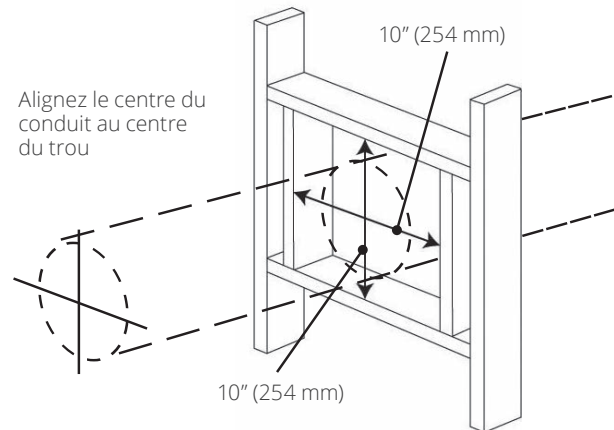

Avis à l'installateur - Isolation du conduit d'évacuation

L'installateur est responsable de s'assurer que les installations d'évacuation à travers les murs extérieurs sont étanches et à l'épreuve des conditions atmosphériques de façon à :

- Prévenir l'infiltration d'eau de pluie dans le mur extérieur en appliquant un joint d'étanchéité entre le pourtour de la plaque murale extérieure et la surface du mur extérieur.
- Prévenir la pénétration de l'humidité de la maison dans le mur en appliquant un joint d'étanchéité entre le pourtour de la plaque murale intérieure et le pare-vapeur.
- Prévenir l'infiltration d'eau de pluie et la pénétration de l'humidité en appliquant un joint d'étanchéité entre la paroi extérieure du conduit d'évacuation et les plaques murales intérieure et extérieure.

Nous conseillons l'utilisation d'un produit d'étanchéité à base de polyuréthane de haute qualité.

Tout parcours horizontal des conduits doit être élevé de 1/4 po (7 mm) pour chaque portion de 1 pi (30 cm) dans la direction du courant d'évacuation. Pour une sortie d'évacuation au mur, le dernier conduit avant la sortie peut être incliné vers le bas afin de permettre le drainage.

Évacuation

Systemes d'évacuation typiques

IMPORTANT

Ne vous fiez pas sur l'appareil pour supporter les conduits d'évacuation aux longs parcours verticaux. Supportez les conduits verticaux, particulièrement aux décalages. Les parcours horizontaux devraient être supportés par des courroies à chaque 4 pieds.

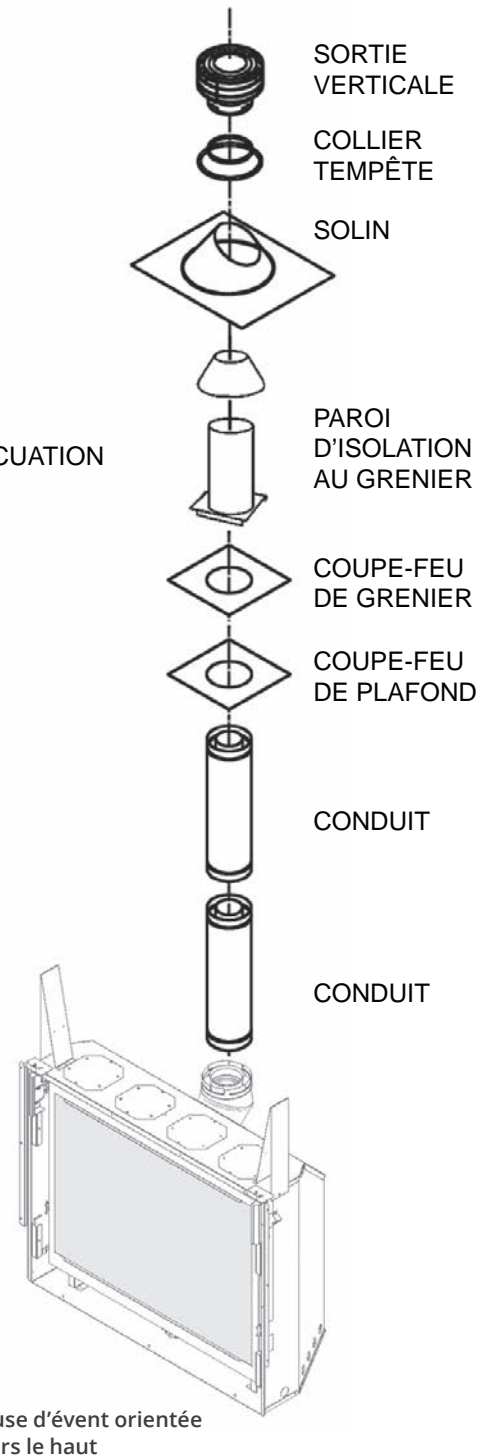
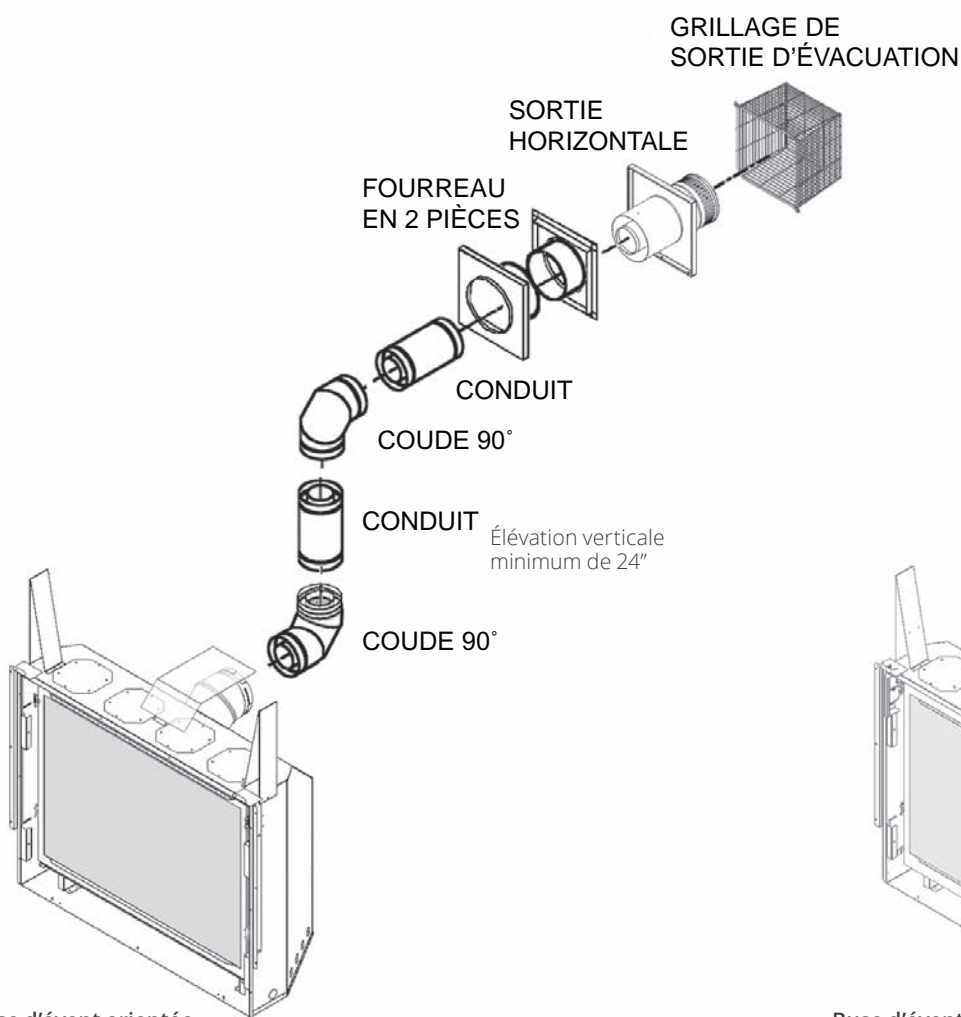

Comment lire la grille d'évacuation

La grille ci-dessous s'applique aux évacuations avec sorties sur le toit ou au mur.

1. Une élévation verticale minimum de 24 pouces est exigée à l'appareil ou après le premier coude.
2. La longueur totale du conduit d'évacuation ne doit pas excéder 40 pi (12,2 m).
3. La hauteur verticale minimum pour une sortie sur le toit est de 6 pi (1,83 m).
4. Toute combinaison d'élévation et de parcours des conduits peut être utilisée tant qu'elle est dans les limites acceptables indiquées dans la grille ci-contre.
5. Un maximum de 4 coudes de 90°—ou l'équivalent (2 coudes de 45° = 90°)—peuvent être utilisés, excluant la buse d'évent fournie avec l'appareil.
6. Chaque coude de 90° installé horizontalement est équivalent à 3 pi (91 cm) de longueur horizontale; conséquemment, 3 pi (91 cm) doivent être soustraits de la longueur du parcours horizontal permis. (Le coude de 45° est équivalent à un conduit horizontal de 18 po (46 cm).)
7. Tout parcours horizontal des conduits doit être élevé de 1/4 po (7 mm) pour chaque portion de 1 pi (30 cm) dans la direction du courant d'évacuation. Pour une sortie d'évacuation au mur, le dernier conduit avant la sortie peut être incliné vers le bas afin de permettre le drainage.
8. Un restricteur d'air est exigé pour toutes les installations—consultez la section suivante.

Note : Les restricteurs d'air sont fournis avec l'appareil mais ne sont pas installés.

Grille d'évacuation

Configurations d'évacuation coaxiales permises incluant position du restricteur

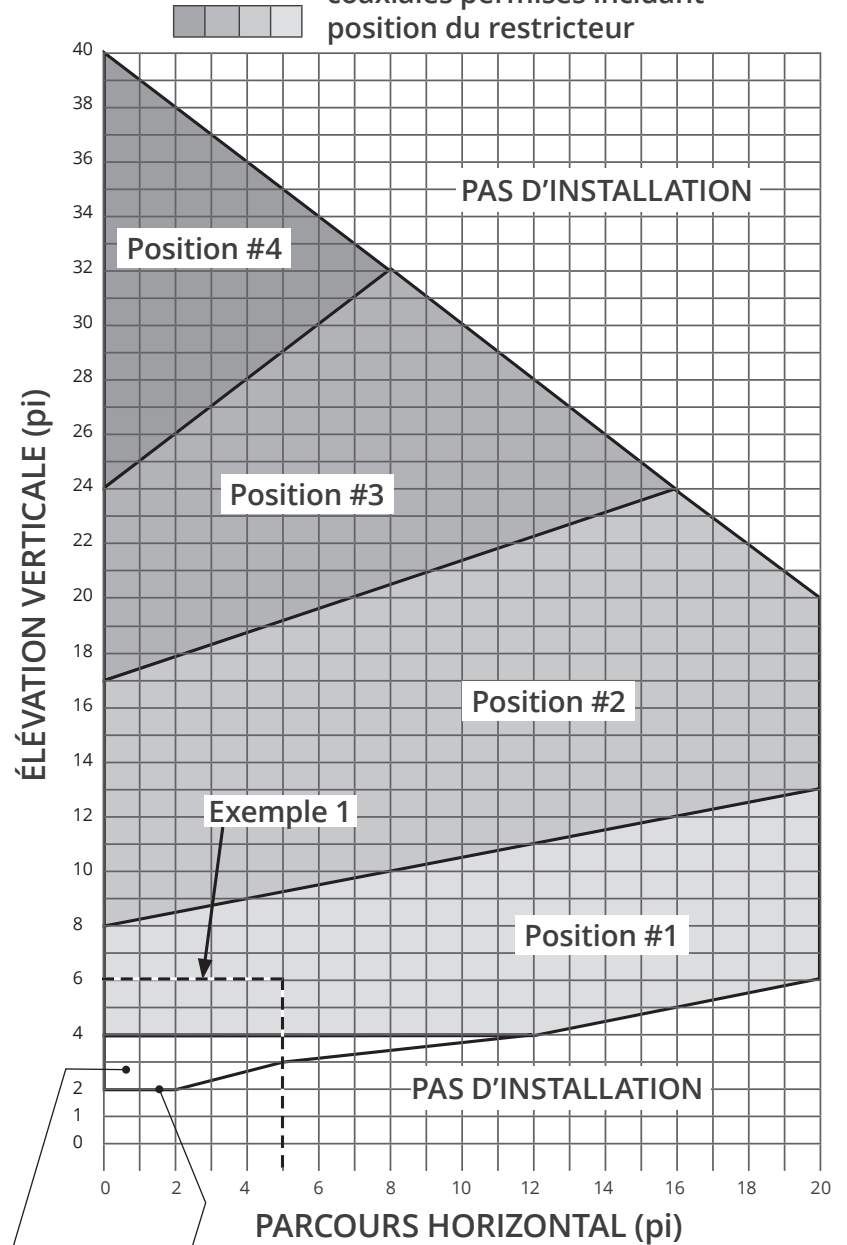

Aucun restricteur à moins de 4 pieds

Élévation verticale des conduits : minimum de 24"

Exemple 1
 Valeur V = V1 (3') + V2 (2') + V3 (1') = 6'
 Valeur H = H1 (3') + H2 (2') = 5'
 Restricteur en position #1 requis

Évacuation

Schéma d'évacuation

MAXIMUM 4 COUDES 90°
(ou équivalent)

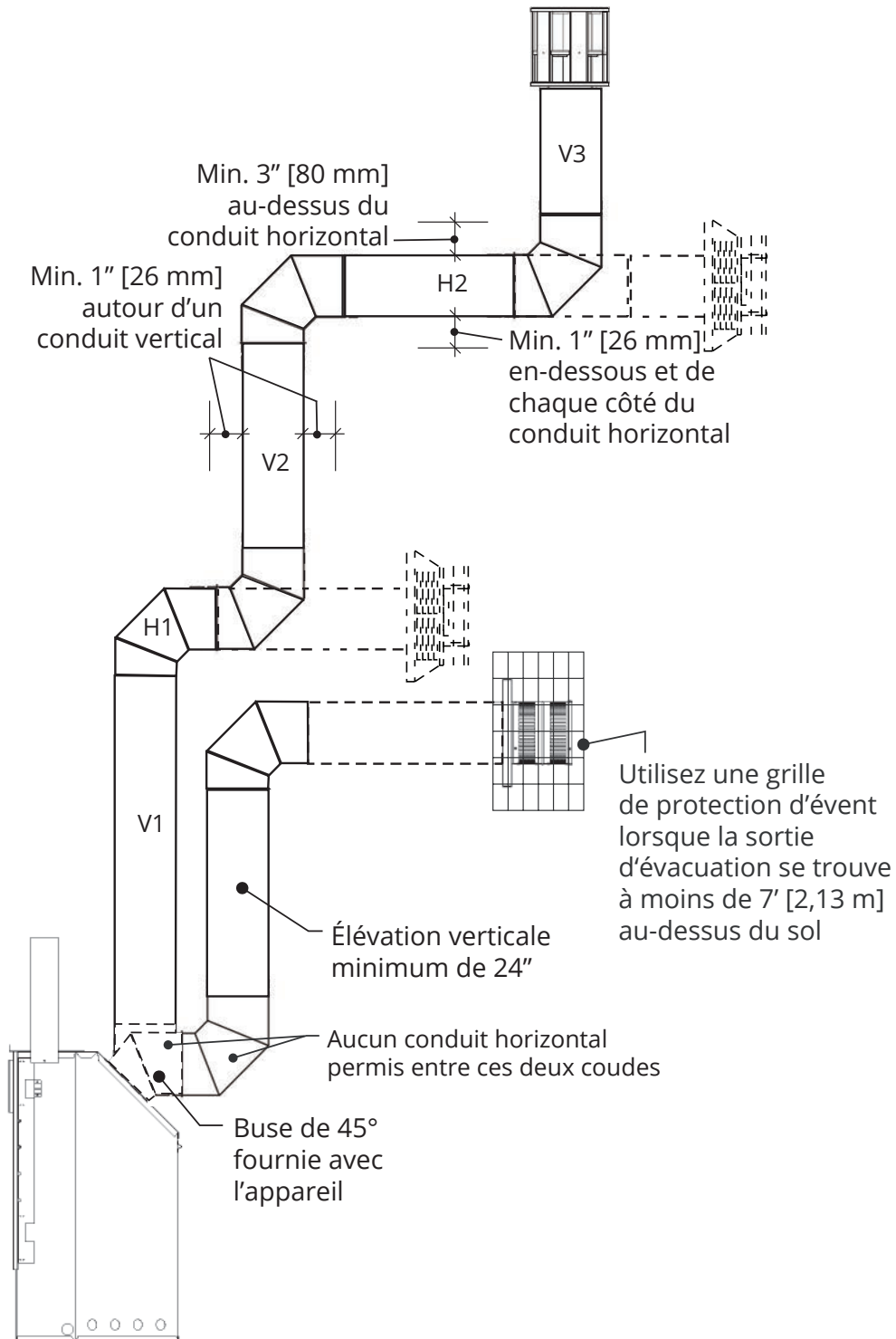

Évacuation

Restricteurs d'air

Restricteurs

Installez les restricteurs sur la paroi supérieure à l'intérieur de la boîte de foyer au-dessus du panneau de céramique du haut. Réglez les restricteurs avant l'installation du panneau du haut. Si un ajustement subséquent est nécessaire, vous devrez enlever le panneau du haut—voir page 50.

La plupart des installations exigent des restricteurs afin d'optimiser l'aspect des flammes et le rendement. Cet appareil est fourni avec des restricteurs à quatre positions ou réglages. Le niveau de restriction exigé dépend de l'élévation verticale dans le système d'évacuation et, à un moindre degré, du parcours horizontal et du nombre de coudes utilisés.

Le niveau de restriction est basé sur des tests effectués en laboratoire. La position idéale des restricteurs peut varier légèrement, particulièrement lorsque la longueur des conduits d'évacuation est près des limites de configurations acceptables pour chaque position.

La grille de la page précédente indique la position des restricteurs à utiliser en fonction de la longueur du conduit d'évacuation.

Pour installer les restricteurs :

1. Vérifiez la grille de la page 30 afin d'établir la position requise des restricteurs.
2. Fixez les restricteurs avec deux vis déjà installées de chaque côté des des **orifices de la paroi supérieure à l'intérieur de la boîte de foyer**.
3. Glissez les restricteurs à la position requise.
4. Serrez les vis.

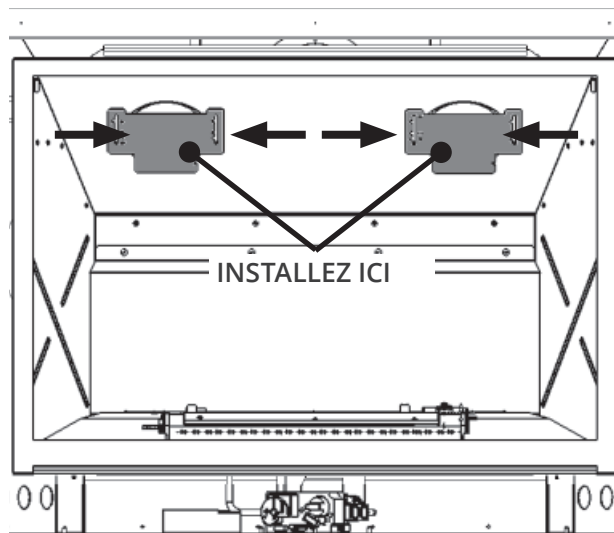

Position #1



Position #2



Position #3



Position #4

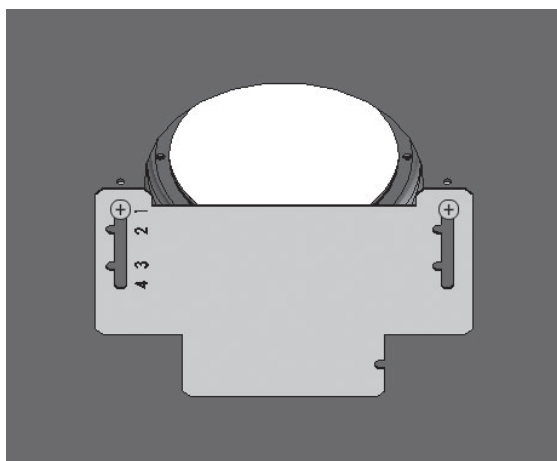

Detail—Position #1

Évacuation

Sortie d'évacuation horizontale

Emplacement de sortie d'évacuation horizontale

- La sortie d'évacuation doit être située sur un mur extérieur ou sur le toit.
- Cet appareil à évent direct est conçu pour fonctionner lorsque la sortie d'évacuation est en contact avec l'air libre de toute perturbation.
- Les dégagements minimum à respecter autour de la sortie d'évacuation, lorsque celle-ci est située sur un mur extérieur, sont indiqués ci-dessous. Toute diminution des dégagements relatifs à la sortie d'évacuation pourrait engendrer une perturbation de la circulation d'air ou compromettre la sécurité.

Les codes locaux ou règlements peuvent exiger des dégagements plus grands.

- L'extrémité de la sortie d'évacuation doit dépasser le mur ou le revêtement extérieur.
- L'extrémité de la sortie d'évacuation ne doit pas être installée à un endroit susceptible d'être recouvert par un amoncellement de neige.
- La sortie d'évacuation doit être couverte par une grille de protection telle que la 658TG ou la 845TG lorsqu'accessible—à moins de 7 pi (2,13 m) du sol.

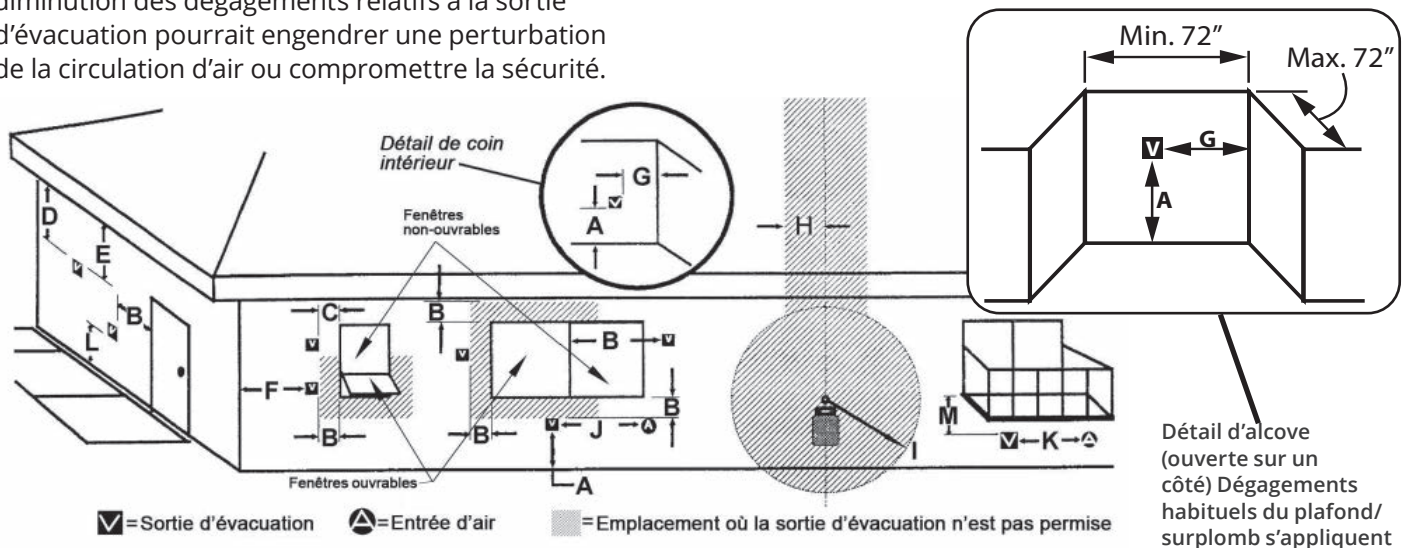

	EMPLACEMENTS DE SORTIE D'ÉVACUATION—INTERVALLES MINIMUMS	DÉGAGEMENTS MINIMUM (po/cm)	
A	Dégagement au-dessus d'une pente, véranda, porche, terrasse surélevée ou hotte	12 po	30 cm
B	Dégagement à partir d'une fenêtre ou d'une porte ouvrable	12	30
C	Dégagement à partir d'une fenêtre non-ouvrable (recommandé afin d'éviter la condensation sur la fenêtre)	12	30
D	Dégagement vertical entre un espace ventilé en surplomb (ex. toit) et la sortie d'évacuation, située en-dessous, sur une largeur de 60 cm (2 pi) de l'axe central de la sortie	18	46
E	Dégagement à partir d'un espace non-ventilé en surplomb	12	30
F	Dégagement à partir d'un coin extérieur (mesuré à partir du centre de l'évent)	12	30
G	Dégagement à partir d'un coin intérieur (mesuré à partir du centre de l'évent)	12	30
H	Dégagement horizontal à partir de l'axe central du compteur/régulateur situé à moins de 15 pieds (4,6 m) sous la sortie d'évacuation	36	90
I	Dégagement à partir de la sortie d'air vicié du régulateur	36	90
J	Dégagement à partir d'une entrée d'air non mécanisée de l'immeuble ou d'une entrée d'air comburant de tout autre appareil	12	30
K	Dégagement à partir d'une entrée d'air mécanisée	72	180
L	Dégagement au-dessus d'un trottoir pavé ou d'une entrée pavée pour véhicules situés sur un lieu public. Note : Une sortie d'évacuation ne doit pas être installée directement au-dessus d'un trottoir pavé ou d'une entrée pavée pour véhicules situés entre deux résidences familiales pour l'utilisation des deux habitations. CECI NE S'APPLIQUE PAS aux appareils sans condensation, à évent direct, dans la Province de l'Ontario.	84	210
M	Dégagement sous une véranda, porche, terrasse surélevée ou balcon <i>Permis uniquement si la véranda, porche, terrasse surélevée ou balcon est entièrement ouvert sur un minimum de deux côtés sous le plancher.</i>	12	30

Note : Les codes et règlements locaux peuvent exiger des dégagements différents.

Évacuation

Sortie d'évacuation verticale

Sortie d'évacuation verticale

Pente du toit	Minimum "H" [pi]
Plat à 7/12	1' [305 mm]
Plus de 7/12 à 8/12	1,5' [457 mm]
Plus de 8/12 à 9/12	2' [610 mm]
Plus de 9/12 à 10/12	2,5' [762 mm]
Plus de 10/12 à 11/12	3,25' [991 mm]
Plus de 11/12 à 12/12	4' [1220 mm]
Plus de 12/12 à 14/12	5' [1524 mm]

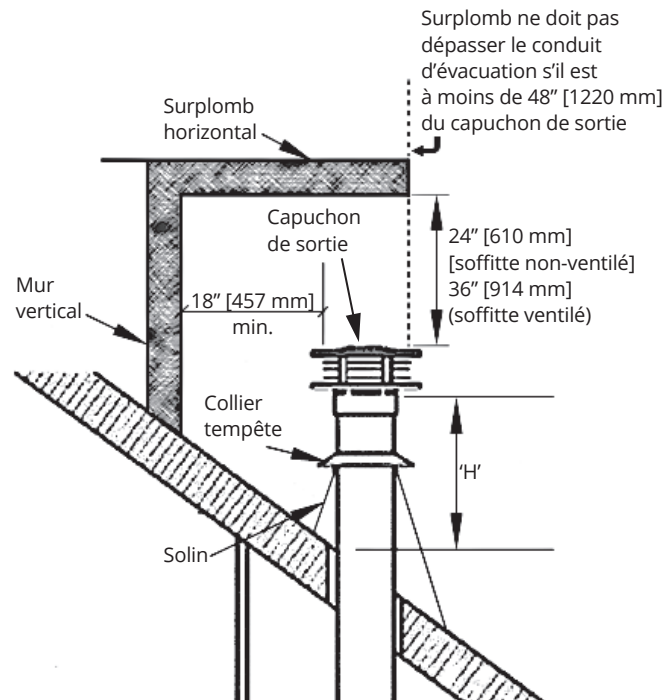

Préparation

Écarteurs et Déflecteurs de chaleur

Déballez l'appareil

ATTENTION

Faites attention aux bords coupants! Portez des gants!

1. Enlevez le couvercle de carton et les pièces de bois autour de l'appareil et recyclez-les ou jetez-les.
2. Détachez et enlevez les supports de fixation des côtés vissés à la palette en arrière de l'appareil et retenant le panneau isolant. Mettez-les de côté.
3. Enlevez la fenêtre—voir page 37.
4. **Assurez-vous que vous avez en main tout ce qui est nécessaire pour l'installation, incluant :**
 - panneau incombustible certifié (non inclus);
 - panneaux intérieurs et lit de combustion (emballés séparément);
 - devanture avec pare-étincelles;
 - accessoires d'évacuation certifiés;
 - système HeatShift, si utilisé;
 - accessoires pour raccordement électrique.

Fixez les écarteurs

Les écarteurs de dessus de caisse sont fournis à plat sur les côtés de la caisse fixés par une vis.

Pivotez-les vers le haut, pliez-les et vissez l'autre bout sur la caisse tel qu'indiqué.

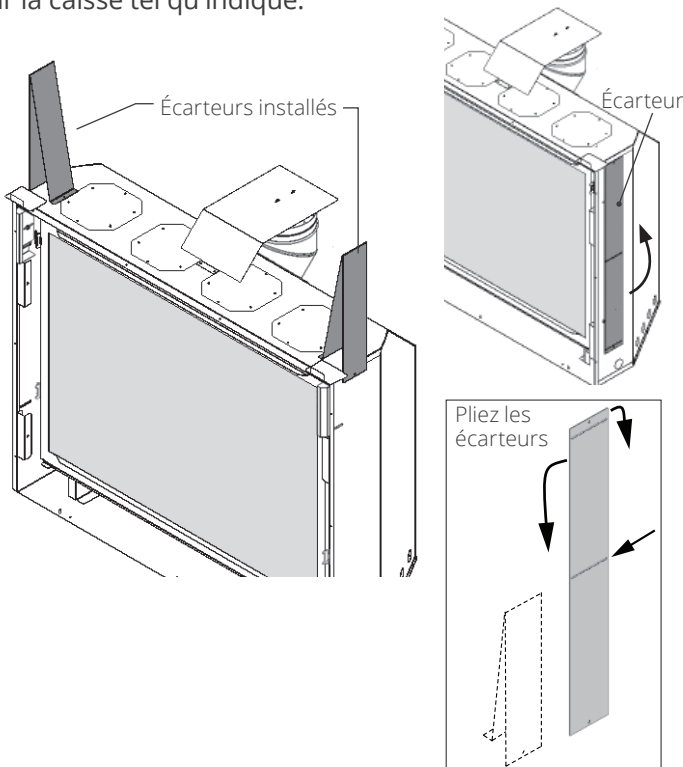

Enlevez le déflecteur de chaleur

Enlevez le déflecteur de chaleur fixé sur le dessus de l'appareil (2 vis).

Si vous utilisez la buse à sortie sur le dessus ou le Système HeatShift, le déflecteur n'est pas requis; recyclez-le. Si vous utilisez la buse à sortie vers l'arrière, conservez le déflecteur car vous devrez le réinstaller après avoir replacé la buse pour sortie vers l'arrière—voir la page suivante.

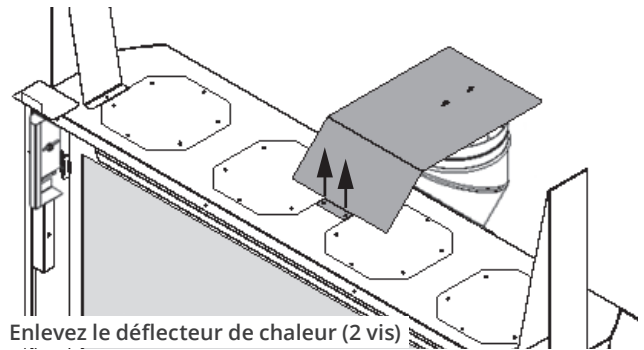

Enlevez le déflecteur de chaleur (2 vis)

Déflecteur de chaleur des écarteurs (si nécessaire)

Ce déflecteur de chaleur est exigé quand une niche est construite directement au-dessus des écarteurs de dessus de caisse—voir page 17. Le déflecteur est fourni avec l'appareil.

Glissez le déflecteur sur les écarteurs de dessus de caisse, bordure en avant, et fixez à chaque écarteur avec 2 vis fournies tel qu'indiqué. Notez que ce déflecteur n'est pas utilisé avec le système HeatShift.

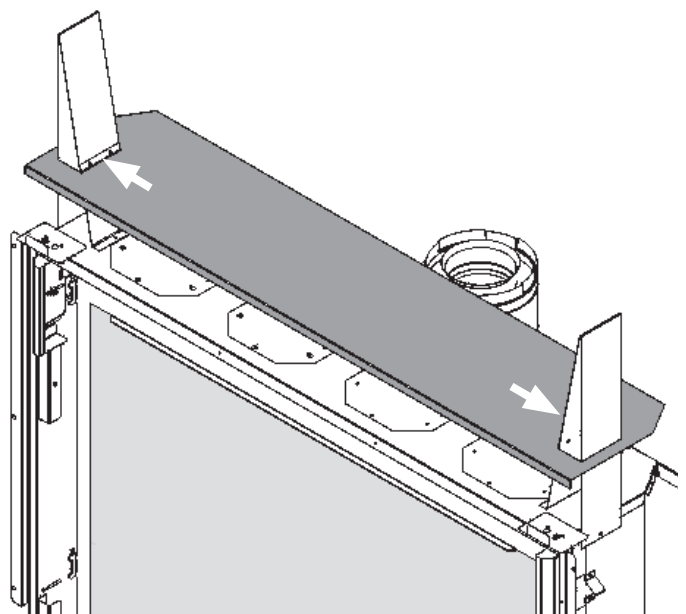

Réorientez la buse d'évent (si nécessaire)

Cet appareil est fourni avec une buse d'évent orientée vers le haut; la buse peut être réorientée vers l'arrière lors de l'installation.

Veuillez noter que le déflecteur de chaleur doit être installé sur le dessus de l'appareil lorsque la buse est orientée vers l'arrière *sauf si le système HeatShift est utilisé.*

1. Détachez la buse de l'appareil (6 vis).

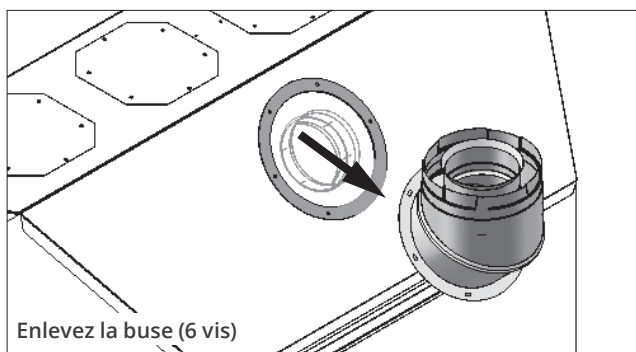

2. Pivotez la buse pour l'orienter vers l'arrière et fixez-la de nouveau à l'appareil (6 vis).
3. Réinstallez le déflecteur de chaleur sur le dessus de l'appareil tel qu'indiqué (3 vis).

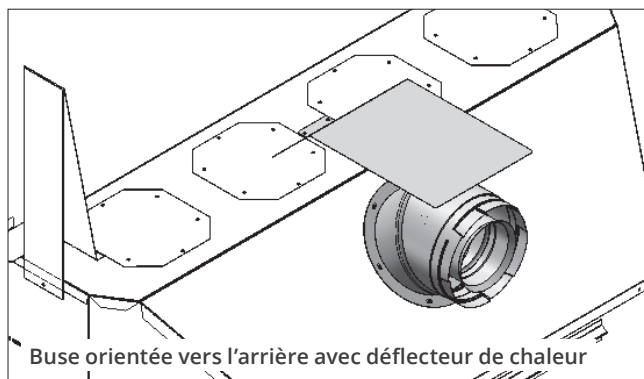
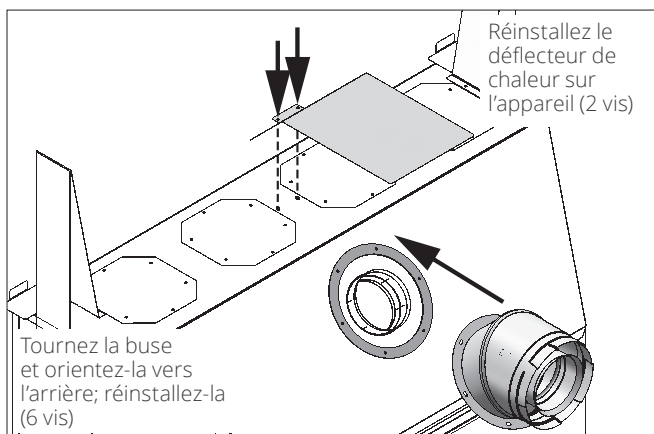

Enlevez la fenêtre

La fenêtre est maintenue en place par 4 leviers à ressort dont 2 de chaque côté. Une poignée est nécessaire pour décrocher les leviers.

1. Repérez la poignée des leviers de fenêtre sur la base du foyer, sous la boîte de foyer. Elle est fixée avec du *Velcro*. Détachez-la.

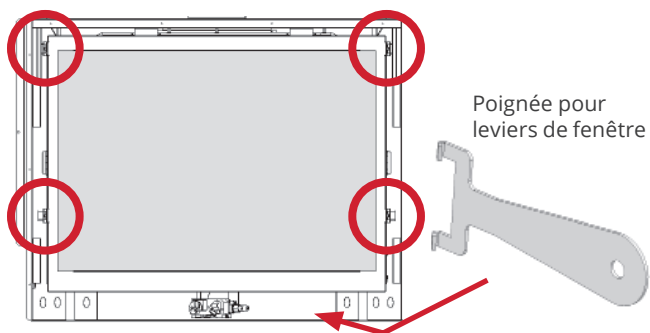

2. Repérez les quatre leviers autour de la fenêtre.
3. En commençant par les leviers du bas, accrochez la poignée aux onglets verticaux de chaque levier et tirez fermement vers vous et latéralement pour le décrocher.

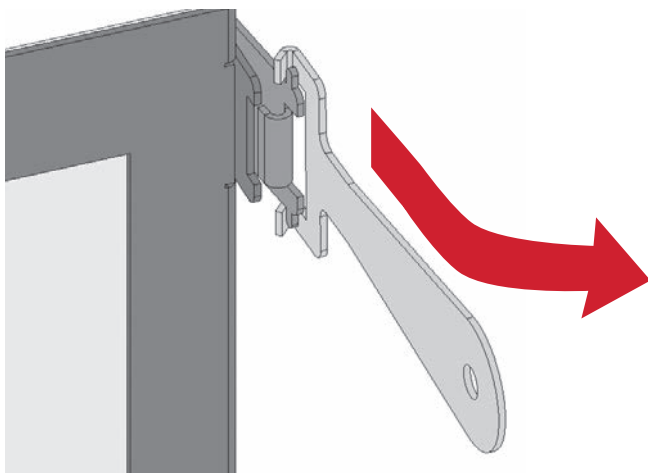

4. En tenant la fenêtre parallèle au foyer, tirez-la vers l'extérieur pour décrocher ses supports des côtés.
5. Placez la fenêtre en lieu sûr pour éviter de l'endommager.

Réinstallez et vérifiez la fenêtre

Réinstaller la fenêtre avec la poignée des leviers de fenêtre située à la base du foyer, en avant.

1. Pivotez les quatre leviers à ressort en position verticale. En tenant le haut et le bas de la fenêtre, placez son bord supérieur sur le bord de la boîte de foyer, puis soulevez légèrement la fenêtre pour faire glisser ses languettes latérales sur les douilles de guidage de chaque côté de la boîte de foyer. Retenez la fenêtre contre la boîte de foyer.

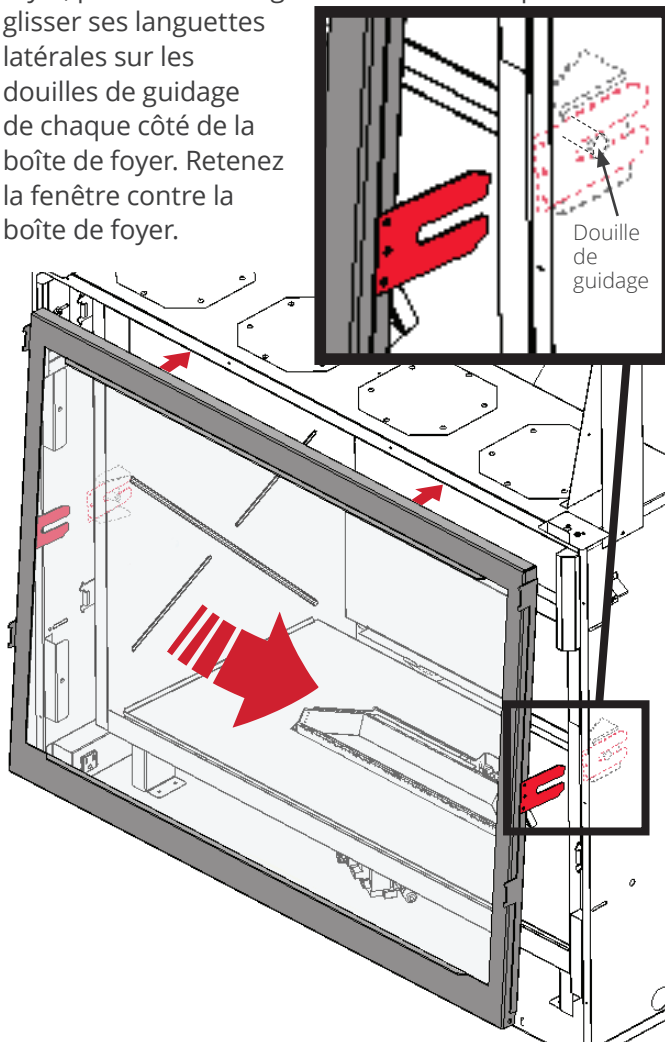

2. À l'aide de la poignée des leviers, accrochez les quatre leviers à ressort sur les languettes correspondantes du cadre de fenêtre tel qu'indiqué.

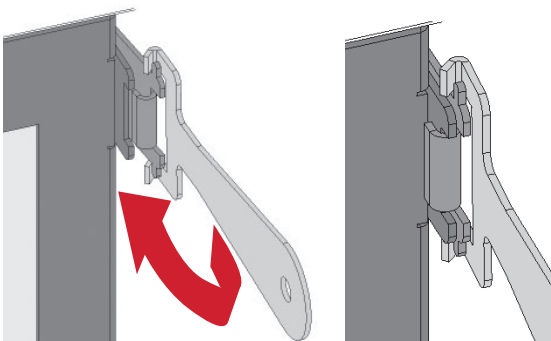

⚠ AVERTISSEMENT

La fenêtre doit être installée correctement, attachée et scellée après avoir été enlevée. Une installation fautive peut causer des blessures sérieuses et/ou des dommages à l'appareil.

Pour une opération sécuritaire :

- Assurez-vous que le dessus de la fenêtre soit bien posée sur la boîte de foyer;
- Assurez-vous que les leviers soient bien accrochés aux quatre languettes du cadre de fenêtre;
- Tirez le haut de la fenêtre et relâchez-le pour vous assurer que le mécanisme à ressort fonctionne bien; répétez avec le bas de la fenêtre.
- Assurez-vous que la fenêtre soit bien scellée à la boîte de foyer avant d'utiliser le foyer.

⚠ AVERTISSEMENT

Une installation incorrecte de la fenêtre peut :

- Causer la fuite de monoxyde de carbone.
- Affecter le rendement du foyer.
- Endommager les pièces.
- Causer la surchauffe résultant en des conditions dangereuses.

Les dommages causés par l'installation fautive de la fenêtre ne sont pas couverts par la garantie Valor.

Préparation

Fenêtre—Enlèvement et réinstallation

3. Tirez et relâchez le haut et le bas de la fenêtre pour vous assurer que le mécanisme à ressort fonctionne bien.
4. Appuyez sur le pourtour de la fenêtre pour vous assurer que la fenêtre soit bien scellée au foyer.
5. La plaquette de sécurité est installée avec le côté anglais. Sortez-la du bas de la fenêtre, réinstallez-la pour que le côté français soit visible en la glissant entre la vitre et le cadre de la fenêtre tel qu'indiqué.

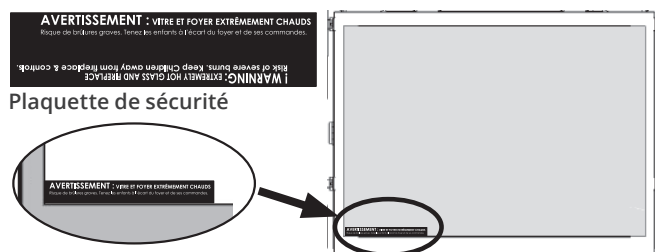

Préparation

SEULEMENT si vous installez HeatShift!

Procédez aux étapes suivantes et consultez la section *Appendice D - Système HeatShift* aux pages 81–100 pour tous les détails concernant la planification et l'installation avec le HeatShift.

Enlevez le déflecteur de convection

Pour que le système HeatShift soit efficace, le déflecteur de convection situé au-dessus de la boîte de foyer dans la caisse de l'appareil doit être enlevé. Ainsi l'air chaud sera canalisé et s'échappera pas les conduits installés sur le dessus de la caisse du foyer.

Enlevez le déflecteur de convection de l'appareil. Il est retenu par trois vis situées juste derrière la paroi avant de l'appareil. Recyclez le déflecteur puisqu'il ne sera pas utilisé.

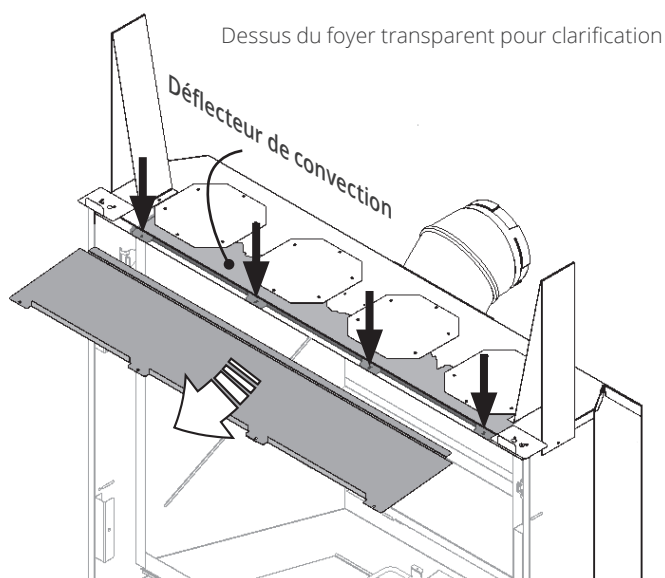

Enlevez le déflecteur de convection—1400M

Système HeatShift, si utilisé

Installez les buses HeatShift

1. Enlevez les quatre couvercles du dessus de la caisse de l'appareil (6 vis chacun).

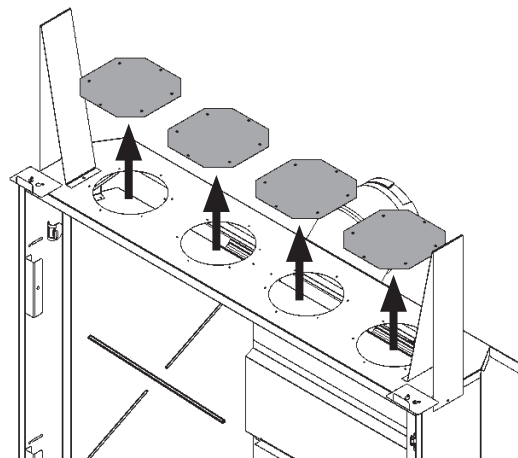

2. Installez les quatre buses fournies avec le LDK choisi sur la caisse de l'appareil (6 vis chacun).

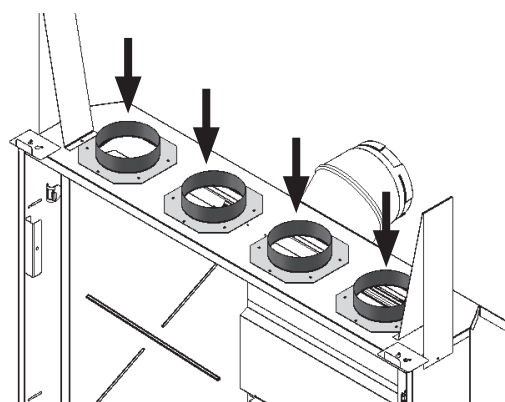

AVERTISSEMENT

Le foyer H6 exige l'enlèvement du **défecteur de convection interne** pour que le système HeatShift fonctionne bien—lisez attentivement ces directives!

AVERTISSEMENT

Les **QUATRE (4) buses DOIVENT ÊTRE RACCORDÉES** aux buses du plénum.

Installation

Installez l'alimentation électrique

Cet appareil est équipé d'un éclairage d'ambiance décoratif situé sur le dessus de la boîte de foyer.

Cette section indique comment faire le raccordement électrique à l'appareil pour utiliser l'éclairage de même que les accessoires optionnels Ventilateur de circulation d'air 1495CFK ou le boîtier WiFi GV60WIFI.

⚠ AVERTISSEMENT

Toutes les installations électriques doivent être effectuées par un électricien qualifié, doivent être câblées et mises à la terre selon les normes des codes locaux ou, en l'absence de codes locaux, selon *National Electrical Code, ANSI/NFPA 70* ou le *Code canadien de l'électricité, CSA C22.1*.

⚠ AVERTISSEMENT

AUCUNE CONNEXION ÉLECTRIQUE PERMISE pour installations à l'extérieur!

Spécifications

Éclairage d'ambiance—120 V, 2 x 35 W, moins de 1 amp

1495CFK—120 V, 60 Hz, moins de 1 amp

GV60WIFI—6 VDC (du récepteur), moins de 1 amp

Exigences générales

L'éclairage d'ambiance est raccordé au boîtier de commande (V-module) fourni, situé derrière le panneau amovible de l'appareil, sous la fenêtre. Le boîtier est alimenté par une fiche à trois broches branché dans une prise située à l'avant à gauche dans la caisse du foyer.

Le 1495CFK et le GV60WIFI lorsqu'installés, sont également alimentés par le boîtier de commande.

Notes

- Nous recommandons de raccorder le boîtier électrique au système de la maison pour bénéficier de l'éclairage d'ambiance inclus ou d'accessoires optionnels.
- Le câblage dans le boîtier électrique doit être certifié pour une température minimale de 90°C.
- Les capuchons de connexion ne sont pas inclus.
- Le boîtier électrique, prise et boîtier de commande sont fournis avec le foyer H6.
- Consultez le Guide d'installation fourni avec le ventilateur 1495CFK et le module GV60WIFI optionnels pour tous les détails de leur installation.

Alimentation électrique

Alimentez le boîtier électrique du foyer

L'accès aux fils du boîtier électrique se trouve à l'extérieur de la caisse de foyer, sur le côté gauche.

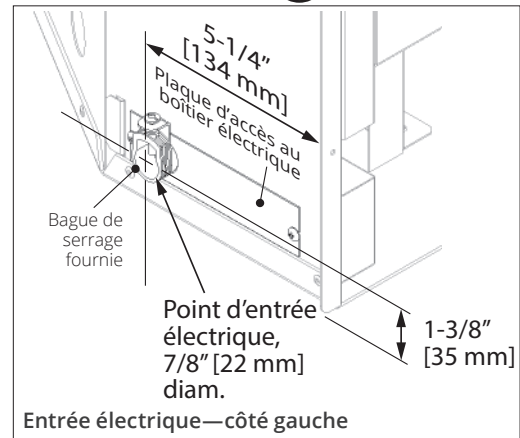
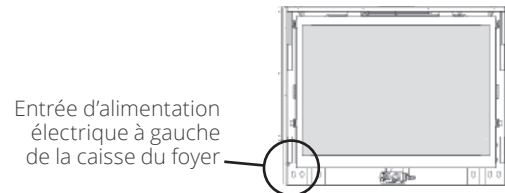

1. Repérez la plaque d'accès au boîtier électrique et enlevez la (2 vis).
2. Insérez le câble d'alimentation électrique dans la bague de serrage fournie. Ne serrez pas la bague tout de suite afin de permettre un ajustement.
3. Branchez les fils correspondants aux fils du boîtier électrique et couvrez-les avec des capuchons de connexions.
4. Placez les fils dans le boîtier électrique.
5. Réinstallez la plaque d'accès au boîtier électrique tout en tirant vers l'extérieur le câblage en excès.
6. Serrez la bague de serrage.

Si nécessaire, le boîtier électrique peut être ouvert en enlevant une vis de l'intérieur de l'appareil.

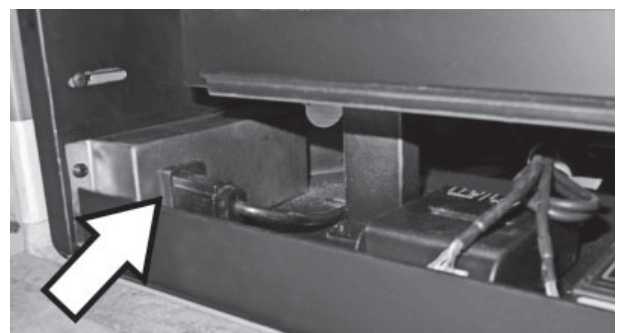

Installation

Installez l'appareil pour Encadrement fixe 1430FFK

1. Déballez le kit d'Encadrement fixe 1430FFK et assurez-vous d'avoir toutes les pièces en main.

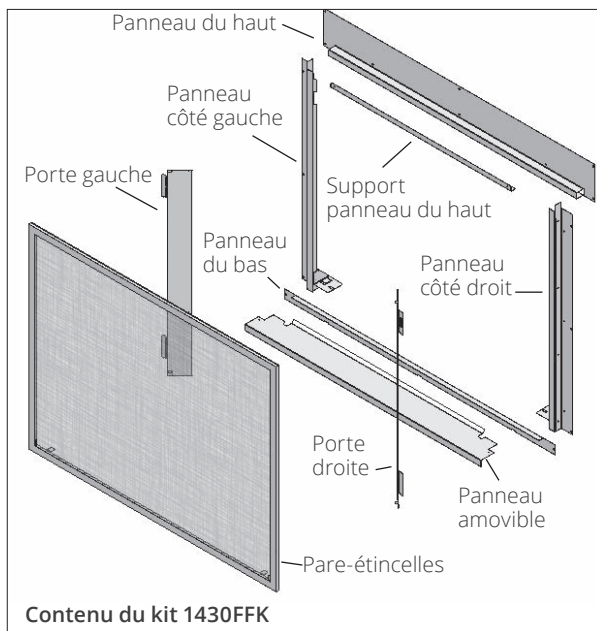

2. Sur le dessus de la caisse devant les écarteurs, enlevez les angles de positionnement (2 vis chacun). En haut de l'appareil, de chaque côté de la fenêtre, enlevez les déflecteurs de convection (1 écrou/côté); ils ne sont pas requis avec ce kit.

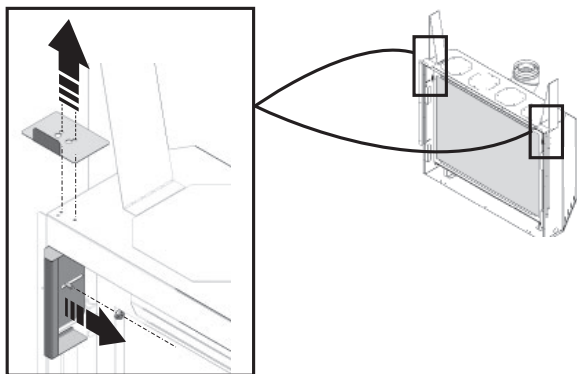

Avec Encadrement fixe 1430FFK

3. Placez le support du panneau du haut sur le dessus de la caisse du foyer, angle vers l'arrière et fixez-le (4 vis).

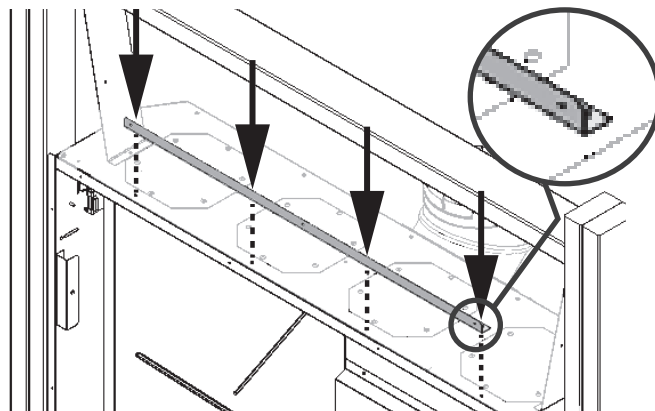

4. Au bas de l'appareil, installez le panneau du bas fourni avec le kit tel qu'indiqué (3 écrous).

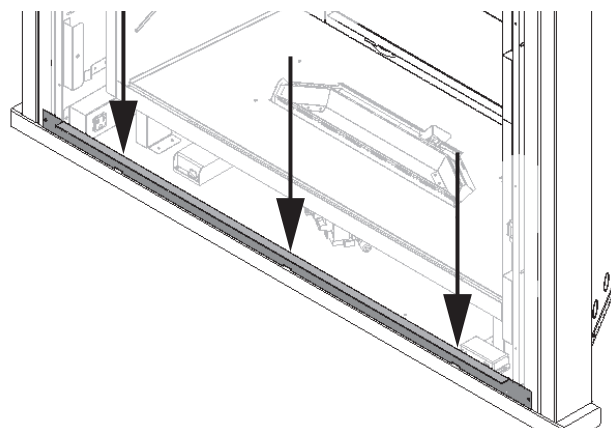

5. Sur l'appareil, de chaque côté de l'ouverture, installez les panneaux des côtés tel qu'indiqué (3 vis par côté).

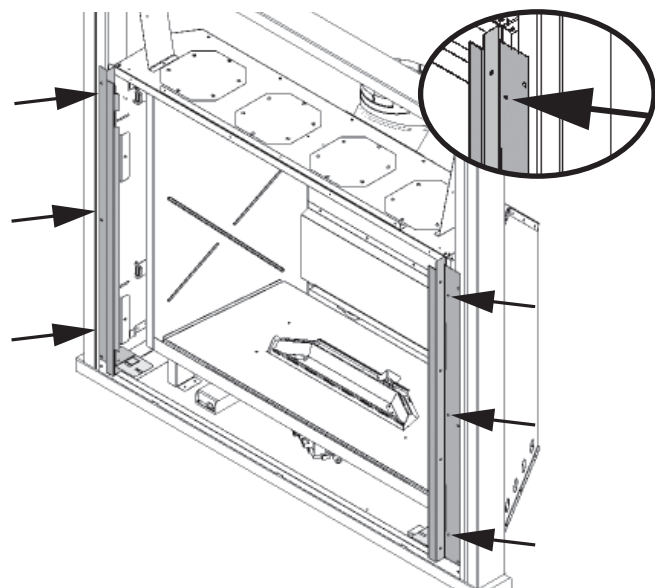

Installation

Avec Encastrement fixe 1430FFK

6. Installez le panneau du haut tel qu'indiqué (3 vis).

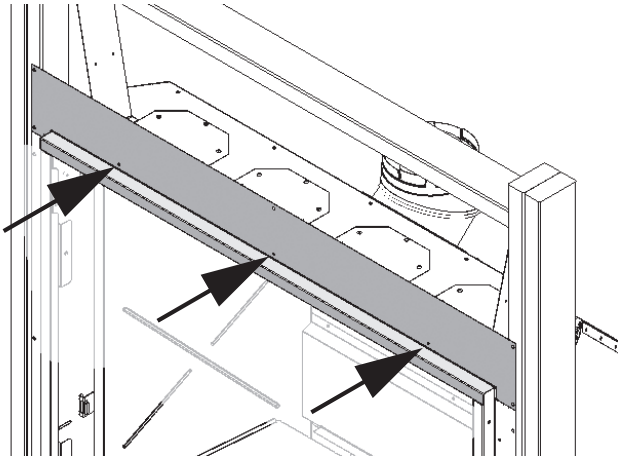

7. Insérez l'appareil dans la charpente et fixez-le aux poutres de chaque côté (6 points de fixation par côté).

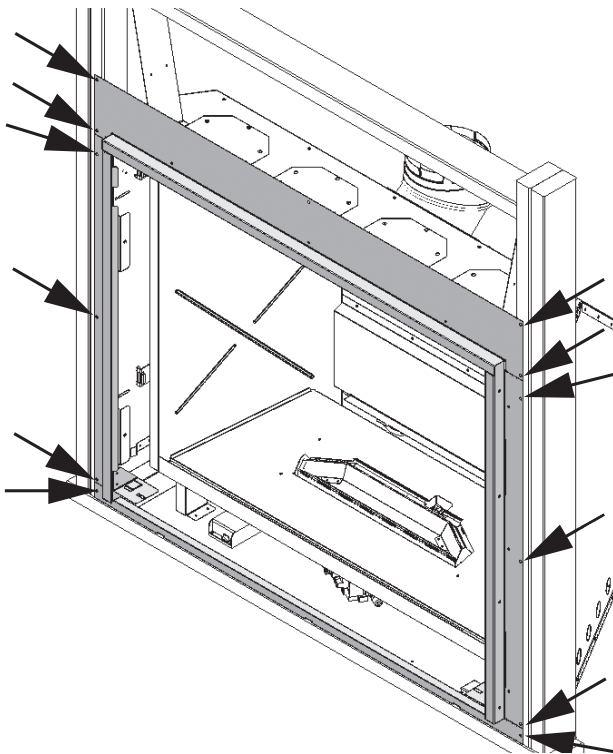

8. Mettez de côté les portes des côtés, le panneau amovible et l'écran pare-étincelles pour installation plus tard lorsque l'installation des éléments internes de l'appareil et la finition du mur seront complétés.
9. Continuez l'installation du foyer.

Installation

Avec Encadrement minimal 1430CIK

Installez l'appareil pour l'Encadrement minimal 1430CIK

1. Déballez le 1430CIK et assurez-vous que vous avez en main toutes les pièces.

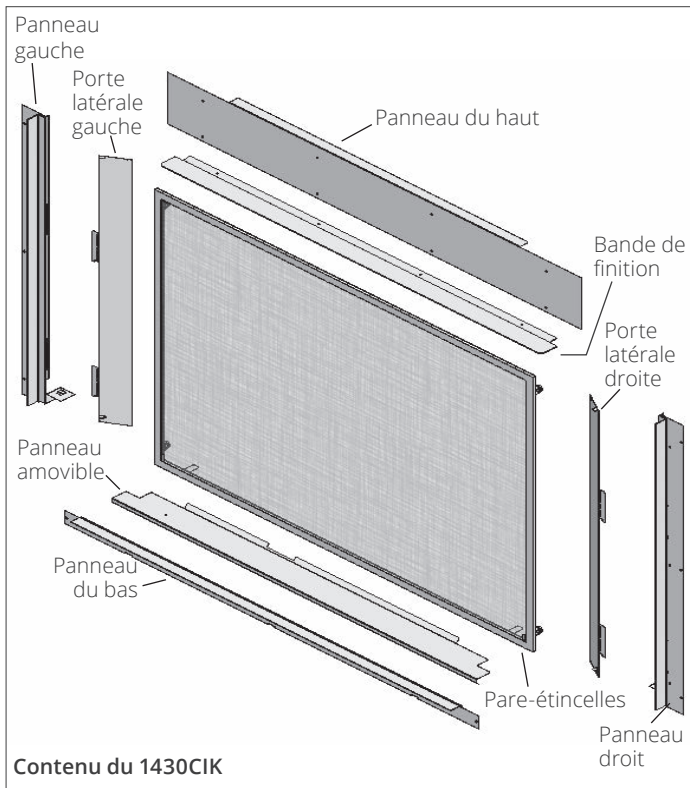

2. Sur la caisse de l'appareil, devant les écarteurs, enlevez les angles de positionnement (2 vis chacun).

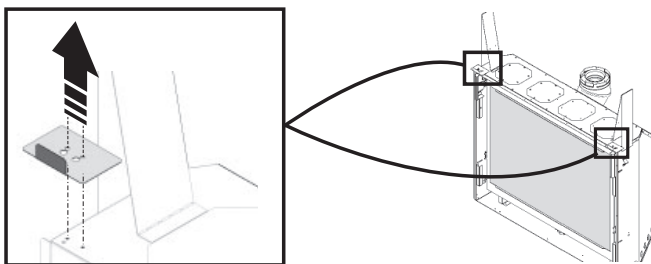

3. À l'intérieur de la caisse, en haut de chaque côté, enlevez les déflecteurs de convection (1 écrou/côté)..

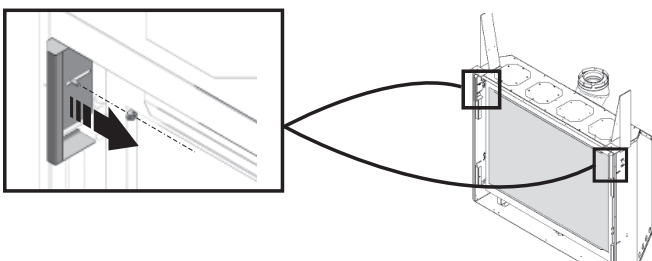

4. À l'intérieur de la caisse, de chaque côté, enlevez quatre supports de bordure les dévissant de l'extérieur de la caisse (2 vis par support). Ces supports ne sont pas utilisés avec cet encadrement.

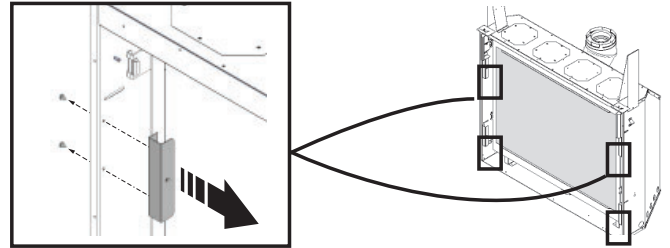

5. Placez l'appareil dans la charpente de façon à ce qu'il soit égal aux poutres de chaque côté.

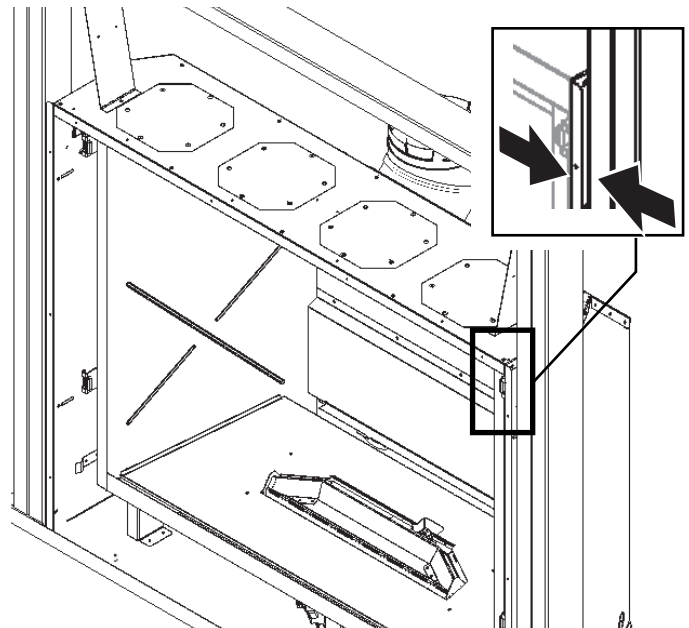

6. Installez le panneau du bas le fixant au bas de l'appareil avec trois écrous fournis (3 écrous).

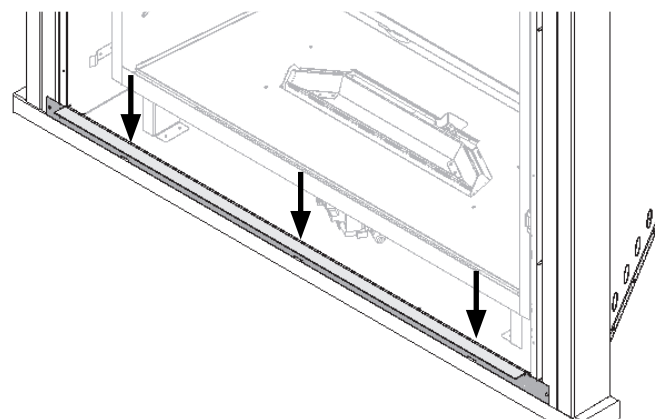

Installation

Avec Encadrement minimal 1430CIK

7. Installez les panneaux des côtés sur l'appareil, tel qu'indiqué (3 vis de 1/2" par côté).

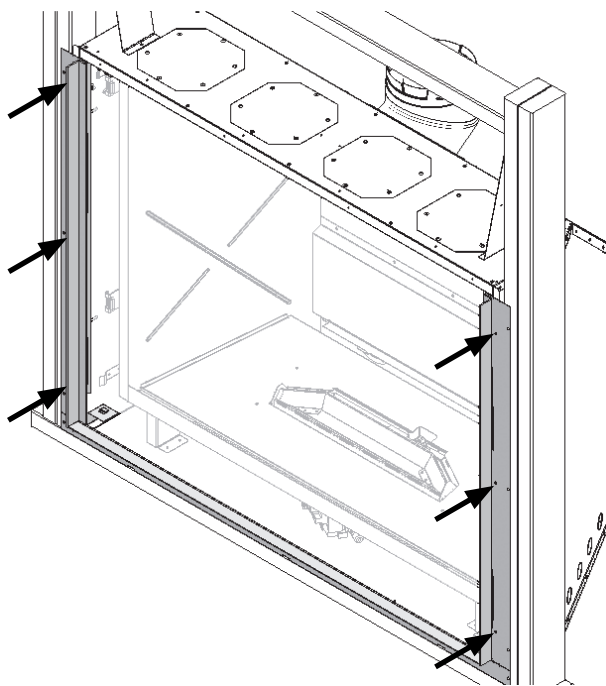

8. Orientez la bande de finition selon l'image ci-dessous et installez-la sous le rebord supérieure de l'appareil. La bande de finition est fixé à l'appareil dans les mêmes trous de vis que le déflecteur de convection amovible.

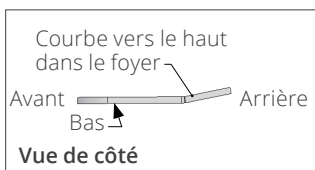

Sans HeatShift. Enlevez les 4 vis retenant le déflecteur de convection amovible et jetez-les. Insérez la bande de finition couvrant les quatre languettes du déflecteur et fixez les deux pièces ensemble à l'appareil avec 4 vis à tête fraisée fournies.

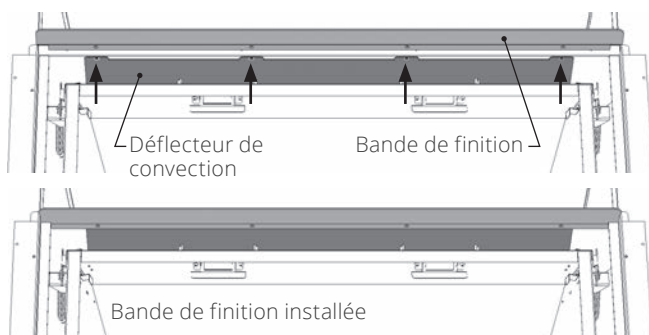

SEULEMENT avec HeatShift. Enlevez les 4 vis retenant le déflecteur de convection amovible. Enlevez le déflecteur puis insérez la bande de finition sur les trous de vis du déflecteur et fixez la bande à l'appareil avec 4 vis fraisées fournies. Recyclez ou jetez le déflecteur de convection et ses vis originales.

NOTE

Vous **DEVEZ** enlever le déflecteur de convection si vous utilisez le système HeatShift optionnel.

Voir Préparation, Système HeatShift, si utilisé à la page 40 ou Appendice D - Système HeatShift aux pages 81-100 de ce guide.

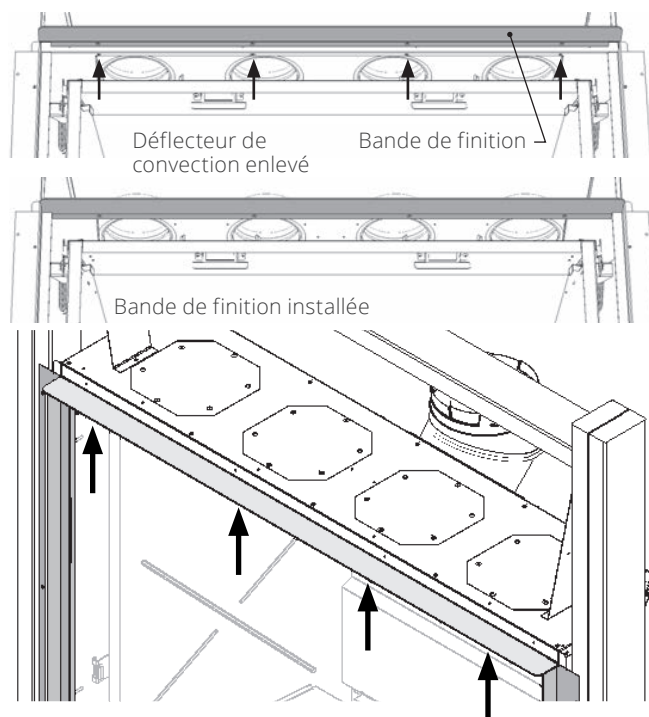

Assurez-vous qu'il n'y ait aucun espace entre la bande de finition et les panneaux des côtés. Si c'est le cas, dévissez le panneau de côté, remontez-le pour fermer l'espace et revissez les vis.

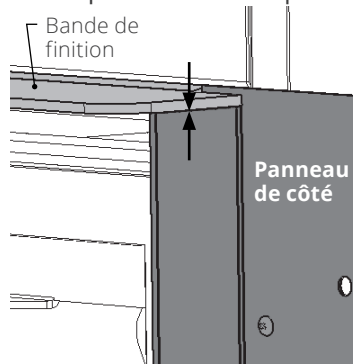

Installation

Avec Encadrement minimal 1430CIK

9. Installez le panneau du haut tel qu'indiqué (4 vis de 1/2").

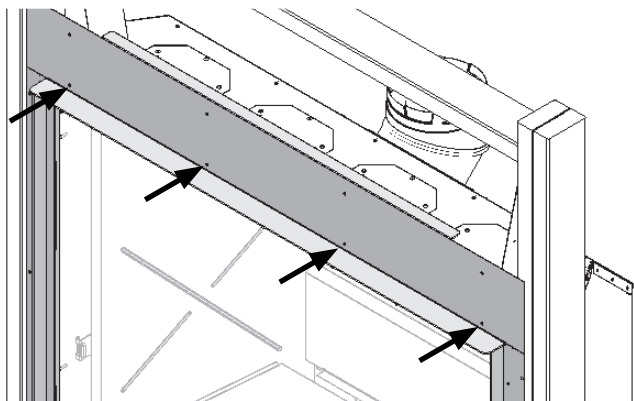

10. Assurez-vous que l'appareil soit bien installé dans la charpente et fixez-le aux poutres de chaque côté. Utilisez quatre vis à bois par côté (non fournies).

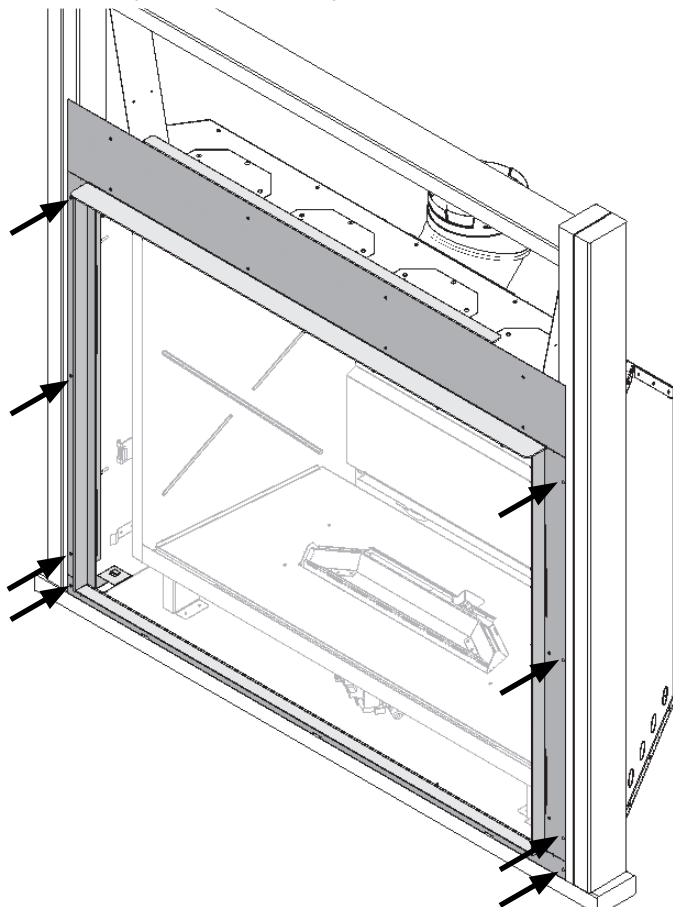

11. Mettez les portes latérales, le panneau amovible et le pare-étincelles de côté pour les installer une fois l'installation du foyer complétée.

12. Continuez l'installation du foyer.

Installation

Avec Bordure à 3 ou 4 côtés

Installez pour Bordures à 3 ou 4 côtés

Placez l'appareil dans la charpente

1. Installez les supports des côtés de chaque côté de l'appareil (2 vis par côté). Utilisez le trou ou la fente selon l'épaisseur de la finition du mur—voir page 24.

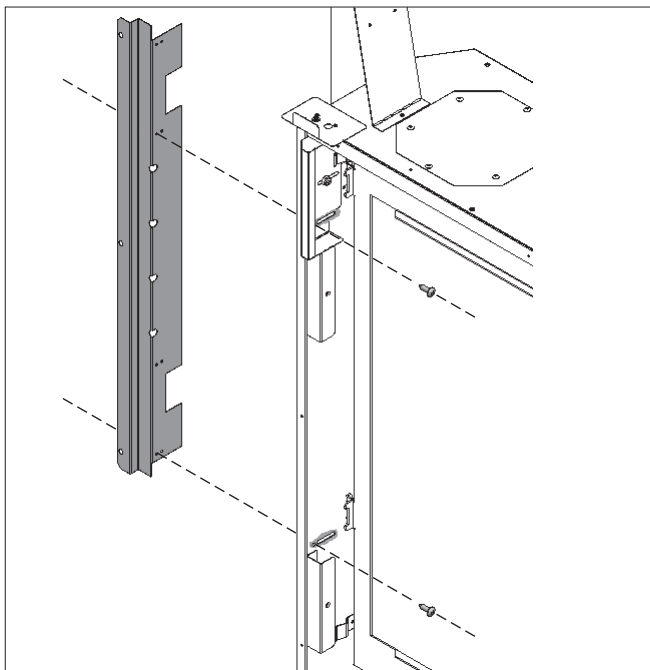

2. En faisant attention de ne pas vous couper, soulevez l'appareil et placez-le dans la charpente. Assurez-vous que l'appareil soit à la bonne hauteur en considérant la hauteur de la dalle ou plancher protecteur ou du plancher combustible.

Lorsque vous déterminez la position de l'appareil dans la charpente, la surface avant des angles de positionnement devraient toujours être égale avec la position anticipée de la surface de finition du mur. Ajustez la position des supports des côtés si nécessaires.

En cas de doute, vous pouvez placer l'appareil pour une épaisseur de matériaux moindre puisque les bordures peuvent être ajustées pour permettre une épaisseur additionnelle jusqu'à 3/4" (19 mm).

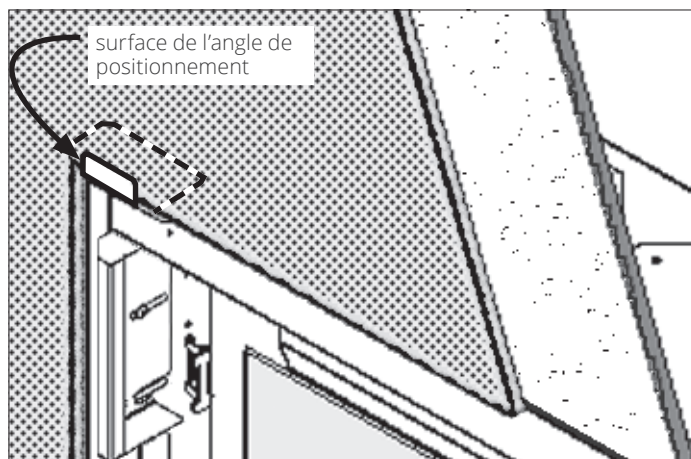
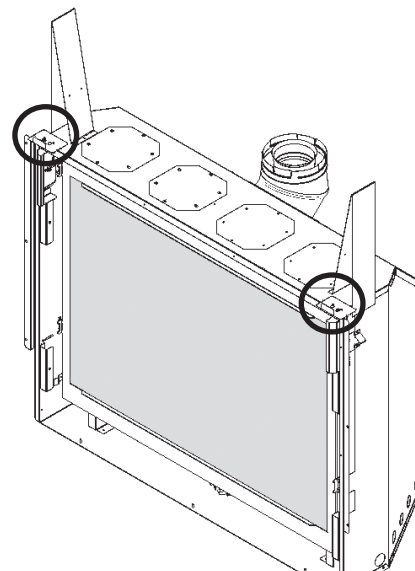

Complétez l'installation du Système HeatShift optionnel (si utilisé)

Consultez les détails d'installation fournies dans ce guide à la section *Appendice D - Système HeatShift* aux pages 81–100.

Installation

Alimentation de gaz

Branchez l'alimentation de gaz

Le point d'accès de la conduite d'arrivée de gaz est de type mâle, 3/8 po NPT et est située à droite de l'appareil.

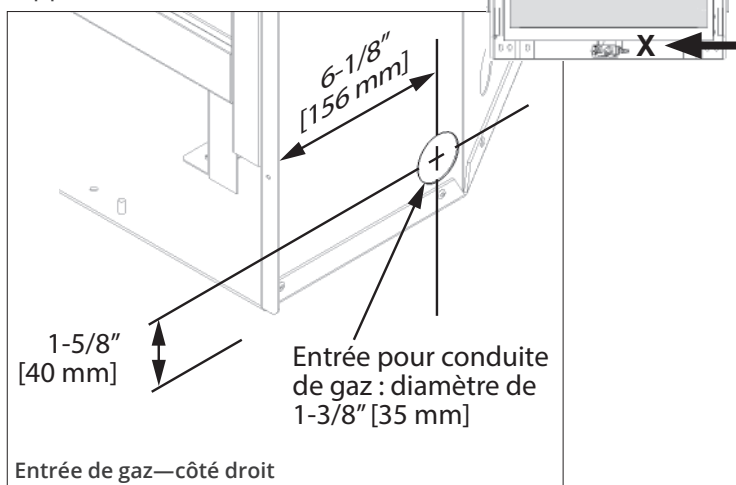

Vérifiez la pression de la conduite d'alimentation pour détecter toute fuite de gaz

L'appareil et son robinet d'arrêt doivent être débranchés du système d'alimentation de gaz durant toute vérification de pression de ce système lorsque la pression de vérification excède 1/2 lb/po2 (3,5 kPa).

L'appareil doit être isolé du système d'alimentation de gaz en fermant son robinet d'arrêt manuel durant toute vérification de pression de ce système lorsque la pression de vérification est égale ou inférieure à 1/2 lb/po2 (3,5 kPa).

Le fait de ne pas débrancher ou d'isoler l'appareil durant une vérification de pression peut causer des dommages au régulateur ou au robinet. Si c'est le cas, communiquez avec votre détaillant.

L'appareil inclut une conduite souple d'acier inoxydable afin de permettre le débranchement pour l'entretien. Un robinet d'arrêt manuel (non-inclus) doit être installé sur la conduite d'alimentation en amont de la conduite souple.

Utilisez seulement de nouvelles conduites de fer noir, d'acier, d'acier inoxydable ondulé (CSST) ou de cuivre si acceptable—vérifiez les codes locaux. **Notez qu'aux États-Unis, les conduites de cuivre doivent être étamées aux fins de protection contre les composés sulfuriques.**

Le raccordement de deux conduites de gaz devrait être fait avec un raccord de métal double étanche ne nécessitant aucun produit ou joint d'étanchéité.

Le diamètre et l'installation de la conduite d'alimentation de gaz doivent être tels qu'ils permettent une alimentation de gaz suffisante pour répondre à la demande maximale de l'appareil sans perte induite de pression.

Les produits d'étanchéité utilisés doivent résister à l'action de tous les composants de gaz, y compris ceux du gaz propane. Les produits d'étanchéité doivent être appliqués légèrement sur les filetages mâles afin d'empêcher les excès de produit d'entrer dans la conduite de gaz.

Installation

Alimentation de gaz

Vérifiez la pression d'alimentation

La pression d'alimentation minimum est indiquée à la page 6 de ce guide.

Toutes les conduites et tous les raccords doivent être vérifiés pour détecter toute fuite de gaz suivant l'installation et l'entretien. Toutes les fuites doivent être corrigées immédiatement.

Lors d'une vérification pour détecter les fuites :

- Assurez-vous que l'appareil est en position d'arrêt.
- Ouvrez le robinet d'arrêt manuel.
- Vérifiez s'il y a des fuites en appliquant un détergent liquide ou une solution savonneuse sur tous les raccords. La formation de bulles indique une fuite de gaz.

MISE EN GARDE

N'utilisez jamais une flamme vive pour vérifier s'il y a des fuites! Corrigez immédiatement toute fuite détectée.

La connexion de vérification de pression est montrée aux schémas à droite. Un régulateur intégré à la soupape contrôle la pression d'admission du brûleur. Les limites de pression appropriées sont indiquées au tableau de la page 6 de ce guide. La vérification de la pression devrait être faite avec le brûleur allumé et le thermostat à la position la plus élevée. Voir *Appendice A - Consignes d'allumage* à la page 72 pour tous les détails de la procédure.

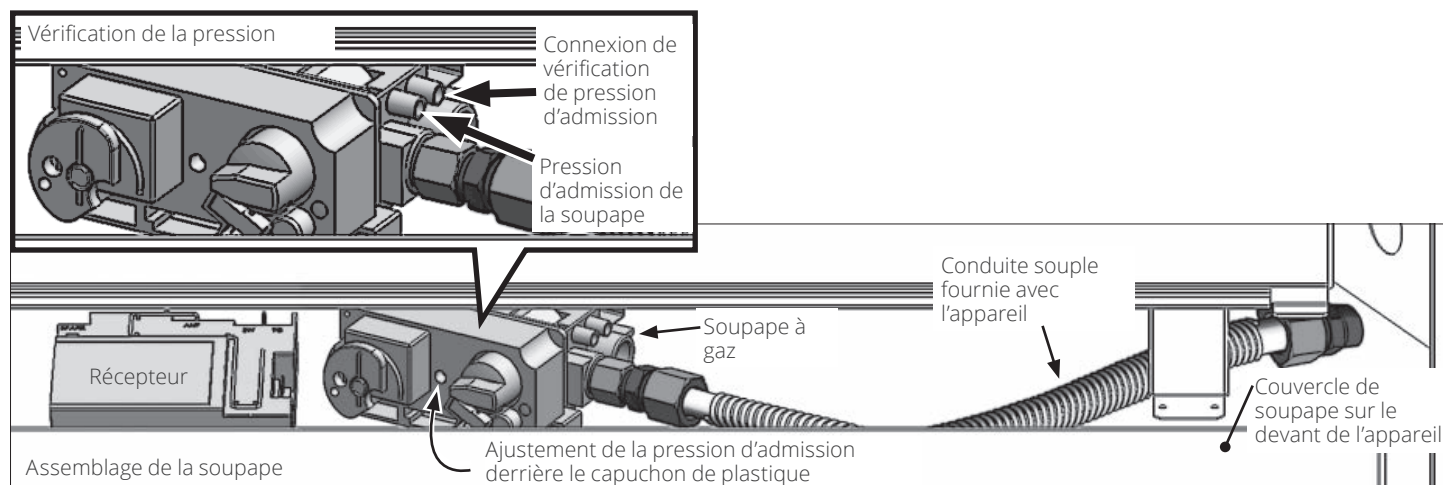

Installation

Installez les panneaux intérieurs

Les panneaux intérieurs s'installent tous de la même manière à l'exception des **Panneaux de verre 1470RGL**—voir le guide d'installation fourni avec ces panneaux.

1. Dans la boîte de foyer, enlevez le couvercle du brûleur (4 vis).

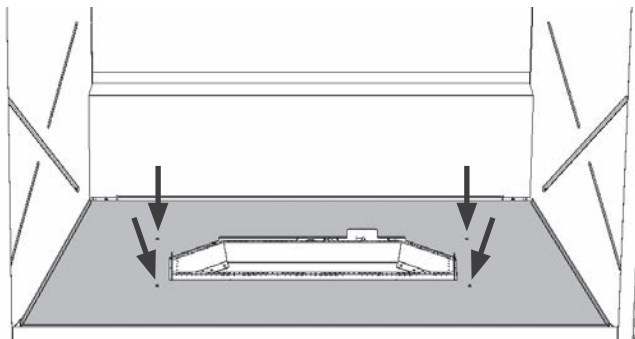

2. Dans la boîte de foyer, en haut de chaque côté, dévissez les supports d'ancrage des panneaux juste assez pour leur permettre de pivoter (1 vis par côté).

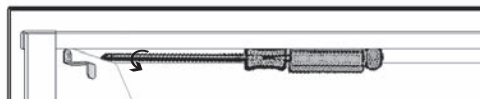

3. Insérez l'un des panneaux de côté, le bas en premier puis pivotez-le pour qu'il entre dans la boîte de foyer; placez-le contre la paroi du foyer. Pivotez le support d'ancrage pour le tenir en place.

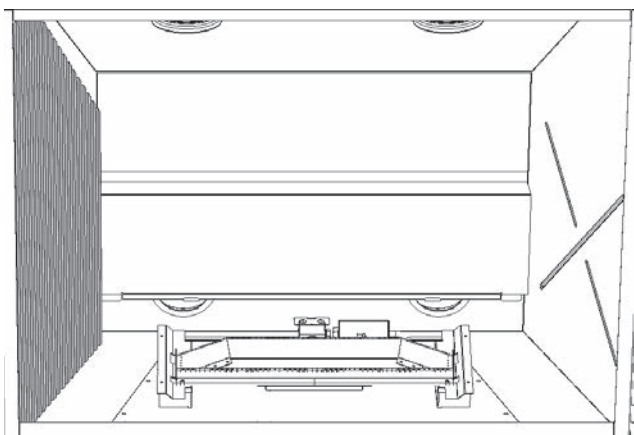

Panneaux intérieurs

4. Placez la panneau arrière sur la bordure de métal contre la paroi arrière de la boîte de foyer; glissez le panneau derrière le panneau de côté déjà installé. Des onglets de métal sur la bordure du bas tiennent le panneau.

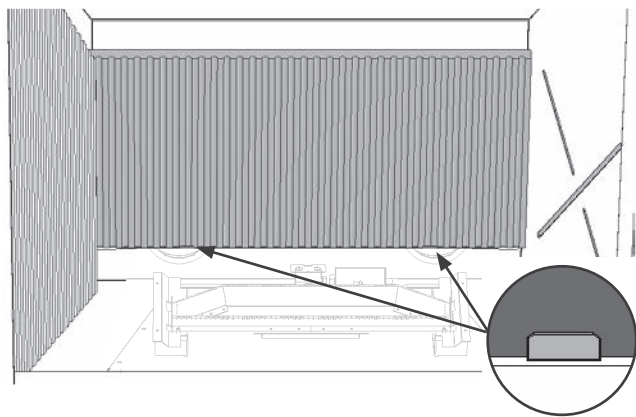

5. Insérez l'autre panneau de côté, en commençant par le bas et pivotez-le pour le placer contre la paroi de côté. Pivotez le support d'ancrage pour le tenir.

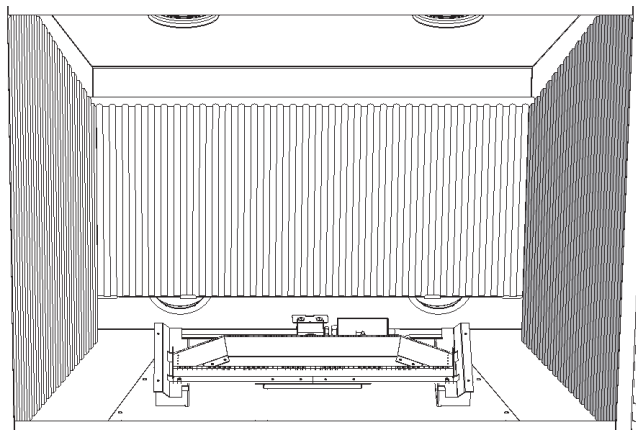

Installation

6. Insérez le panneau du haut au-dessus des autres panneaux, le bord bisauté vers l'arrière du foyer. Glissez le panneau de façon à ce qu'il repose sur les panneaux des côtés et de l'arrière.

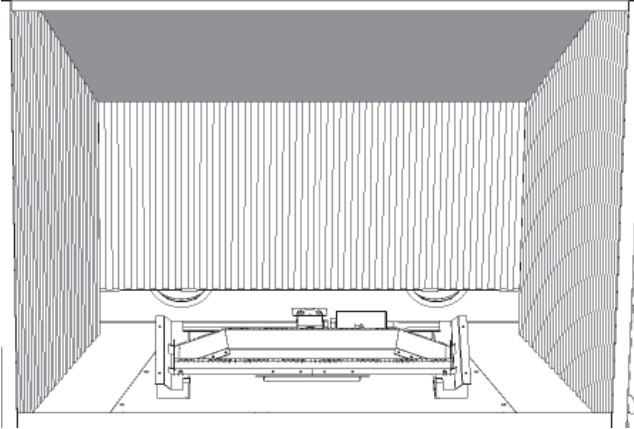

7. Resserrez les vis des supports d'ancrage des panneaux de chaque côté.



8. Réinstallez le couvercle du brûleur (4 vis).

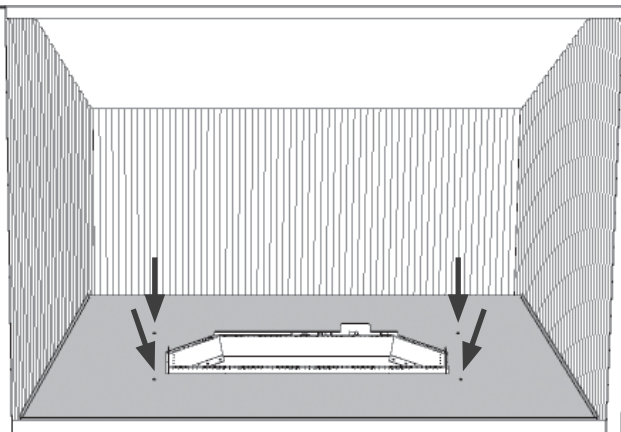

Panneaux intérieurs

9. Repérez les deux boîtiers d'éclairage devant le panneau du haut. À la main, pliez leur déflecteur vers l'avant ou l'arrière pour optimiser l'éclairage.

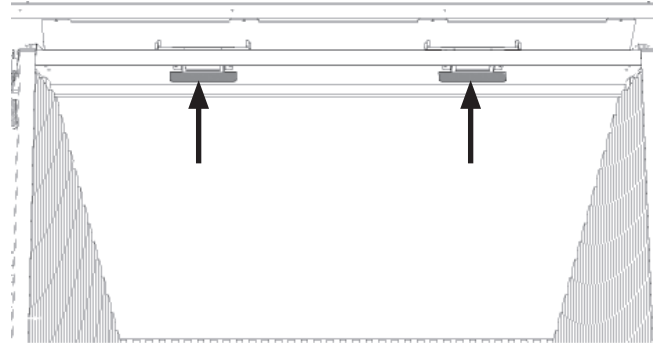

Installation

Lits de combustion

Bûches de bouleau 1400BLK

Pièces requises

- Ensemble Bûches de bouleau, contenant :
 - 8 bûchess
 - 1 lit de braises
 - Plaque de céramique en 4 pièces
- Gants, si désirés (non inclus)

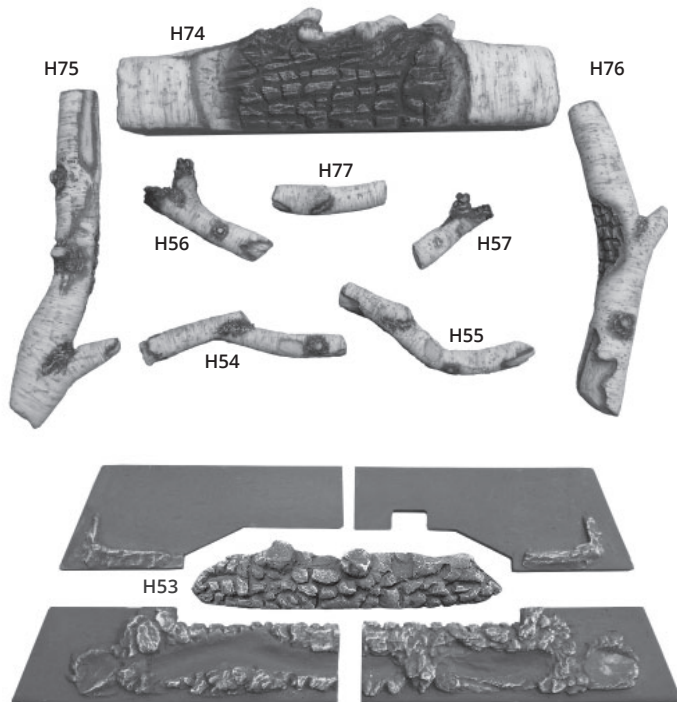

Installation

Déballer l'ensemble soigneusement. Identifiez chaque bûche à l'aide de l'image ci-dessus.

Plaque de céramique

1. Placez la pièce avant-droite de la plaque de céramique sur le couvercle du brûleur.

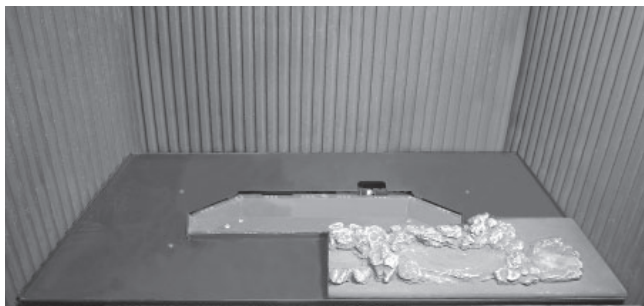

2. Placez la pièce avant-gauche de la plaque sur le couvercle du brûleur.



3. Placez la pièce arrière-gauche de la plaque..



4. Placez la pièce arrière-droite de la plaque..



Plaque de céramique installée

Bûchess

La position des bûches est essentielle afin d'assurer le rendement optimal du foyer.

1. Placez le lit de braises H53 au centre de la plaque de céramique dans la cavité du brûleur tel qu'indiqué. Centrez-le d'avant en arrière et latéralement..



Installation

2. Placez bûche arrière H74 derrière H53; avancez la bûche pour qu'elle soit contre les parties en reliefs des pièces arrières de la plaque de céramique.

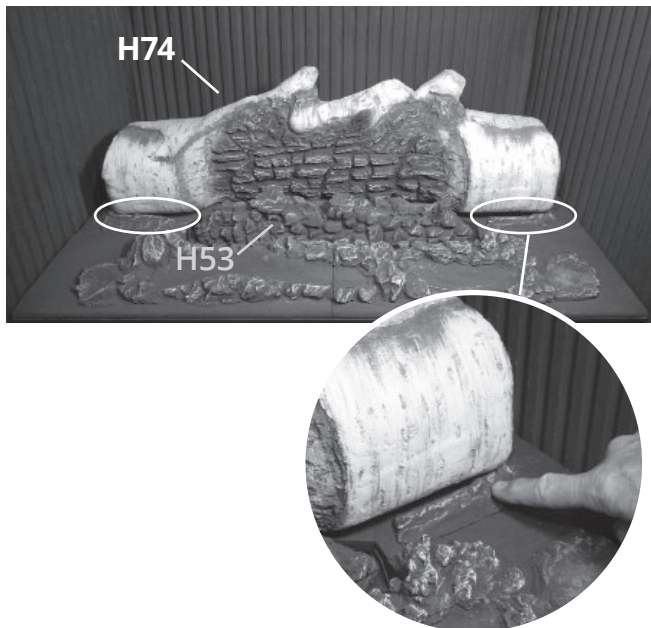

3. Placez H54 devant H53, à gauche, dans le creux de la plaque de céramique.

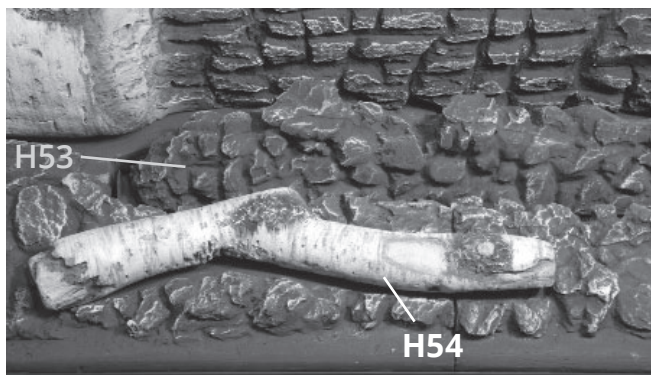

4. Placez H55, sa partie courbée dans le creux de la plaque devant H53 et son autre bout sur la saillie plate de H53.



Lits de combustion

5. Placez la grande bûche en Y H56 sur H54 et H53.

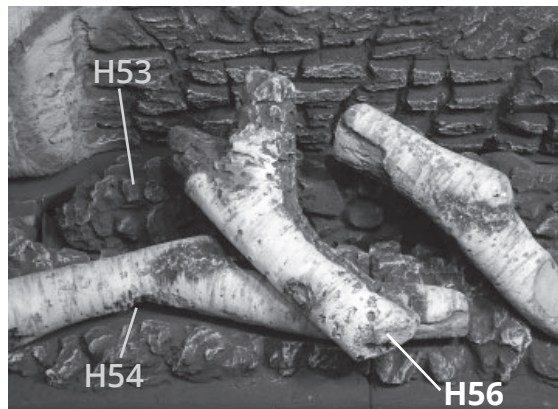

6. Placez la petite bûche en Y H57 sur H55 et H53.

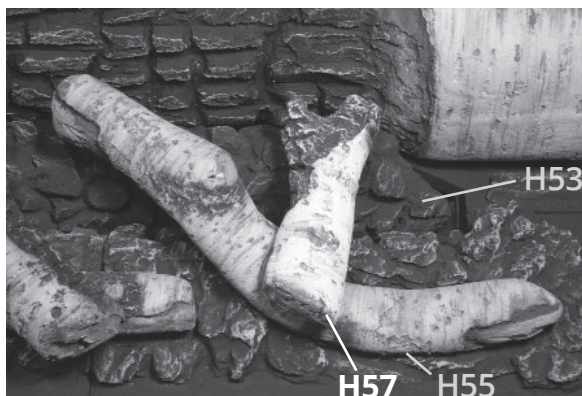

7. Placez H77 sur H56 et H55. **Notez que H55, H56, H57 et H77 ne touchent pas la bûche arrière H74.**

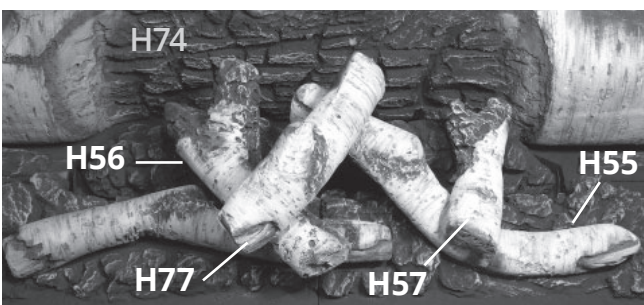
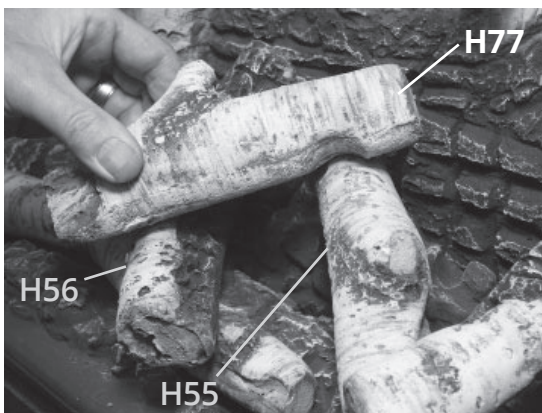

H55, H56, H57 et H77—vues du devant

Installation

Lits de combustion

8. Placez H75, son bout plus gros dans la cavité sur la plaque de céramique et posez son autre bout sur la bûche arrière H74 tel qu'indiqué.



9. Placez H76, son bout le plus gros dans la cavité sur la plaque de céramique et posez son autre bout sur la bûche arrière H74 entre les deux saillies de droite.

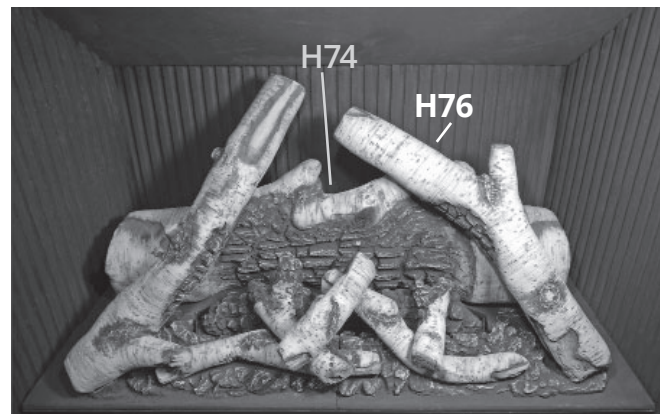
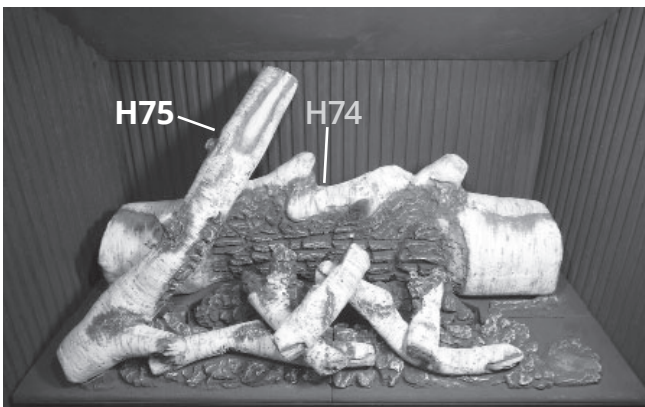
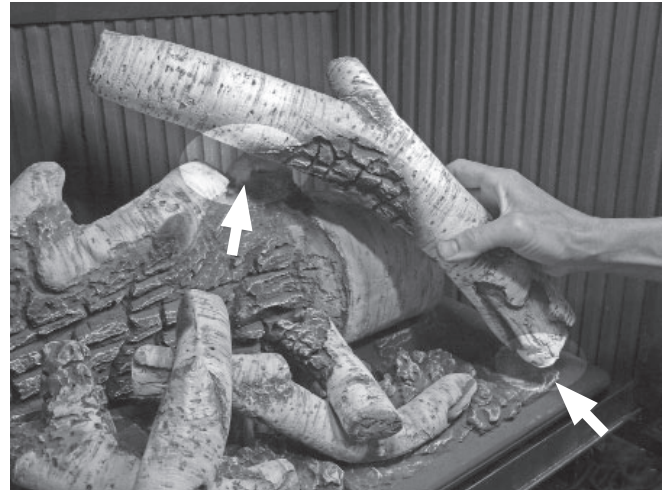

Bûches de bouleau 1400BLK installées



Installation

Bois de grève 1400DWKV2

Pièces requises

- Ensemble Bois de grève, contenant :
 - 7 bûches
 - Plaque de céramique en 4 pièces
 - 7 galets
- Gants, si désirés (non inclus)

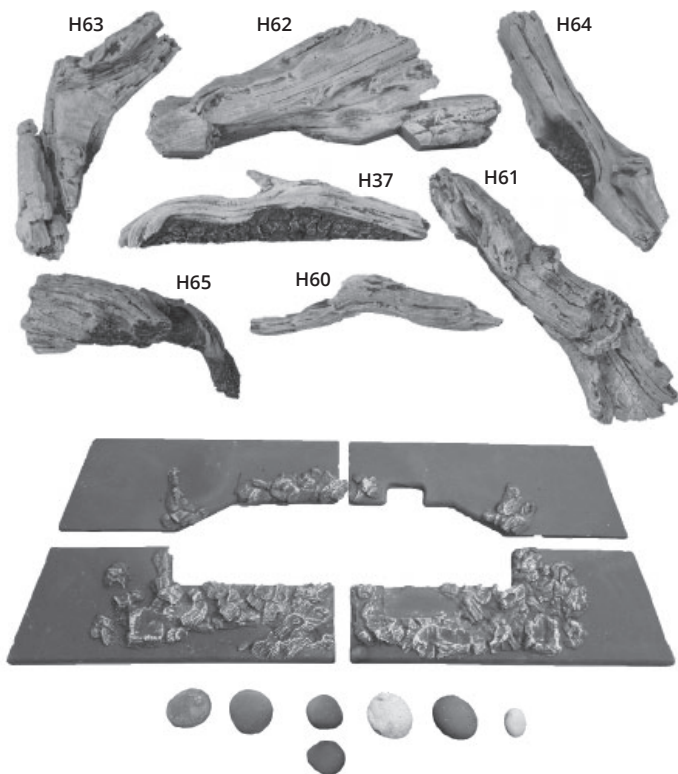

Installation

Déballiez l'ensemble soigneusement. Identifiez chaque bûche à l'aide de l'image ci-dessus.

Plaque de céramique

1. Placez la pièce avant-gauche de la plaque de céramique sur le couvercle du brûleur.



Lits de combustion

2. Placez la pièce avant-droite de la plaque.



3. Placez la pièce arrière-droite de la plaque.



4. Placez la pièce arrière-gauche de la plaque.



Plaque de céramique installée

Bûches

La position des bûches est essentielle afin d'assurer le rendement optimal du foyer.

1. Installez la bûche H37 au centre de la plaque de céramique dans la cavité du brûleur tel qu'indiqué.



Installation

- Placez la bûche arrière H62 derrière H37; avancez la bûche pour qu'elle soit contre les parties en reliefs des pièces arrières de la plaque de céramique..

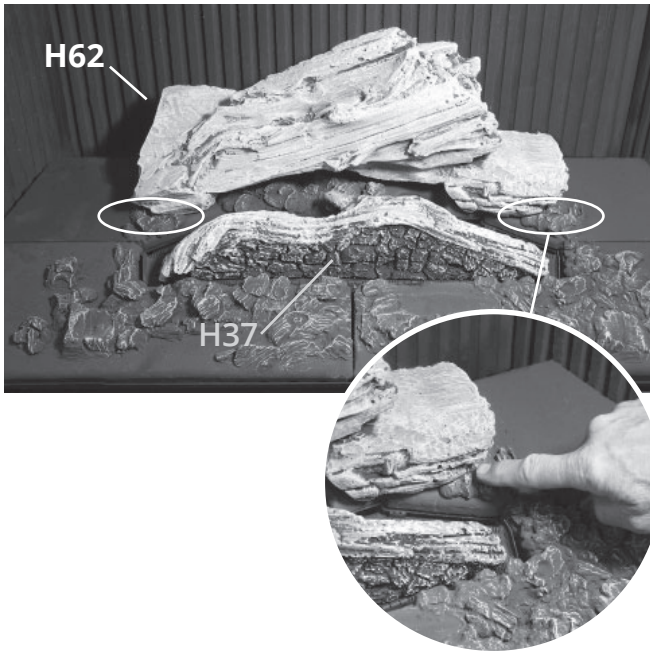

- Placez H63, son bout avant dans la cavité de la plaque et posez l'autre bout sur la partie plate de gauche sur la bûche arrière H62.



Lits de combustion

- Placez H64, son bout avant dans la cavité de la plaque et posez l'autre bout sur la partie plate droite de la bûche arrière H62.

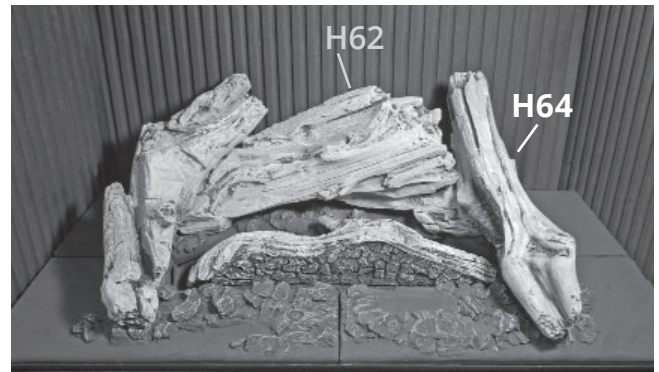

- Placez H60 devant H37, dans la cavité de la plaque de céramique.

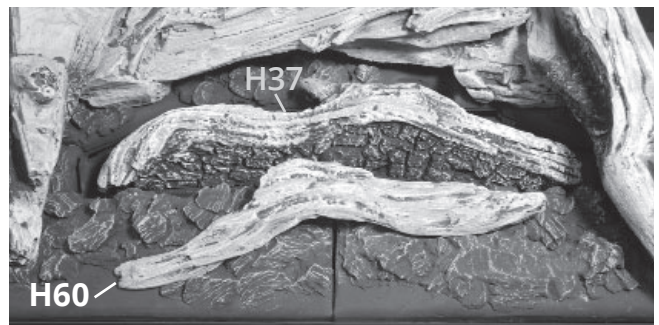

Installation

Lits de combustion

6. Placez le gros bout de H65 sur la partie plate de H63 et posez le bout étroit sur la plaque de céramique entre H37 et H60.



7. Placez le bout évasé de H61 dans la cavité de la plaque et posez son bout étroit sur la bûche arrière H62.

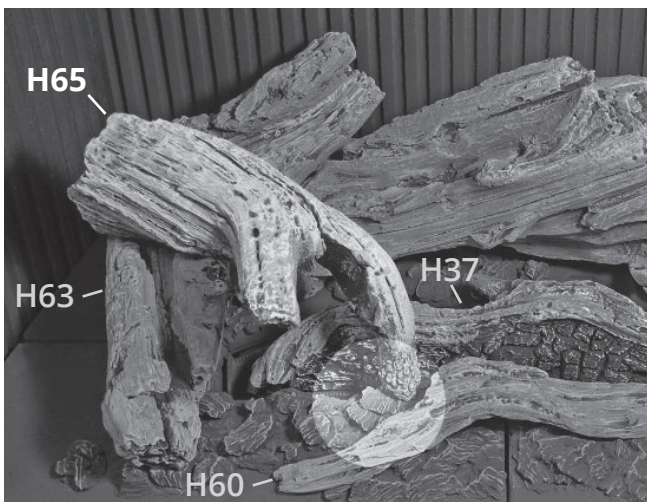
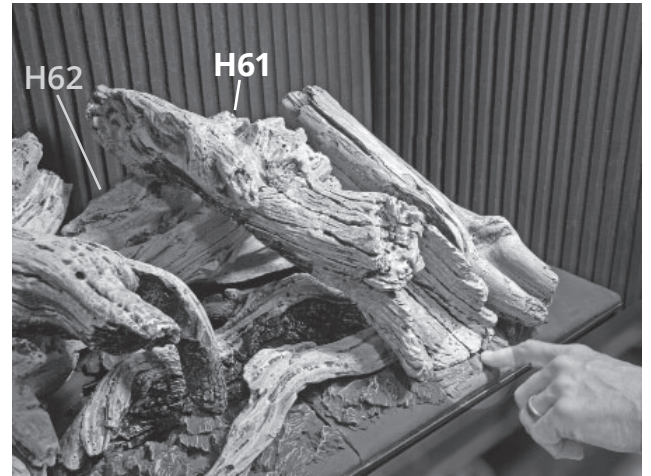

8. Ajoutez des galets sur la plaque de céramique seulement, si désiré.

Boir de grève 1400DWKV2 installé

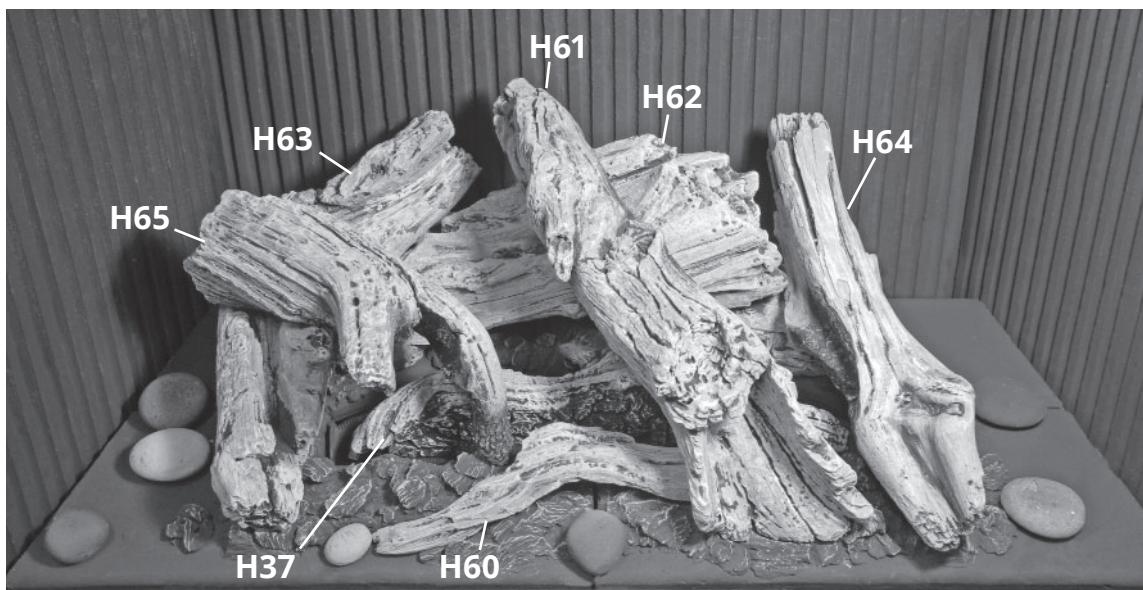

Installation

Lits de combustion

Bûches traditionnelles 1400LSKV2

Pièces requises

- Ensemble Bûches traditionnelles contenant :
 - 8 bûches
 - 1 lit de braises
 - Plaque de céramique en 4 pièces
- Gants, si désirés (non inclus)

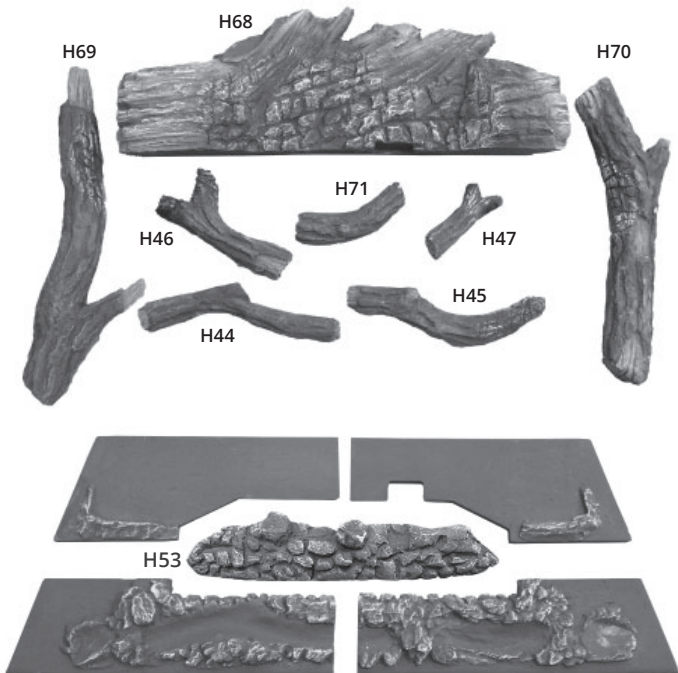

Installation

Déballez l'ensemble soigneusement. Identifiez chaque bûche à l'aide de l'image ci-dessus.

Plaque de céramique

1. Placez la pièce avant-droite de la plaque de céramique sur le couvercle du brûleur.

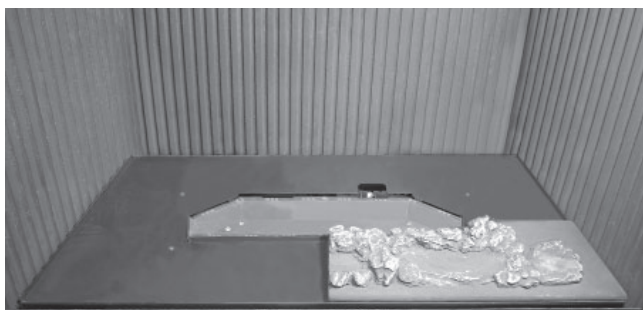

2. Placez la pièce avant-gauche de la plaque.

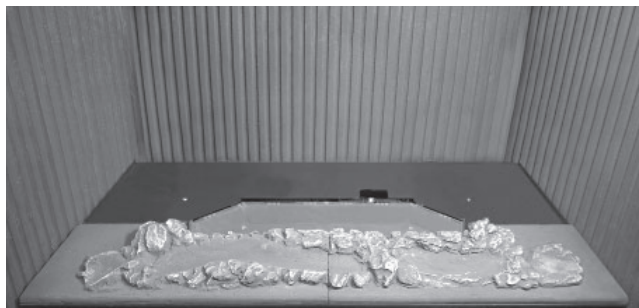

3. Placez la pièce arrière-gauche de la plaque.



4. Placez la pièce arrière-droite de la plaque.



Plaque de céramique installée

Bûches

La position des bûches est essentielle afin d'assurer le rendement optimal du foyer.

1. Placez le lit de braises H53 au centre de la plaque de céramique dans la cavité du brûleur tel qu'indiqué. Centrez-le d'avant en arrière et latéralement.

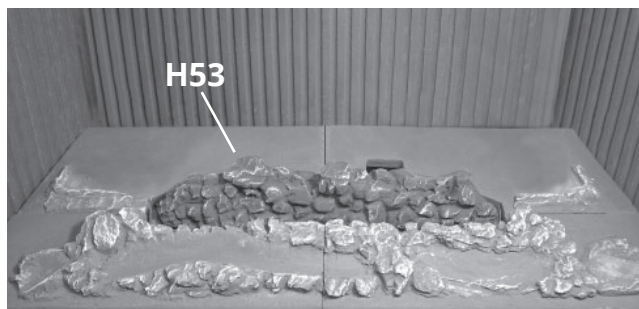

Installation

- Placez la bûche arrière H68 derrière H53; avancez la bûche pour qu'elle soit contre les parties en reliefs des pièces arrières de la plaque de céramique..

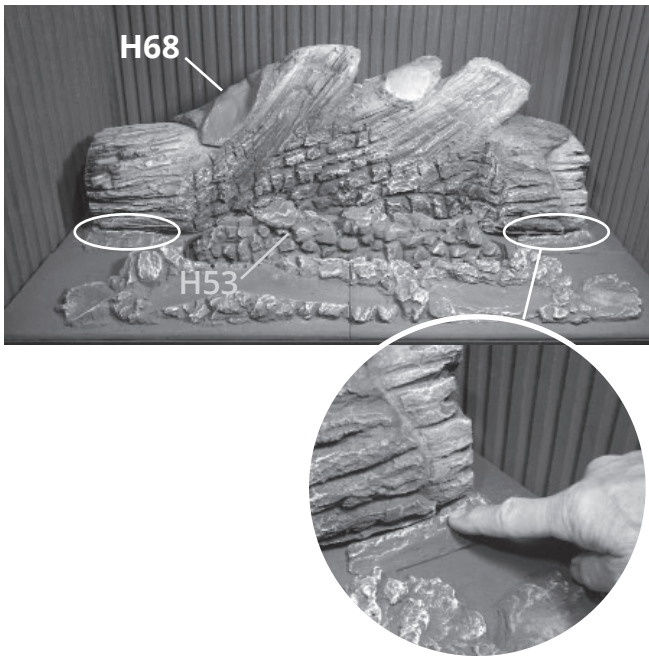

- Placez H44 devant H53, dans la cavité gauche de la plaque de céramique.

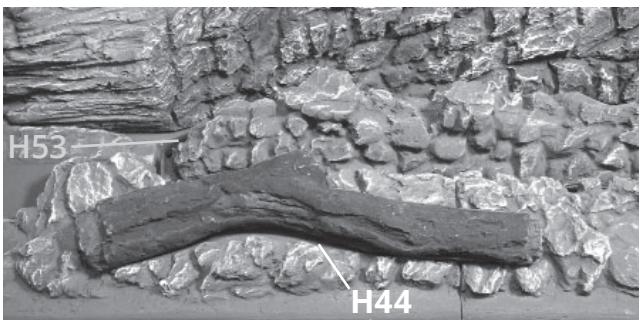

- Placez H45, son bout courbé dans la cavité de la plaque devant H53 et posez son autre bout sur la saillie plate de H53.



Lits de combustion

- Placez la grande bûche en Y H46 sur H44 et H53.

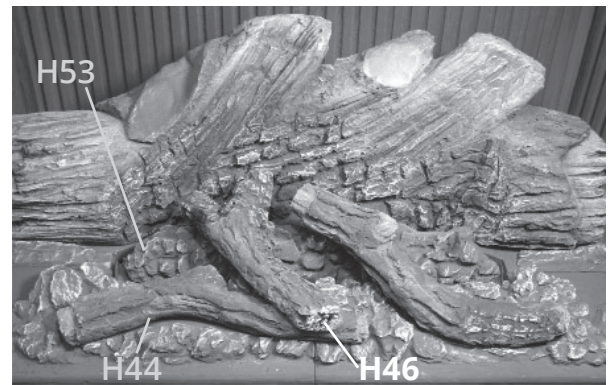

- Placez la petite bûche en Y H47 sur H45 et H53.



- Placez H71 sur H46 et H45.

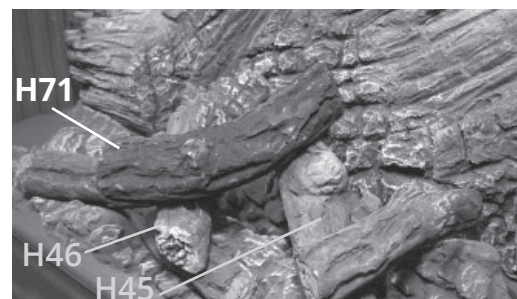

Note : H45, H46, H47 et H71 ne touchent pas la bûche arrière H68.

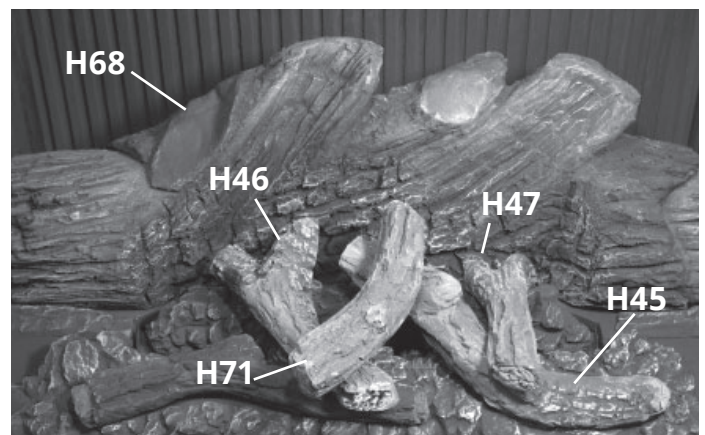

Installation

Lits de combustion

8. Placez H69, son gros bout dans la cavité de la plaque et appuyez-la sur l'espace plat de la bûche arrière H68.

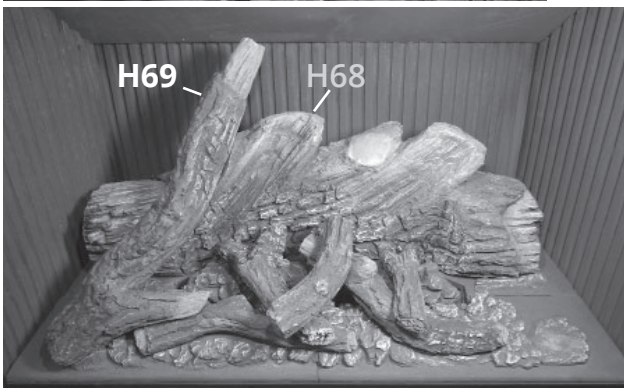

9. Placez H70, son bout étroit dans la cavité sur la plaque et appuyez-la sur l'espace plat de la bûche arrière H68.



Bûches traditionnelles 1400LSKV2 installées

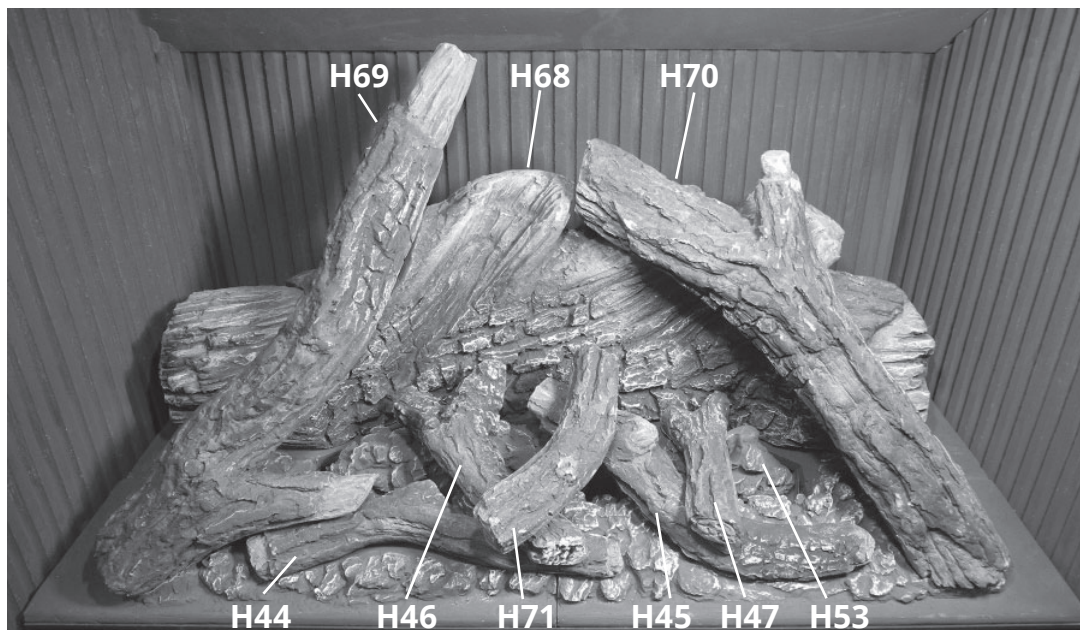

Installation

Porte-piles et Interrupteur mural

Porte-piles et Interrupteur mural (exigé)

La trousse Porte-piles et Interrupteur mural est fournie avec le foyer et doit être branché au récepteur.

Le récepteur est situé sous la fenêtre, à gauche de la soupape à gaz. Il est tenu en place avec des bandes *Velcro*.

1. Sortez le récepteur du foyer pour le brancher.
2. Faites passer la borne blanche du fil de l'interrupteur mural dans un des trous d'accès de la caisse du foyer. ÉVITEZ de faire passer le fil par-dessus la boîte de foyer ou de le placer de façon à ce qu'il la touche. Assurez-vous qu'il y ait assez de fil pour pouvoir manipuler le récepteur une fois branché. Note : Conservez toute longueur additionnelle de fil près du foyer.
3. Branchez la borne blanche au raccord à 5 broches sur le récepteur puis branchez le câble d'alimentation à la borne sur le récepteur.

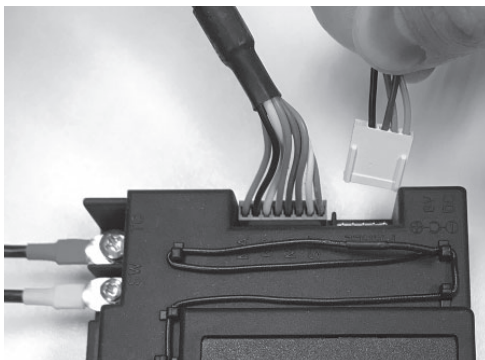

IMPORTANT : La connexion ne se fait que d'un côté.

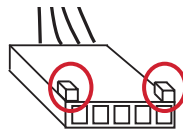

Ne pas forcer la borne ou endommager les fiches du récepteur!

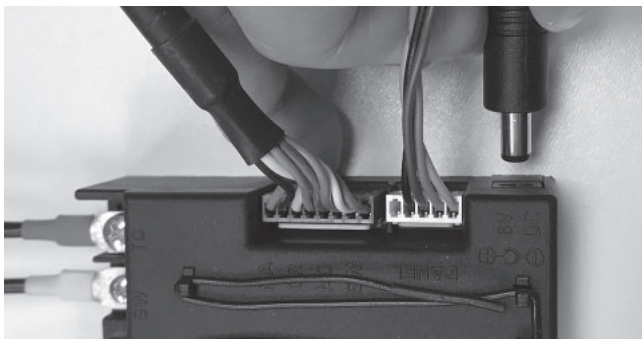

⚠ MISE EN GARDE

NE BRANCHEZ PAS LE PORTE-PILES AU RÉCEPTEUR jusqu'à ce que tous les fils aient été branchés au récepteur afin d'éviter un court-circuit qui pourrait détruire les composants électriques.

NE PAS FAIRE PASSER les fils sur le dessus de l'appareil. Faites-les passer de façon à ce qu'ils ne contactent pas le boîte de foyer.

4. Faites passer le fil du harnais de connexion sous la boîte de foyer et fixez le fil à la charpente avec des broches isolantes (non incluses).
5. Insérez l'autre bout du harnais de connexion dans une des pinces d'entrées à l'arrière de la boîte de raccordement jusqu'à ce que la gaine du harnais soit pincée tout en laissant assez de longueur dans la boîte pour raccorder le harnais à l'interrupteur et au porte-piles.



6. Fixez la boîte de raccordement en position finale en utilisant les vis appropriées (non-incluses).
7. Alignez le raccord *Molex* au câble de l'interrupteur et branchez l'interrupteur.



Installation

8. Montez l'interrupteur à la boîte de raccordement avec 2 longues vis fournies. Note : Placez l'interrupteur à gauche ou à droite selon le désir du consommateur.

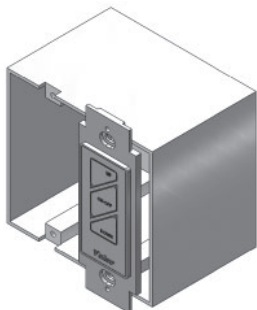

9. Placez la plaque à aimants à côté de l'interrupteur et fixez-la à la boîte de raccordement avec 2 longues vis fournies.

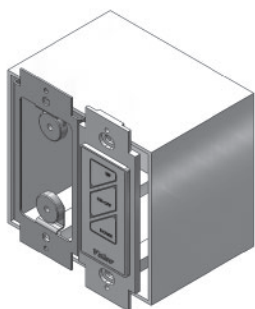

10. Fixez la plaque de couverture de la boîte de raccordement avec 4 vis fournies.

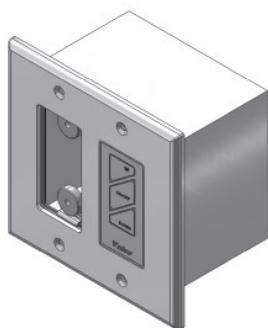

MISE EN GARDE

N'UTILISEZ PAS de tourne-vis ou autre objet métallique pour enlever les piles du porte-piles ou manette! Ceci pourrait causer un court-circuit.

NE PAS LAISSER l'antenne du récepteur toucher le fil d'allumage afin d'éviter un court-circuit du récepteur.

Porte-piles et Interrupteur mural

11. Insérez l'attache autobloquante dans les 2 fentes du couvercle du porte-piles.
12. Aboutez le porte-piles au couvercle et fixez-le au couvercle avec l'attache autobloquante. Laissez l'espace nécessaire pour brancher le connecteur bouton-pression du porte-piles.

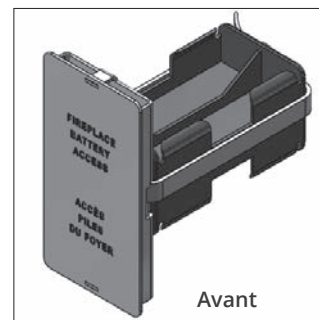
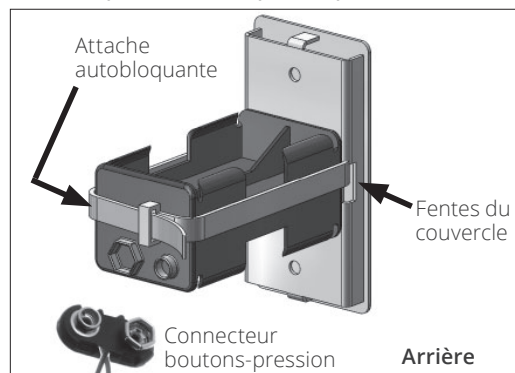

13. Branchez le connecteur à bouton-pression, insérez 4 piles alcalines AA 1.5 volt (fournies avec le foyer) et placez le porte-piles dans la boîte de raccordement.

Note : Ne placez pas de piles dans le récepteur, seulement dans le porte-piles à côté de l'interrupteur mural.

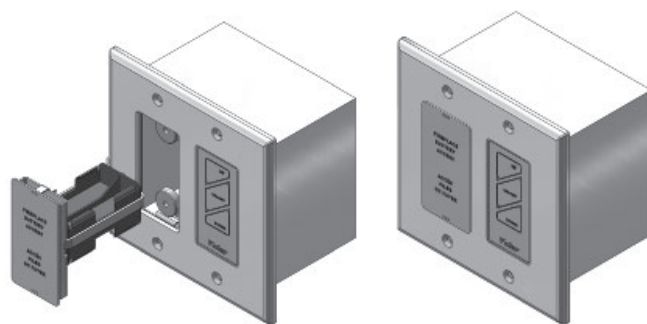



14. Vérifiez la fonction de l'interrupteur mural—voir *Appendice C - Interrupteur mural* à la page 80.

Installation

Synchronisation de la télécommande

Synchronisation Récepteur / Télécommande

Le récepteur et la manette de télécommande doivent être synchronisés avant la première utilisation. Notez que les piles doivent être déjà installées dans le porte-piles mural.

1. Insérez deux piles alcalines AAA 1.5 V dans la manette.
2. Repérez le bouton RESET sur le récepteur.
3. Avec un objet effilé, pressez et tenez le bouton RESET du récepteur jusqu'à ce que vous entendiez deux bips. Après le second bip plus long, relâchez le bouton.
4. Dans les 20 secondes suivantes, appuyez sur le bouton  sur la manette de télécommande pendant 2-3 secondes.  et une série de chiffres de 1 à 8 défilent sur l'écran. Deux courts bips indiquent que la synchronisation est complète.

Si vous entendez un long bip, la synchronisation n'a pas été faite ou la connexion des fils n'est pas correcte.

La télécommande est prête à être utilisée. Cette procédure n'est effectuée qu'une seule fois avant d'utiliser la télécommande. La synchronisation n'est pas affectée par le changement des piles.

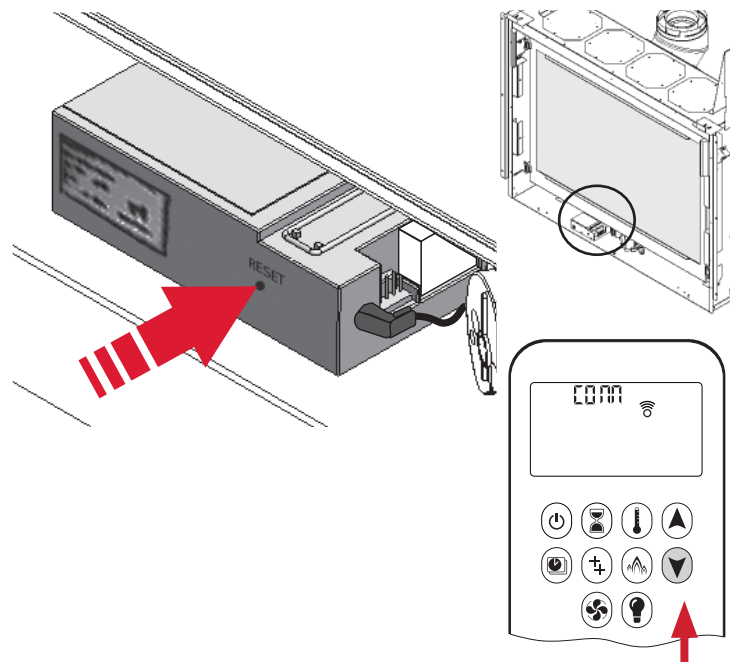

Fréquence Radio

918.0 MHz pour le Canada et les États-Unis

Cet appareil est conforme à la partie 15 des règles de la FCC et aux normes RSS sans licence de Innovation, Sciences et Développement économique Canada (ISDE). Le fonctionnement est soumis aux deux conditions suivantes :

- (1) Cet appareil ne peut pas causer d'interférences nuisibles, et
- (2) Cet appareil doit accepter toute interférence reçue, y compris des interférences qui peuvent causer un mauvais fonctionnement.

Installez le Support de manette

La télécommande inclut un support mural pour sa manette. L'installation du support est offerte si le consommateur le désire



Pour installer le support, décidez de l'endroit où il devra être situé et installez-le avec la quincaillerie fournie avec le kit. Couvrez les vis avec les capuchons inclus pour un meilleur fini.

Une fois installé, le support est magnétique - simplement placez la manette dans le support.

IMPORTANT : L'endroit où sera rangée la manette est important afin d'assurer la température constante. Nous recommandons que la manette soit située **entre 3 et 15 pieds (0,9 à 4,6 m) de l'appareil mais pas directement au-dessus**. Également, il est important de ne pas ranger la manette près d'une source de chaleur ou en contact direct avec le soleil; ceci affecterait son détecteur de température.

Installation

Éclairage d'ambiance

Cet appareil est équipé d'un éclairage d'ambiance décoratif situé au-dessus de la boîte de foyer.

Vérifiez le fonctionnement de l'éclairage avant de compléter l'installation—voir *Appendice B - Télécommande* à la page 75. Si les lampes sont brûlées, remplacez-les en suivant les étapes indiquées ci-dessous.

Spécifications des lampes

L'éclairage du H6 comprend deux lampes halogènes 120V, 35 W bi-pin (JC) GY6.35. **Ne pas installer de lampes de plus de 50 W!**



Accès aux lampes

AVERTISSEMENT

Avant de faire l'entretien du foyer, assurez-vous que le foyer ET l'éclairage d'ambiance soient éteints depuis au moins 60 minutes avant de les toucher. En fonction, le foyer et les boîtiers des lampes d'éclairage, indépendamment les uns des autres, deviennent extrêmement chauds!

Le remplacement des lampes se fait en accédant au dessus de la boîte de foyer. Enlevez le pare-étincelles, les portes latérales, la plinthe et la fenêtre du foyer. Voir *Enlevez la fenêtre* à la page 37.

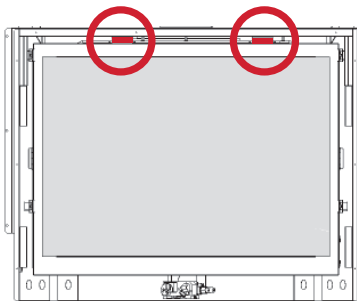

Boîtiers des lampes situés sur le dessus de la boîte de foyer—enlevez la fenêtre pour y accéder.



Portez des gants lorsque vous manipulez ces lampes. La plupart des fabricants de lampes halogènes recommandent d'éviter le contact avec la peau car l'huile de la peau peut réduire la longévité des lampes.

Éclairage d'ambiance

Remplacement des lampes

Nous conseillons de remplacer les deux lampes en même temps.

AVERTISSEMENT

NE PAS accéder aux lampes de l'intérieur de la boîte de foyer!

1. Repérez les boîtiers de lampes sur le dessus de la boîte de foyer.

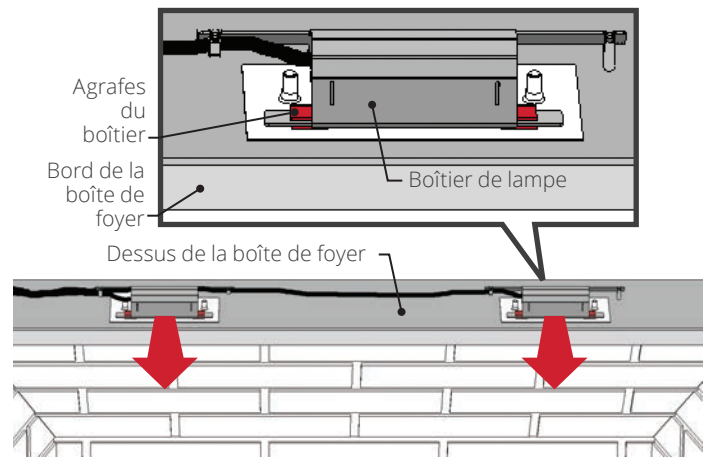

2. Pour remplacer les lampes :
 - a. Tirez le boîtier de droite puis celui de gauche directement hors de leurs agrafes.
NOTE : Si les agrafes sont trop serrées, écartez-les légèrement avec la lame d'un tournevis.
 - b. Enlevez soigneusement la lampe de chaque boîtier.
 - c. Avec une main gantée, alignez soigneusement les broches des nouvelles lampes aux trous de leur réceptacle et insérez-les en place.
3. Vérifiez le fonctionnement de l'éclairage avec la manette de télécommande avant de réinstaller les boîtiers (l'éclairage fonctionne, que le foyer soit allumé ou éteint).
4. Réinsérez le boîtier gauche, puis le droit dans leurs agrafes respectives.
NOTE : Si vous avez écarté les agrafes, pressez-les pour sécuriser le boîtier en place.
5. Réinstallez la fenêtre, les portes latérales et le pare-étincelles

Installation

Vérification et Aération du brûleur

Vérifiez l'opération

À l'aide de la télécommande, augmentez et diminuez la hauteur des flammes pour vous assurer que la portée maximale des réglages fonctionne bien—voir *Appendice B - Télécommande* aux pages 73–79 de ce guide.

Réglez l'aération

Allumez le foyer et laissez-le réchauffer pendant 10 à 15 minutes afin d'évaluer la disposition visuelle des flammes. Le brûleur est muni d'un obturateur réglable permettant le contrôle de l'aération primaire. L'obturateur est réglé à un certain degré d'aération par le fabricant lors de la fabrication. Ce réglage donnera le rendement optimal pour la majorité des installations.

Dépendamment du lit d'alimentation utilisé, de l'altitude et autres considérations, l'aspect des flammes peut être amélioré en changeant le réglage de l'aération. La nécessité de changer le réglage devrait être déterminée seulement après avoir fait fonctionner l'appareil avec le lit d'alimentation, les panneaux, la fenêtre installés et après avoir évalué l'aspect des flammes suivant un réchauffement de 15 minutes.

L'augmentation de l'aération (obturateur ouvert) rendra les flammes plus transparentes et bleues et le rougeoiement des éléments de céramique sera plus apparent.

La réduction de l'aération (obturateur fermé) rendra les flammes plus jaunes ou oranges et le rougeoiement des éléments de céramique sera moins apparent.

Trop peu d'aération peut causer la formation de carbone noir sur les bûches ou sur le panneau de céramique du haut et tomber dans la boîte de foyer. Peut aussi causer des taches de carbone ou de suie sur la sortie d'évacuation et sur le mur extérieur autour de la sortie. Le fabricant n'est pas responsable des dommages causés si l'aération est trop réduite.

Obturateur

Le levier d'ajustement de l'obturateur se trouve sous la boîte de foyer. Si la bordure est déjà installée, enlevez le pare-étincelles et le panneau amovible en bas de la fenêtre.

Pour régler l'aération :

1. Repérez le levier d'aération sous la boîte de foyer.

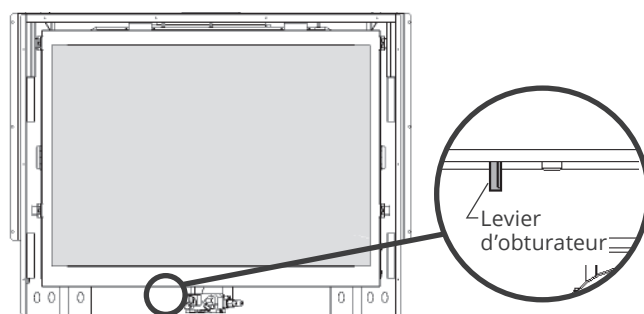

2. Réglez le levier vers la droite ou la gauche à la position désirée.

Pièces montrées coupées pour clarification

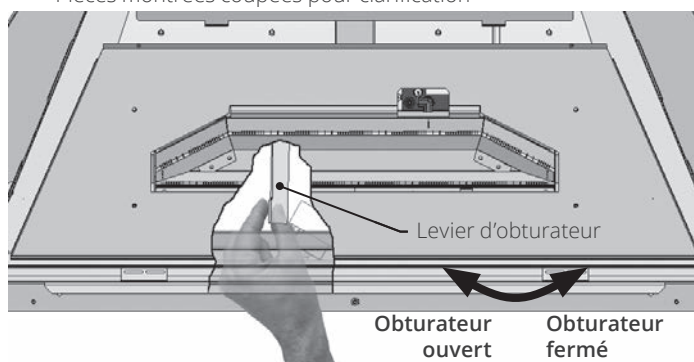

Installation

Bordure et Pare-étincelles



Installez la bordure et le pare-étincelles

Installez au foyer la bordure choisie par le consommateur. Installez également le pare-étincelles fourni avec la bordure.

Montrez au consommateur comment enlever le pare-étincelles pour accéder aux commandes du foyer.

Suivez les directives fournies avec la bordure et laissez ces directives au consommateur pour consultation ultérieure.

Accessoires d'évacuation certifiés

Accessoires d'évacuation certifiés pour foyers Valor 1400M, 1800								
  Description des produits		Code de produits / disponibilité par fabricant						
		DURA-VENT	SELKIRK	ICC EXCEL DIRECT	AMERIVENT	MILES INDUSTRIES	BDM	
Capuchons de sortie	Horizontal	Coaxial standard	46DVA-HC	4DT-HC	TM-4HT	4DHC rond	658DVK2	DVR6-HC
		Coaxial deluxe	—	—	TM-4RHT	4DHCS carré	—	DVR6-HCP
		Coaxial grands vents	—	—	—	—	—	—
	Vertical	Coaxial standard	46DVA-VC	4DT-VT	—	4DVC	—	DVR6-VCH
						4DH-1313		DVR6-VCSB
		Coaxial grands vents	46DVA-VCH	—	TM-4SVT	—	—	—
		Coaxial allongé	46DVA-VCE	—	—	—	—	—
	Périscopique, élévation 14"	46DVA-SNK14	4DT-ST14	TM-4ST14	4D14S	—	DVR6-SNK14	
	Périscopique, élévation 36"	46DVA-SNK36	4DT-ST36	TM-4ST36	4D36S	—	DVR6-SNK36	
Conduits de longueurs ajustables et extensions 4" x 6-5/8"	Galvanisé ou noir	46DVA-08A 46DVA-08AB (3" à 7")	—	—	4D7A or 4D7AB (3" à 5")	—	DVR6-08A DVR6-08AB	
	Galvanisé ou noir	46DVA-16A 46DVA-16AB (3" à 14-1/2")	ADT-AJ12 ADT-AJ12B (4" à 10")	TC-4DLS1 TC-4DLS1B	4D12A or 4D12AB (3" à 10")	—	DVR6-16A DVR6-16AB	
	Galvanisé ou noir	46DVA-17TA 46DVA-17TAB (11" à 17")	ADT-TL14 ADT-TL14B (14" à 22")	TC-4DLS2 TC-4DLS2B (1-7/8" – 21")	4D16A or 4D16AB (3" à 14")	—	—	
	Galvanisé ou noir	46DVA-24TA 46DVA-24TAB (17" à 24")	ADT-TL38 ADT-TL38B (38" à 70")	TC-4DLA30 TC-4DLA30B (16.5" – 29")	4D26A or 4D26AB (3" à 24")	—	—	
	Flex coaxial	46DVA-36FF 46DVA-60FF 46DVA-120FF	—	—	—	—	—	
Coudes DV	30°	Galvanisé	46DVA-E30	—	—	—	—	
		Galvanisé	46DVA-E45 (joint articulé)	4DT-EL45	TE-4DE45	4D45L	—	DVR6-E45
	45°	Noir	46DVA-E45B (joint articulé)	4DT-EL45(B)	TE-4DE45B	4D45LB	—	DVR6-E45B
		Galvanisé	46DVA-E60	—	—	—	—	—
	90°	Galvanisé	46DVA-E90 (joint articulé)	4DT-EL90	TE-4DE90	4D90L	—	DVR6-E90
		Noir	46DAV-E90B (joint articulé)	4DT-EL90(B)	TE-4DE90B	4D90LB	—	DVR6-E90B

Accessoires d'évacuation certifiés

Description des produits			Code de produits / disponibilité par fabricant					
			DURA-VENT	SELKIRK	ICC EXCEL DIRECT	AMERIVENT	MILES INDUSTRIES	BDM
Conduits 4" sur 6 5/8" (ø int. x ø ext.)	Longueur de 6"	Galvanisé	46DVA-06	4DT-06	TC-4DL6	—	—	DVR6-06
		Noir	46DVA-06B	4DT-06(B)	TC-4DL6B			DVR6-06B
	Longueur de 7"	Galvanisé	—	—	—	4D7	—	—
		Noir	—	—	—	4D7B		
	Longueur de 9"	Galvanisé	46DVA-09	4DT-09	TC-4DL9	—	—	DVR6-09
		Noir	46DVA-09B	4DT-09(B)	TC-4DL9B			DVR6-09B
	Longueur de 12"	Galvanisé	46DVA-12	4DT-12	TC-4DL1	4D12	—	DVR6-12
		Noir	46DVA-12B	4DT-12(B)	TC-4DL1B	4D12B		DVR6-12B
	Longueur de 18"	Galvanisé	46DVA-18	4DT-18	—	—	—	DVR6-18
		Noir	46DVA-18B	4DT-18(B)				DVR6-18B
	Longueur de 24"	Galvanisé	46DVA-24	4DT-24	TC-4DL2	4D2	—	DVR6-24
		Noir	46DVA-24B	4DT-24(B)	TC-4DL2B	4D2B		DVR6-24B
	Longueur de 36"	Galvanisé	46DVA-36	4DT-36	TC-4DL3	4D3	—	DVR6-36
		Noir	46DVA-36B	4DT-36(B)	TC-4DL3B	4D3B		DVR6-36B
	Longueur de 48"	Galvanisé	46DVA-48	4DT-48	TC-4DL4	4D4	—	DVR6-48
		Noir	46DVA-48B	4DT-48(B)	TC-4DL4B	4D4B		DVR6-48B
Solins	Solin 0/12-6/12		46DVA-F6	4DT-AF6	TF-4FA	4DF (0/12-5/12)	—	DVR6-AF012
	Solin 7/12-12/12		46DVA-F12	4DT-AF12	TF-4FB	4DF12 (6/12-12/12)	—	DVR6-AF712
	Solins plats		46DVA-FF	—	TF-4F	—	—	DVR6-TCF
	Solins pour cheminée de maçonnerie		—	—	TF-4MF	—	—	—
	Solins, nouveau parement		—	—	—	—	658NSFK	—
Accessoires pour système d'évacuation	Fourreau		46DVA-WT	4DT-WT1	TM-4WT	4DWT	—	DVR6-WTU
	Collier tempête		46DVA-SC	4DT-SC	TM-SC	4DSC	—	DVT68-SC
	Plaque décorative		46DVA-DC	—	TM-4TR TM-4TP	4DFPB	—	DVR6-DC
	Boîte-support	Plafond cathédrale	46DVA-CS	4DT-CCS	TM-4SS	4DRSB	—	DVR6-CS
		Plafond régulier	—	4DT-CS	—	—	—	—
	Coupe-feu de plafond		46DVA-FS	4DT-FS	TM-4RDS TM-CS	4DFSP	—	DVR6-CFS
	Coupe-feu radiant d'entreeitoit		46DVA-IS	ADT-AIS	TM-4AS	4DAIS12 (12") 4DAIS36 (36")	—	DVR6-AIS
	Courroie de suspension		46DVA-WS	4DT-WSB	TM-WS	4DWS	—	DVR6-WS
	Écarteurs pour vinyle		46DVA-VSS	4DT-VSS (avant parement) 4DT-VSSB (après parement)	TM-VSS	4DHVS	—	DVR6-VSS
	Courroie pour coudes / Support pour décalage		46DVA-ES	4DT-OS	TM-OS	—	—	DVR6-ES
	Grillage de sortie		46DVA-WG	—	TM-HTS TM-RHTS	—	845TG 658TG	DVR6-SHRD

- Notes:**
1. Suivez les directives d'installation fournies avec les produits de chaque fabricant.
 2. À moins d'avis contraire, tous les produits listés ci-dessus doivent être utilisés avec des conduits 4 po sur 6-5/8 po.
 3. Ne combinez pas les conduits de différents fabricants.

Commonwealth du Massachusetts

Exigences relatives à l'installation de détecteurs de monoxyde de carbone et à l'affichage aux sorties d'évacuation pour l'État du Massachusetts

Les exigences suivantes s'appliquent à tous les appareils à gaz à évacuation par sortie horizontale au mur installés dans une habitation, édifice ou structure utilisés en tout ou en partie à des fins résidentielles, incluant les propriétés du Commonwealth, et lorsque la sortie d'évacuation est placée à moins de sept (7) pieds au-dessus du niveau du sol, incluant mais non limité aux terrasses et porches :

1. INSTALLATION DE DÉTECTEURS DE MONOXYDE DE CARBONE. Au moment de l'installation d'un appareil à gaz à évacuation par sortie horizontale au mur, le plombier ou le technicien du gaz faisant l'installation doit s'assurer qu'un détecteur de monoxyde de carbone muni d'une alarme et d'une pile de secours est installé et raccordé à un circuit électrique par raccordement fixe sur le même étage sur lequel l'appareil à gaz doit être installé. De plus, le plombier ou technicien du gaz faisant l'installation doit s'assurer qu'un détecteur de monoxyde de carbone muni d'une alarme et à raccordement fixe ou à pile se trouve sur chacun des étages de l'habitation, édifice ou structure dans lequel l'appareil à gaz doit être installé. Le propriétaire de l'habitation, édifice ou structure est responsable de retenir les services de professionnels qualifiés et agréés pour l'installation de détecteurs de monoxyde de carbone à raccordement fixe.

a. Dans le cas où l'appareil à gaz à évacuation par sortie horizontale au mur serait installé dans un espace restreint ou un grenier, le détecteur de monoxyde de carbone à raccordement fixe muni d'une alarme et d'une pile de secours peut être installé à l'étage adjacent.

b. Dans le cas où le propriétaire ne peut répondre aux exigences pour cette subdivision au moment de l'installation, il a trente (30) jours pour satisfaire aux conditions énoncées ci-dessus et doit, pendant la période en question de trente (30) jours, faire installer un détecteur de monoxyde de carbone muni d'une alarme et fonctionnant à piles.

2. DÉTECTEURS DE MONOXYDE DE CARBONE HOMOLOGUÉS. Tous les détecteurs de monoxyde de carbone requis par les présentes doivent répondre aux exigences de NFPA 720 et doivent être homologués IAS et classifiés selon ANSI/UL 2034.

3. AFFICHAGE. Une plaque d'identification en métal ou plastique doit être fixée de façon permanente à l'extérieur de l'édifice à une hauteur minimale de huit (8) pieds au-dessus du niveau du sol et aligné avec la sortie d'évacuation d'un appareil à gaz à évacuation avec sortie horizontale au mur. Le texte suivant doit être imprimé sur la plaque, en caractères d'au moins un demi (1/2) pouce de hauteur, "GAS VENT DIRECTLY BELOW. KEEP CLEAR OF ALL OBSTRUCTIONS".

4. INSPECTION. L'installation d'un appareil à gaz à sortie d'évacuation horizontale au mur ne peut être approuvée par l'État ou l'inspecteur de gaz local à moins que l'inspecteur, lors de l'inspection, constate l'installation de détecteurs de monoxyde de carbone et de l'affichage tels qu'exigés par le 248 CMR 5.08(2)(a)1 à 4.

(b) EXEMPTIONS : Les exigences du règlement 248 CMR 5.08(2)(a)1 à 4 ne s'appliquent pas aux appareils suivants :

1. Les appareils listés au chapitre 10 intitulé "Equipment Not Required To Be Vented" dans l'édition courante du NFPA 54 tel qu'adopté par le Conseil; et

2. Un appareil à gaz avec sortie horizontale au mur homologué *Product Approved* et installé dans une pièce ou structure séparée d'une habitation, édifice ou structure, utilisés en tout ou en partie à des fins résidentielles.

(c) EXIGENCES POUR LE FABRICANT—FOURNISSANT LE SYSTÈME D'ÉVACUATION POUR APPAREILS À GAZ. Lorsque le fabricant d'un appareil à gaz avec sortie horizontale au mur homologué *Product Approved* fournit une configuration de système d'évacuation ou des accessoires d'évacuation avec l'appareil, les instructions fournies par le fabricant pour l'installation de l'appareil et du système d'évacuation doivent inclure :

1. Des instructions détaillées sur la configuration du système d'évacuation ou sur les accessoires d'évacuation; et

Commonwealth du Massachusetts

2. Un liste complète des pièces requises par la configuration du système d'évacuation ou par le système d'évacuation.

(d) EXIGENCES POUR LE FABRICANT—NE FOURNISSANT PAS LA CONFIGURATION OU LE SYSTÈME D'ÉVACUATION. Lorsque le fabricant d'un appareil à gaz avec sortie horizontale au mur homologué *Product Approved* ne fournit pas les pièces pour l'évacuation des gaz de combustion mais identifie un "système d'évacuation spécial", les exigences suivantes doivent être remplies par le fabricant :

1. Les instructions relatives au "système d'évacuation spécial" doivent être incluses avec les instructions d'installation de l'appareil; et
2. Le "système d'évacuation spécial" doit être homologué *Product Approved* par le Conseil et les instructions du système doivent inclure une liste de pièces et des instructions d'installation détaillées.

(e) Une copie des instructions d'installation de l'appareil à gaz avec sortie horizontale au mur homologué *Product Approved*, des instructions pour le système d'évacuation, des listes de pièces pour les instructions d'évacuation et/ou des instructions de la configuration du système d'évacuation doivent être conservées avec l'appareil lorsque l'installation est complétée.

[Traduction]

Appendice A - Consignes d'allumage

POUR PLUS DE SÉCURITÉ LIRE AVANT D'ALLUMER

MISE EN GARDE : Quiconque ne respecte pas à la lettre les instructions dans la présente notice risque de déclencher un incendie ou une explosion entraînant des dommages des blessures ou la mort.

- A. Cet appareil possède une veilleuse qui doit être allumée par télécommande ou à la main. Suivez ces instructions à la lettre. Pour économiser l'énergie, éteignez la veilleuse lorsque vous n'utilisez pas l'appareil.
- B. AVANT DE FAIRE FONCTIONNER, sentez tout autour de l'appareil pour déceler une odeur de gaz. Sentez près du plancher, car certains gaz sont plus lourds que l'air et peuvent s'accumuler au niveau du sol.
- QUE FAIRE SI VOUS SENTEZ UNE ODEUR DE GAZ :
- Ne pas tenter d'allumer d'appareil.
 - Ne touchez à aucun interrupteur; ne pas vous servir des téléphones se trouvant dans l'édifice.
 - Appelez immédiatement votre fournisseur de gaz depuis un voisin. Suivez les instructions du fournisseur.
 - Si vous ne pouvez joindre le fournisseur, appelez le service des incendies.
- C. Ne poussez ou ne tournez le bouton d'admission du gaz qu'à la main; ne jamais utiliser d'outil. Si le bouton reste coincé, ne pas tenter de le réparer; appelez un technicien qualifié. Le fait de forcer le bouton ou de le réparer peut déclencher une explosion ou un incendie.
- D. N'utilisez pas cet appareil s'il a été plongé dans l'eau, même partiellement. Faites inspecter l'appareil par un technicien qualifié et remplacez toute partie du système de contrôle et toute commande qui ont été plongés dans l'eau.

INSTRUCTIONS DE MISE EN MARCHÉ

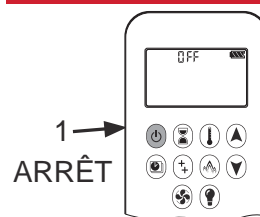
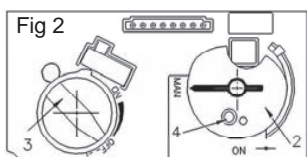
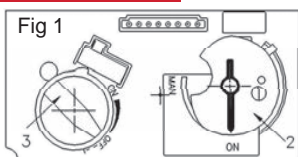

1. ARRÊTEZ ! Lisez les consignes de sécurité ci-dessus.
2. POUR ARRÊTER L'ENTRÉE DE GAZ, éteignez la soupape en pressant sur le bouton (1) de la manette de télécommande (1). Attendez cinq (5) minutes pour laisser échapper tout le gaz. Vérifiez autour de l'appareil et près du plancher s'il y a une odeur de gaz. Si c'est le cas, ARRÊTEZ! Passez à l'étape B des consignes de sécurité ci-dessus. S'il n'y a pas d'odeur de gaz, passez à l'étape suivante.
3. ALLUMAGE AUTOMATIQUE : Bouton MAN à ON (2). Assurez-vous que le bouton de réglage des flammes (3) est au réglage le plus bas (fig. 1). Repérez la veilleuse (fig. 3.) dans la boîte de foyer. Sur la télécommande, appuyez sur le bouton (1); un court signal sonore indiquera le début du procédé d'allumage; de courts signaux sonores seront entendus jusqu'à ce que le procédé d'allumage soit complet et que le gaz ait circulé dans les tuyaux jusqu'à la soupape. Lorsque la veilleuse s'allumera, le bouton d'ajustement des flammes (3) tournera automatiquement au réglage le plus haut; appuyez sur le bouton (3) pour réduire la hauteur des flammes.
4. ALLUMAGE MANUEL : Bouton MAN à MAN (2) (fig. 2). Avec la fenêtre enlevée, repérez la veilleuse (fig. 3) dans la boîte de foyer. Réglez le bouton de réglage des flammes (3) à la température la plus basse; À l'aide d'un objet pointu comme un stylo, appuyez sur le centre métallique (4) pour établir l'arrivée du gaz à la veilleuse; Toujours en appuyant sur le centre métallique (4), allumez le gaz à la veilleuse (5) avec une allumette; Continuez d'appuyer sur le centre métallique (4) pour à peu près 10 secondes; relâchez et la veilleuse restera allumée. Si la veilleuse s'allume mais ne reste pas allumée après plusieurs essais, tournez le bouton d'alimentation de gaz (2) à la position "OFF" et appelez votre agent de service ou votre fournisseur de gaz. Remplacez la fenêtre et mettez le bouton MAN (2) à la position ON; tournez le bouton de réglage des flammes (3) vers le haut ou le bas ou utilisez les boutons (4) et (5) sur la télécommande pour régler les flammes.

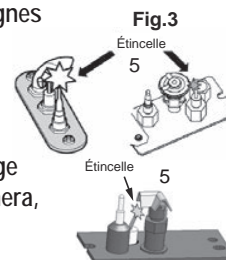

COMMENT COUPER L'ADMISSION DE GAZ DE L'APPAREIL

ARRÊT AUTOMATIQUE (à l'aide de la télécommande) :

Appuyez et maintenez le bouton (3) pour arrêter l'alimentation de gaz;

Appuyez sur le bouton (1) pour fermer la soupape et éteindre la flamme de la veilleuse.

ATTENTION : L'appareil est chaud lorsqu'il fonctionne. Ne pas toucher l'appareil. Risque de brûlures graves. Surveillez les enfants. Gardez les vêtements et les meubles loin de l'appareil.

DO NOT REMOVE FROM FIREPLACE / NE PAS RETIRER DU FOYER

Appendice B - Télécommande

Synchronisation initiale

Avant d'opérer la télécommande, sa manette et son récepteur doivent être synchronisés—voir *Synchronisation de la télécommande* à la page 63.

Écran d'affichage

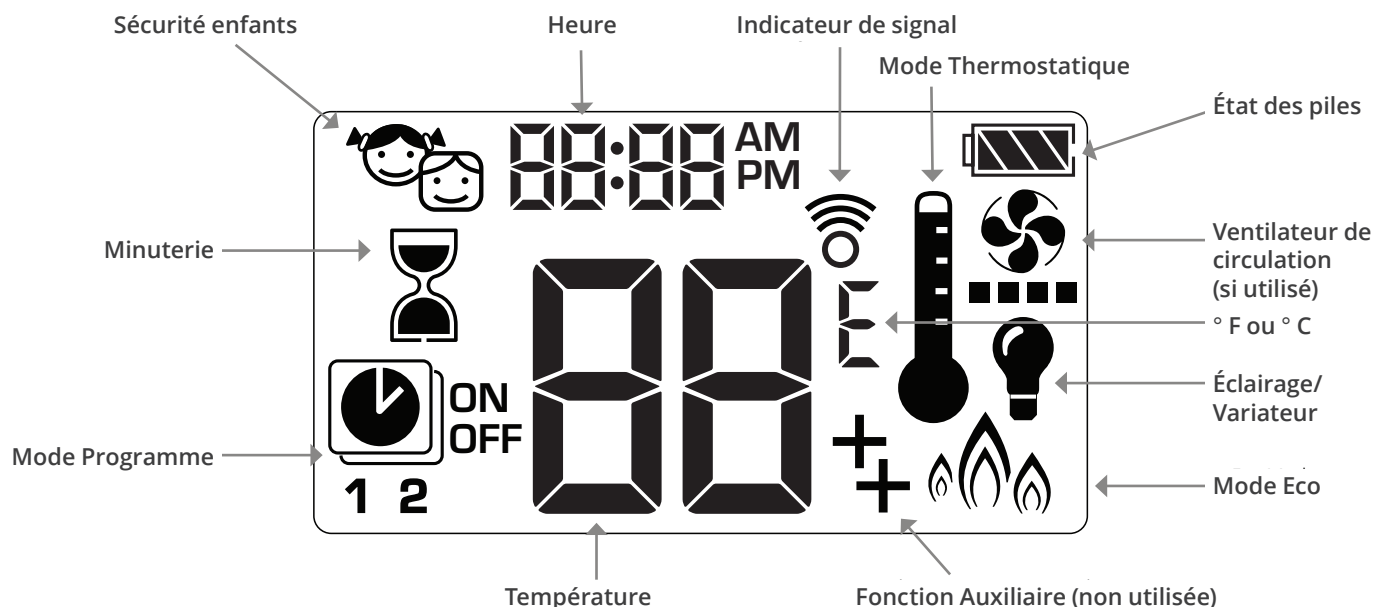

Allumer le foyer

NOTE : Le moteur se met automatiquement à la hauteur de flamme maximum lorsque la veilleuse s'allume.

Allumage à 1 bouton (défaut) :

Allumage à 2 boutons : + simultanément

Pressez et tenez pendant 4 secondes jusqu'à ce que 8 courts bips se fassent entendre et qu'une série de lignes clignotantes confirment le démarrage; relâcher le(s) bouton(s).

Le gaz circule une fois la veilleuse allumée.

Télécommande passe en Mode Manuel une fois le brûleur allumé.

Pour régler l'allumage à 1 ou 2 boutons, voir la page suivante.

Mode veille (veilleuse seulement)

Pressez et tenez pour mettre le foyer en mode de veille.

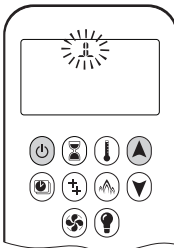
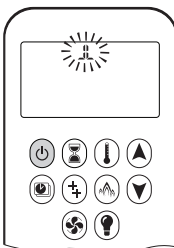

MISE EN GARDE : Si la veilleuse ne reste pas allumée après plusieurs essais appelez votre technicien ou le fournisseur de gaz.

Eteindre le foyer

Pressez pour éteindre.

Note : Le foyer peut être rallumé lorsque OFF cessera de clignoter sur la télécommande.

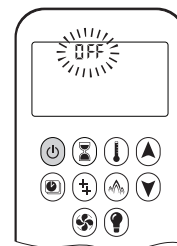

MISE EN GARDE : Vérifiez toujours la veilleuse pour vous assurer qu'elle est bien éteinte.

Régler les flammes

Pressez et tenez pour augmenter la hauteur.

Pressez et tenez pour diminuer la hauteur ou aller en mode de veille.



Appendice B - Télécommande

Réglage Express

Double-cliquez  pour aller au feu le plus bas. "LO" est affiché.

Note : Les flammes vont à la hauteur maximale avant de s'ajuster au niveau le plus bas.



Double-cliquez  pour aller au feu le plus haut. "HI" est affiché.



Choisir l'allumage à 1 ou 2 boutons

Sur cette manette de télécommande, vous pouvez choisir l'allumage à 1 ou à 2 boutons. Par défaut, la manette est réglée à l'allumage à 1 bouton.

Vous pouvez également activer ou désactiver certaines fonctions.

Pour changer l'allumage de 1 bouton à 2 boutons, enlevez les piles de la manette, attendez 10 secondes, réinsérez les piles et immédiatement pendant que l'écran clignote, pressez et tenez  pour 10 secondes. **ON** est affiché et **1** clignote. Lorsque le changement est complété, **1** change pour **2**.

Pour changer l'allumage de 2 boutons à 1 bouton, procédez tel qu'indiqué ci-dessus. **ON** est affiché et **2** clignote. Lorsque le changement est complété, **2** change pour **1**.

Déactiver ou Activer certaines fonctions

Certaines fonctions sont actives par défaut et elles peuvent être désactivées :

- Sécurité enfant
- Mode Programme
- Mode Thermostatique
- Mode Eco
- Ventilateur de circulation
- Minuterie

Désactiver une fonction

1. Installez les piles dans la manette. Toutes les icônes sont affichées et clignotent.
2. Pendant qu'elles clignotent, pressez et tenez pendant 10 secondes le bouton de la fonction à désactiver.

L'icône clignotera jusqu'à ce que la désactivation soit complète. Elle le sera lorsque l'icône de fonction et 2 barres horizontales  seront affichés.



Note : Si le bouton de la fonction désactivée est pressé, il n'y a aucune fonction et  est affiché.

Activer une fonction

Suivez les mêmes étapes que la désactivation.

L'icône continuera de clignoter jusqu'à ce que l'activation soit complète. L'icône cessera de clignoter et sera affichée.







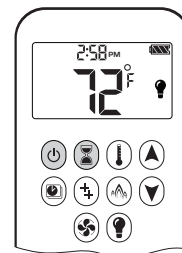







Régler les degrés

Pour changer entre °C et °F, pressez et tenez  +  simultanément.

Note : °C = horloge 24 heures
°F = horloge 12 heures



Régler l'heure

1. Pressez  +  simultanément. Un chiffre entre 1 et 7 clignote. Il indique le jour de la semaine.
2. Pressez  ou  pour sélectionner le jour de la semaine.
 - 1 = lundi
 - 2 = mardi
 - 3 = mercredi
 - 4 = jeudi
 - 5 = vendredi
 - 6 = samedi
 - 7 = dimanche
3. Pressez  +  simultanément. **Heure** clignote.
4. Pressez  ou  pour régler l'heure.
5. Pressez  +  simultanément. **Minutes** clignotent.
6. Pressez  ou  pour régler les minutes.
7. Pressez  +  simultanément ou attendez pour confirmer le réglage.

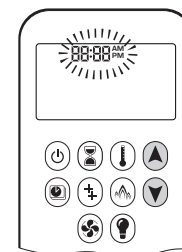

Appendice B - Télécommande

Sécurité enfants

Votre manette peut être verrouillée et ne pourra pas être utilisée sauf pour éteindre le foyer.

Marche

1. Pressez et tenez + simultanément.
2. est affiché. Sécurité enfants est en fonction.

Arrêt

1. Pressez et tenez + simultanément.
2. disparaît. Sécurité enfants est arrêté et la manette fonctionne normalement.

Minuterie

Vous pouvez activer la minuterie pour que votre foyer s'éteigne après un certain temps.

Marche/Réglage

1. Pressez et tenez jusqu'à ce que soit affiché. **Heure** clignote.
2. Pressez ou pour régler l'heure.
3. Pressez pour confirmer. **Minutes** clignent.

4. Pressez ou pour régler les minutes.
5. Pressez ou attendez pour confirmer.

Arrêt

Pressez , et disparaît.

Note : Le feu s'éteint une fois le décompte de la minuterie terminé. La minuterie ne fonctionne qu'en Modes Manuel, Thermostatique et Eco. La minuterie a une durée maximale de 9 heures et 50 minutes.

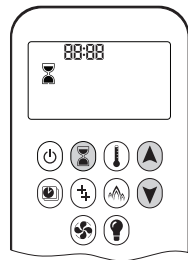

Éclairage/Variateur

Marche

Pressez , est affiché. La lumière s'allume au niveau pré-réglé.

Arrêt

Pressez , disparaît. La lumière s'éteint.

Réglage

1. Pressez et tenez jusqu'à ce que clignote.
2. Pressez ou pour régler entre 20 et 100 %.
3. Pressez ou attendez pour confirmer. est affiché.

Note : L'éclairage fonctionne indépendamment de la veilleuse. Si vous désirez l'éclairage mais pas le feu, pressez .

Ventilateur de circulation (si installé)

Marche/Réglage

1. Pressez et tenez jusqu'à ce que clignote.
2. Pressez pour augmenter la vitesse du ventilateur et pour la diminuer.
3. Pressez ou attendez pour confirmer. est affiché.

Arrêt

Pressez jusqu'à ce que les 4 barres indiquant la vitesse disparaissent.

Note : Si le ventilateur n'a pas été arrêté après la dernière utilisation, il démarre automatiquement 4 minutes après l'allumage à la vitesse maximale puis se met au dernier niveau utilisé après 10 secondes.

Le ventilateur s'arrête 10 minutes après que le gaz soit coupé et la soupape à OFF ou en veilleuse.

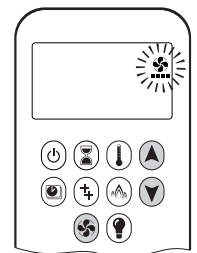
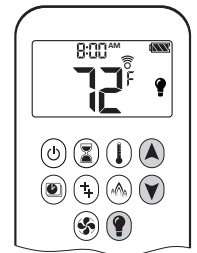

Appendice B - Télécommande

Modes d'opération

Mode Thermostatique

La température de la pièce est mesurée et comparée à la température réglée. La flamme s'ajuste automatiquement pour atteindre la température réglée.



Mode Programme

La température est contrôlée par les Programme 1 et 2, chacun étant programmé pour allumer et éteindre le foyer à une heure et température données.



Mode Eco

Les flammes sont modulées entre haut et bas. Si la température de la pièce est moindre que la température réglée, les flammes restent hautes plus longtemps. Si la température de la pièce est plus haute que la température réglée, les flammes restent basses plus longtemps. Un cycle dure approximativement 20 minutes.





 Si un des modes décrit ci-dessus (Thermostatique, Programme ou Eco) est en fonction et commandé par l'application MyFire via WiFi, l'écran de la manette affichera APP.

Mode Manuel

L'allumage et l'arrêt du foyer, de même que la hauteur des flammes sont contrôlés manuellement par l'utilisateur.



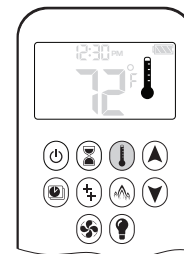

Mode Thermostatique

Marche





Pressez .  s'affiche. La température pré-réglée est affichée brièvement suivie de la température de la pièce.



Réglage

1. Pressez et tenez  jusqu'à ce que  soit affiché et que la température pré-réglée clignote.
2. Pressez  ou  pour ajuster la température.
3. Pressez  ou attendez pour confirmer.

Arrêt

1. Pressez .
2. Pressez  ou  pour aller en Mode Manuel.
3. Pressez  pour aller en Mode Programme.
4. Pressez  pour aller en Mode Eco.

Mode Programme



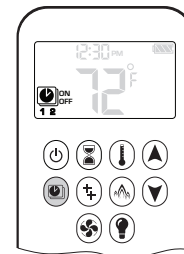

Marche

Pressez .

, 1 ou 2, ON ou OFF sont affichés.





Arrêt

1. Pressez , , ou  pour aller en Mode manuel.
2. Pressez  pour aller en Mode Thermostatique.
3. Pressez  pour aller en Mode Eco.







Note: La température réglée pour le Mode Thermostatique est la température utilisée par le Mode Programme Marche. Si vous changez la température du Mode Thermostatique, la température Marche du Mode Programme changera aussi.

Réglage par défaut

- HEURE DE MARCHÉ TEMPÉRATURE (Thermostatique) : 70 °F / 21 °C
- TEMPÉRATURE HEURE D'ARRÊT : "   " (flamme veilleuse seulement)

Appendice B - Télécommande

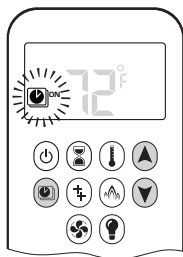

Réglage de la température

1. Pressez et tenez  jusqu'à ce que  clignote. **ON** et température préréglée (en Mode Thermostatique) sont affichés.
2. Pressez  ou attendez. , **OFF** affichés, température clignote.
3. Pressez  ou  pour sélectionner la température en arrêt.
4. Pressez  pour confirmer.



Note: Les températures préréglées Marche (Mode Thermostatique) et Arrêt seront les mêmes pour chaque jour.





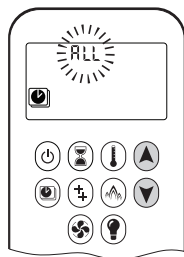



Réglage Jour

1. **ALL** clignote. Pressez  ou  pour choisir entre :
 - **ALL** = mêmes réglages marche-arrêt tous les jours
 - **SA:SU** = mêmes réglages marche-arrêt samedi et dimanche
 - **1, 2, 3, 4, 5, 6, 7** = minuterie quotidienne—réglages marche-arrêt uniques pour un seul jour de la semaine, plusieurs jours de la semaine ou tous les jours de la semaine.
2. Pressez  pour confirmer.









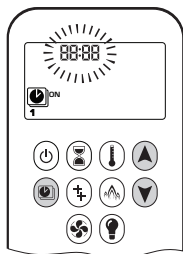

Choix ALL (mêmes réglages, tous les jours)

Réglage heure MARCHE (PROGRAMME 1)

1. , **1, ON** affichés. **ALL** affiché brièvement. **Heure** clignote.
2. Pressez  ou  pour régler l'heure.
3. Pressez  pour confirmer. , **1, ON** affichés. **ALL** affiché brièvement. **Minutes** clignote.
4. Pressez  ou  pour régler les minutes.
5. Pressez  pour confirmer.



Réglage heure ARRÊT (PROGRAMME 1)

1. , **1, OFF** affichés. **ALL** affiché brièvement. **Heure** clignote.
2. Pressez  ou  pour régler l'heure.
3. Pressez  pour confirmer. , **1, OFF** affichés. **ALL** affiché brièvement. **Minutes** clignote.
4. Pressez  ou  pour régler les minutes.
5. Pressez  pour confirmer.

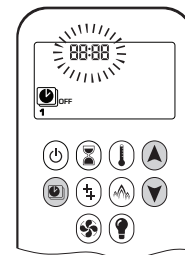

Note : Passez au PROGRAMME 2 et réglez les heures de marche et d'arrêt ou interrompre la programmation à ce stade. PROGRAMME 2 demeure alors désactivé.

Note : PROGRAMME 1 et 2 utilisent les mêmes températures de MARCHE (Thermostatique) et d'ARRÊT. Une nouvelle température de MARCHE (Thermostatique) et/ou d'ARRÊT réglée devient aussitôt le nouveau réglage par défaut.

Note : Les heures de MARCHE et d'ARRÊT programmées en PROGRAMME 1 et PROGRAMME 2 deviennent les nouvelles heures par défaut.



Les piles doivent être enlevées pour supprimer les heures de MARCHE et d'ARRÊT et les températures du PROGRAMME 1 et du PROGRAMME 2.

Choix SA:SU (mêmes réglages samedi et dimanche) ou choix 1, 2, 3, 4, 5, 6, 7 (réglages différents à chaque jour)

- Réglez l'heure de MARCHE et d'ARRÊT en procédant de la même manière que "Choix ALL" ci-dessus.
- Attendre avant de terminer les réglages.

Eco Mode

Marche

Pressez  pour aller en Mode Eco.  affiché.

La hauteur des flammes module entre forte et faible intensité pendant 20 minutes.

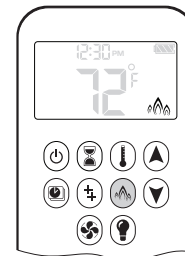

Arrêt

Pressez .  disparaît.

Appendice B - Télécommande

Indicateur de piles faibles

⚠ MISE EN GARDE : N'utilisez pas de tournevis ou autre objet métallique pour enlever les piles du porte-piles ou de la manette de télécommande. Cela pourrait causer un court-circuit du système de télécommande.

Manette

L'icône de piles faibles  apparaîtra lorsque les piles de la manette doivent être remplacées. Remplacez avec 2 piles alcalines AAA 1.5 V.

Porte-piles

Une série de bips fréquents pendant 3 secondes quand le moteur de la soupape tourne indiquent que les piles ont besoin d'être remplacées dans le porte-piles. Remplacez les piles par 4 piles alcalines AA 1.5 V.

Arrêt automatique

Minuterie

Le feu s'éteint une fois le décompte de la minuterie terminé. La minuterie fonctionne uniquement en Modes Manuel, Thermostatique et Eco. La minuterie a une durée maximale de 9 heures et 50 minutes.

Piles faibles au récepteur

Quand les piles du porte-piles sont faibles, le foyer s'éteint complètement. (Ceci ne se produit pas si le courant électrique est interrompu.)

Arrêt 7 jours

Quand le système n'a pas fonctionné pendant 7 jours, le système éteint automatiquement le foyer incluant la veilleuse.

Mise en veilleuse automatique



3 heures sans communication

La soupape passe en flamme de veilleuse si aucun changement de la hauteur des flammes n'intervient pendant une période de 3 heures. Le feu continuera à fonctionner normalement lorsque la communication est rétablie.

Appendice B - Télécommande

Codes d'erreur

Dans le cas où il y aurait une erreur dans la fonction de la télécommande la manette affichera un code d'erreur.

Code d'erreur	Message sur la manette	Durée de l'affichage	Symptôme	Cause possible
F04	F04	4 sec	<ul style="list-style-type: none"> Pas de veilleuse en 30 sec Note : après 3 séquences d'allumage manquées, message F06 affiché 	<ul style="list-style-type: none"> Pas d'alimentation de gaz Air dans la conduite de gaz à la veilleuse Pas d'étincelle Polarité inversée dans le fil du thermocouple
F07	Symbole piles faibles 	Permanent	<ul style="list-style-type: none"> Icône de pile clignote sur l'écran de la manette 	<ul style="list-style-type: none"> Piles faibles dans la manette
F06	F06	4 sec	<ul style="list-style-type: none"> 3 séquences d'allumage manquées en 5 minutes Feu ne réagit pas, pas de flamme de veilleuse 	<ul style="list-style-type: none"> Pas d'alimentation de gaz Air dans la conduite de gaz à la veilleuse Pas d'étincelle Polarité inversée dans le fil du thermocouple Orifice de veilleuse incorrecte si la soupape a été convertie de LPG à NG ou vice versa
F09	F09	4 sec	<ul style="list-style-type: none"> Feu ne réagit pas Aucun contrôle électronique du feu 	<ul style="list-style-type: none"> Bouton  n'a pas été pressé durant la synchronisation Récepteur et manette pas synchronisés
F46	F46	4 sec	<ul style="list-style-type: none"> Feu ne réagit pas Réponse intermittente Aucun contrôle électronique du feu 	<ul style="list-style-type: none"> Aucune ou mauvaise connexion entre le récepteur et la manette Pas de puissance au récepteur (piles faibles) Faible portée de communication (adaptateur électrique défectueux, manette ne communique pas avec récepteur)

Appendice C - Interrupteur mural

L'Interrupteur mural peut être utilisé pour contrôler le foyer. Il allume, éteint le feu et augmente et diminue la hauteur des flammes.

Notez que les fonctions de thermostat et de minuterie ne sont pas offertes sur l'interrupteur mural.



Ajustez la hauteur des flammes

Pressez et tenez le bouton UP  pour augmenter graduellement la hauteur des flammes.

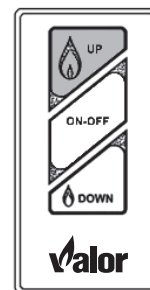

Allumez et éteignez l'appareil

Pressez le bouton ON-OFF une fois pour allumer la veilleuse. Pressez à nouveau pour l'éteindre.

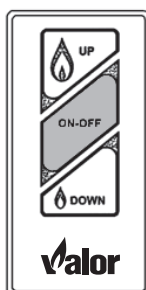

Pressez et tenez le bouton DOWN  pour diminuer la hauteur des flammes.

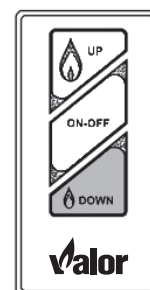

Appendice D - Système HeatShift

HeatShift™ System

Planification et Installation : H5–H6 avec HeatShift®

Directives pour usage avec les foyers Valor 1100M, 1400K et 1400M

Application

Le système HeatShift® redistribue l'air chaud émanant du foyer à l'endroit désiré en utilisant la convection naturelle, sans nécessiter de ventilateur.

Plénums LDK1, LDK3, LDK4, LDK9 : L'air chaud est dirigé plus haut sur le mur, sur les murs de côté ou même dans une pièce adjacente.

Plaques d'extrémité LDK7 : L'air chaud est dirigé à travers un espace (min. 2-1/2") entre le mur au-dessus du foyer et le plafond. **Avec le LDK7, la sortie d'air doit être dans la même pièce que le foyer.**

Ces installations résultent en un mur aux températures moins chaudes au-dessus du foyer permettant d'y placer des oeuvres d'art, téléviseur, et ainsi de suite.

Il est déconseillé d'installer les Ventilateurs de circulation d'air 1195CFK et 1495CFK avec le système HeatShift.

N'importe quel des kits LDK1, LDK3, LDK4, LDK7 ou LDK9 peut être utilisé avec les foyers H5 ou H6 indiqués ci-dessus.

De plus, l'air chaud peut être extrait du plénum HeatShift en y raccordant le Ventilateur de zone 1270RBK (plénums LDK1 et LDK4 SEULEMENT).

Note : Ces directives doivent être utilisées conjointement avec les directives d'installation fournies avec le foyer.

Pour certains modèles, l'utilisation de ce système permet des dégagements au manteau ou tablette plus bas—voir *Dégagements—manteau ou tablette combustible* dans cet Appendice. Ces dégagements sont permis **SEULEMENT** lorsque le système HeatShift est installé et le déflecteur de convection interne a été enlevé sur l'appareil.

Certification

Les kits HeatShift LDK1, LDK3, LDK4, LDK7 et LDK9 sont certifiés par la CSA pour usage exclusivement avec les foyers Valor des Séries indiquées ci-dessus—NE PAS les utiliser avec d'autres modèles.

Le système HeatShift peut aussi être utilisé sur les installations extérieures.

Les conduits de 5 pouces de diamètre utilisés avec ces kits doivent être fabriqué de métal et répondre aux normes UL-181 Class 1 Air Duct. Les conduits flex d'aluminium sont acceptables s'ils répondent aux normes UL-181 Class 1.



AVERTISSEMENT

Tous les foyers indiqués ci-dessus exigent l'enlèvement du déflecteur de convection interne pour que ce système fonctionne bien—lisez attentivement ces directives!



AVERTISSEMENT

NE PAS COUVRIR ou placer d'objets devant ou par-dessus une sortie d'air. **ÉVITEZ** de placer la sortie d'air à moins de 7 pieds (2,13 m) au-dessus du plancher car les températures de l'air à la sortie sont chaudes.



AVERTISSEMENT

Lorsque la sortie d'air est près d'un plafond de couleur pâle, le plafond peut se tacher par la poussière qui se trouverait dans le courant d'air chaud; le/s plénum/s placé/s plus bas sur le mur aideront à diminuer la possibilité de taches.

Appendice D - Système HeatShift

Kits

Quatre kits sont offerts pour les foyers H5-H6 :

- LDK1—Plénum quadruple de 48"
- LDK3—Plénums doubles de 14" (2), grilles incluses
- LDK4—Plénum quadruple de 38"
- LDK7—Plaques d'extrémité des conduits (2)—pour sortie en cantonnière (au plafond) SEULEMENT
- LDK9—Plénum quadruple de 30"

Contenu des kits

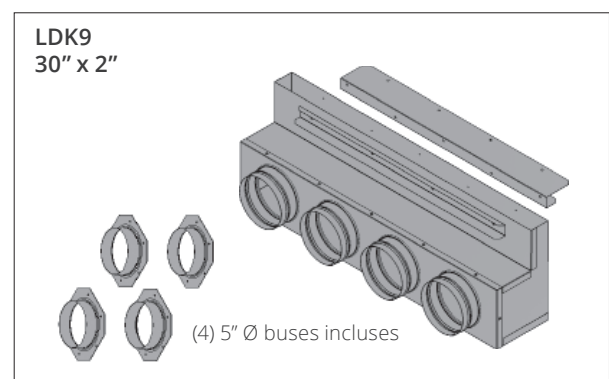
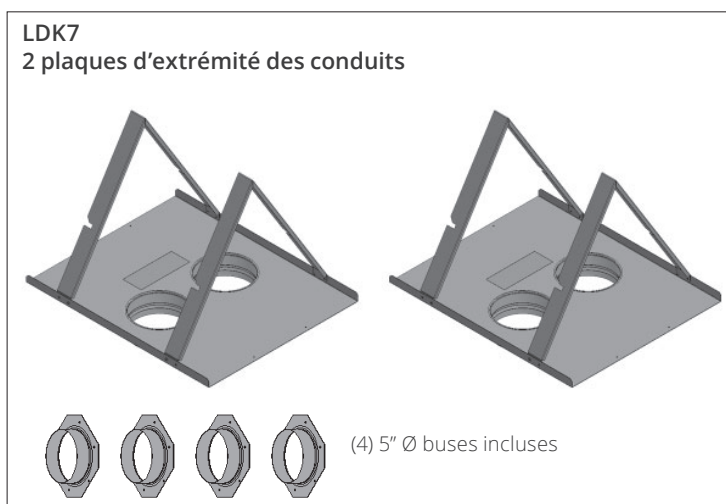
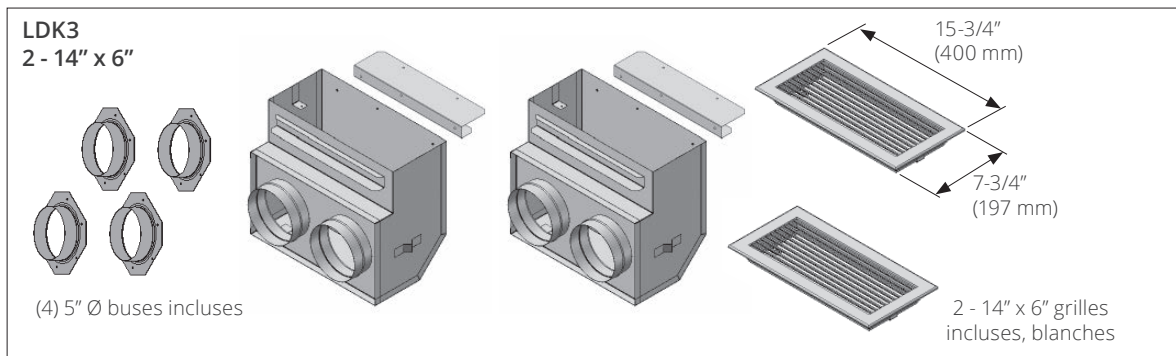
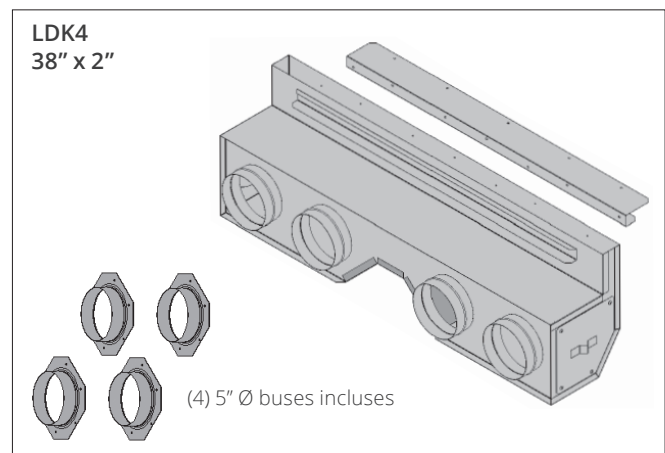
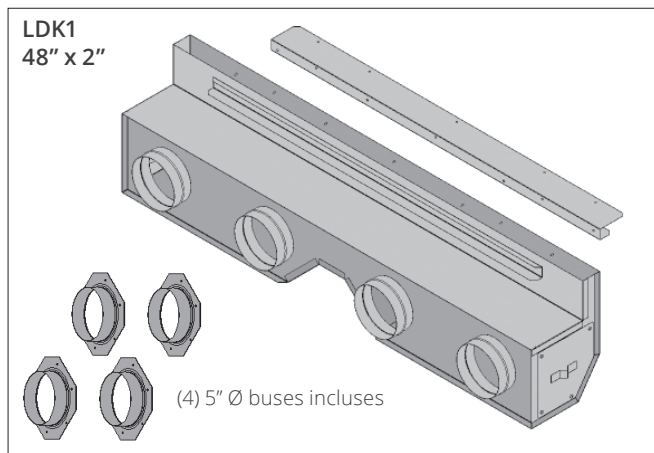

Appendice D - Système HeatShift

Accessoires optionnels

- LDK2—Cadre de finition 48", pour le LDK1
- LDK5—Cadre de finition 38", pour le LDK4
- LDK6—Conduits flex en aluminium de 5" de diamètre à 2 plis—2 longueurs de 10 pi pouvant être coupées à la longueur désirée
- LDK10—Cadre de finition 30", pour le LDK9

Contenu des kits

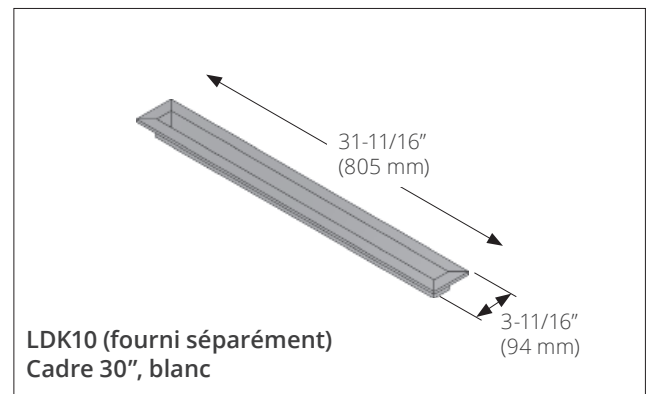
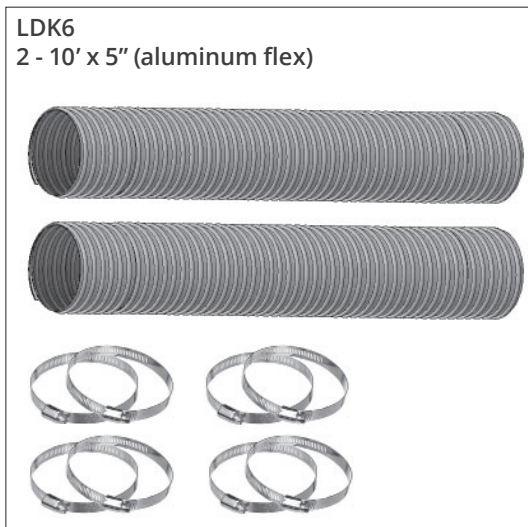
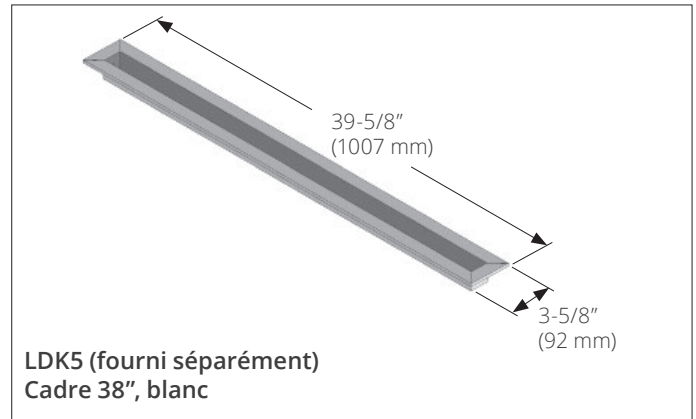
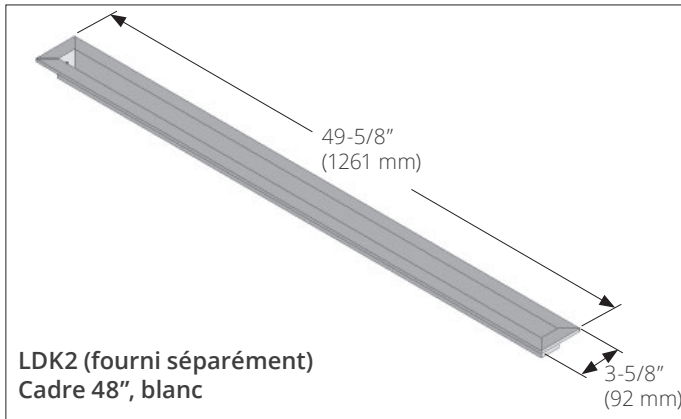

Appendice D - Système HeatShift

Configurations suggérées Pas à l'échelle

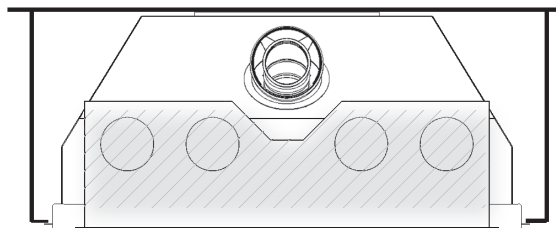

Sortie à l'avant avec LDK1, LDK4 ou LDK9

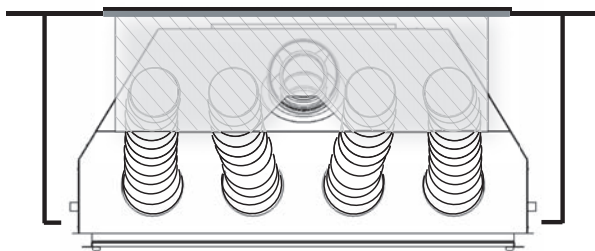

Sortie sur un mur arrière avec LDK1, LDK4 ou LDK9
Note : Le conduit d'évacuation du foyer peut empiéter sur la position du plénum. Décalez le conduit autour du plénum si nécessaire.

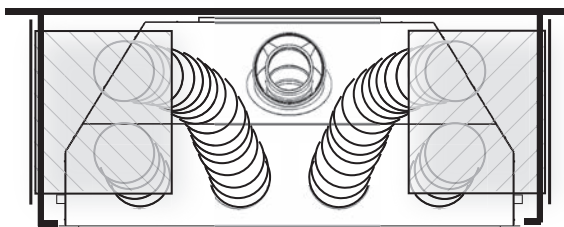

Sorties sur les côtés avec LDK3

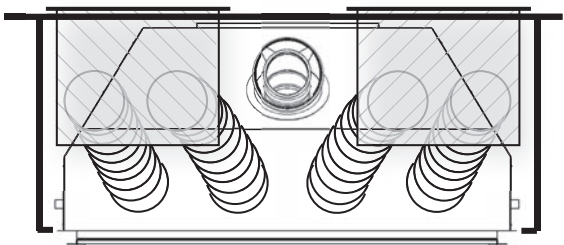

Sorties sur un mur arrière avec LDK3

Note - Avec le LDK7, la sortie d'air chaud doit être située dans la même pièce que le foyer

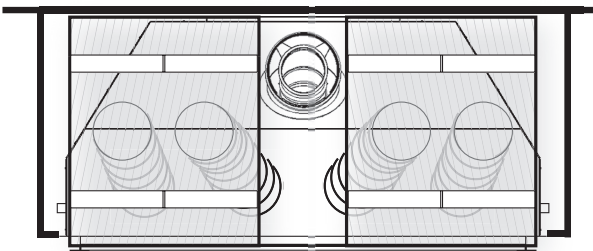

avec LDK7

Installations en coin

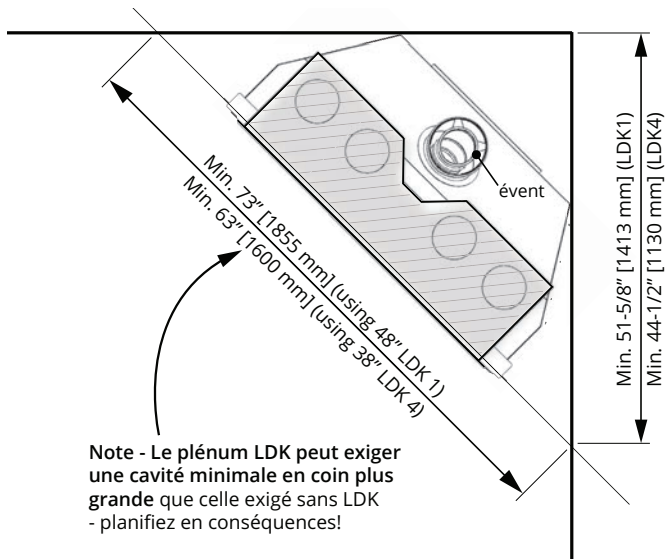

Note - Le plénum LDK peut exiger une cavité minimale en coin plus grande que celle exigé sans LDK - planifiez en conséquences!

⚠ AVERTISSEMENT

Les plénums sont certifiés pour décharge horizontale **SEULEMENT**. Les plaques d'extrémité des conduits sont certifiés pour décharge verticale vers le haut **SEULEMENT**. **NE PAS installer le plénum ou les plaques sur le plancher ou au plafond. NE PAS COUVRIR OU PLACER d'objets devant ou par-dessus la sortie d'air. ÉVITEZ de placer la sortie d'air à moins de 7 pieds (2,13 m) au-dessus du plancher car les températures de l'air à la sortie sont chaudes!**

NE PAS INSTALLER LES SORTIES À TRAVERS LES MURS EXTÉRIEURS!

NOTE : Ce système peut également être utilisé sur les installations extérieures où l'on souhaite réduire la température de la surface du mur au-dessus du foyer. Les grilles de déversement d'air chaud doivent être situées dans un espace à l'épreuve des intempéries tel que décrit dans le Guide d'installation Conversion pour l'extérieur GV60CKO.

Appendice D - Système HeatShift

Concept (avec plénums LKD1, LDK3, LDK4 et LDK9)

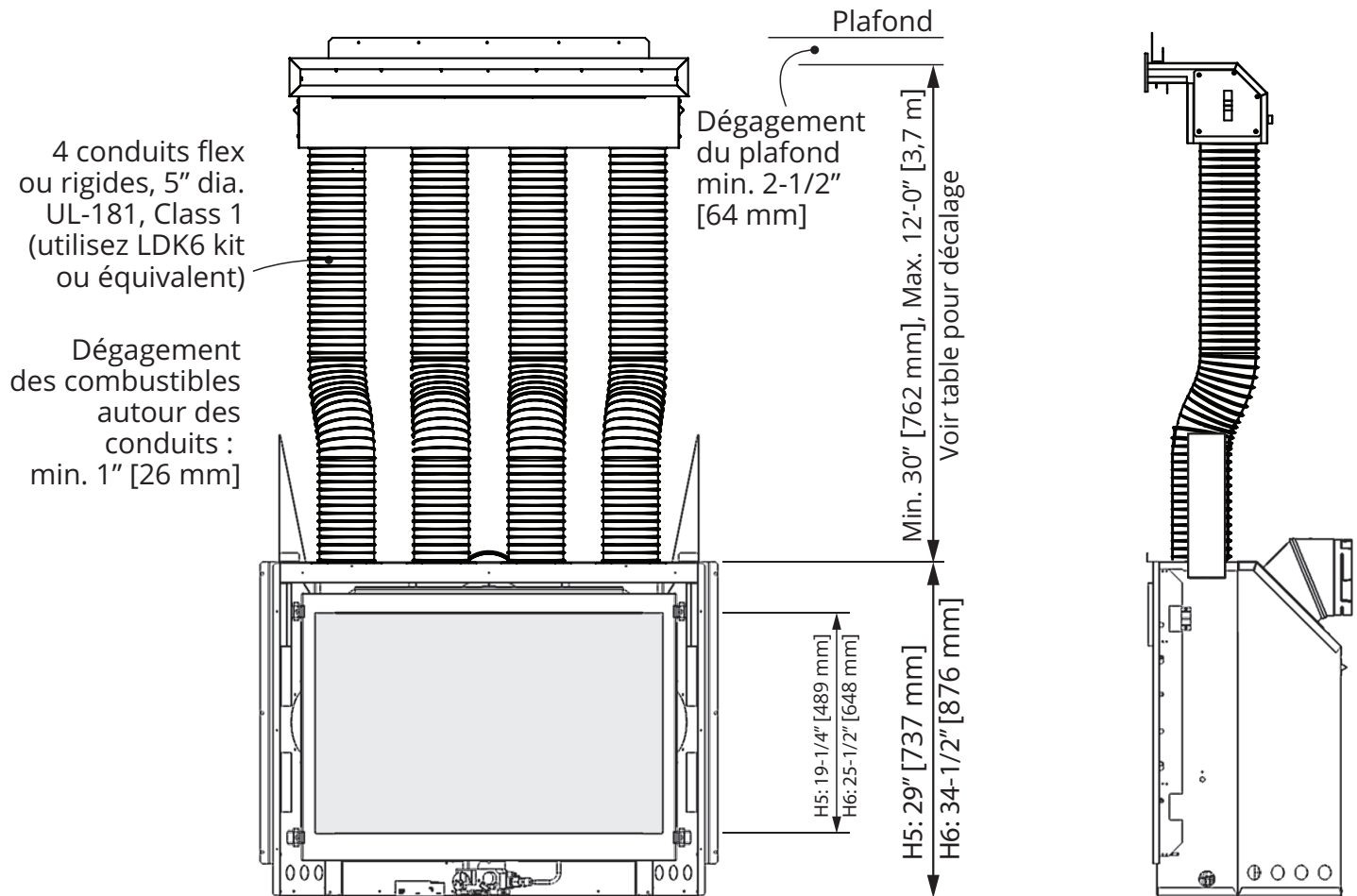

Appendice D - Système HeatShift

Concept (avec LDK7)

NOTE Avec le LDK7, la sortie d'air doit être dans la même pièce que le foyer.

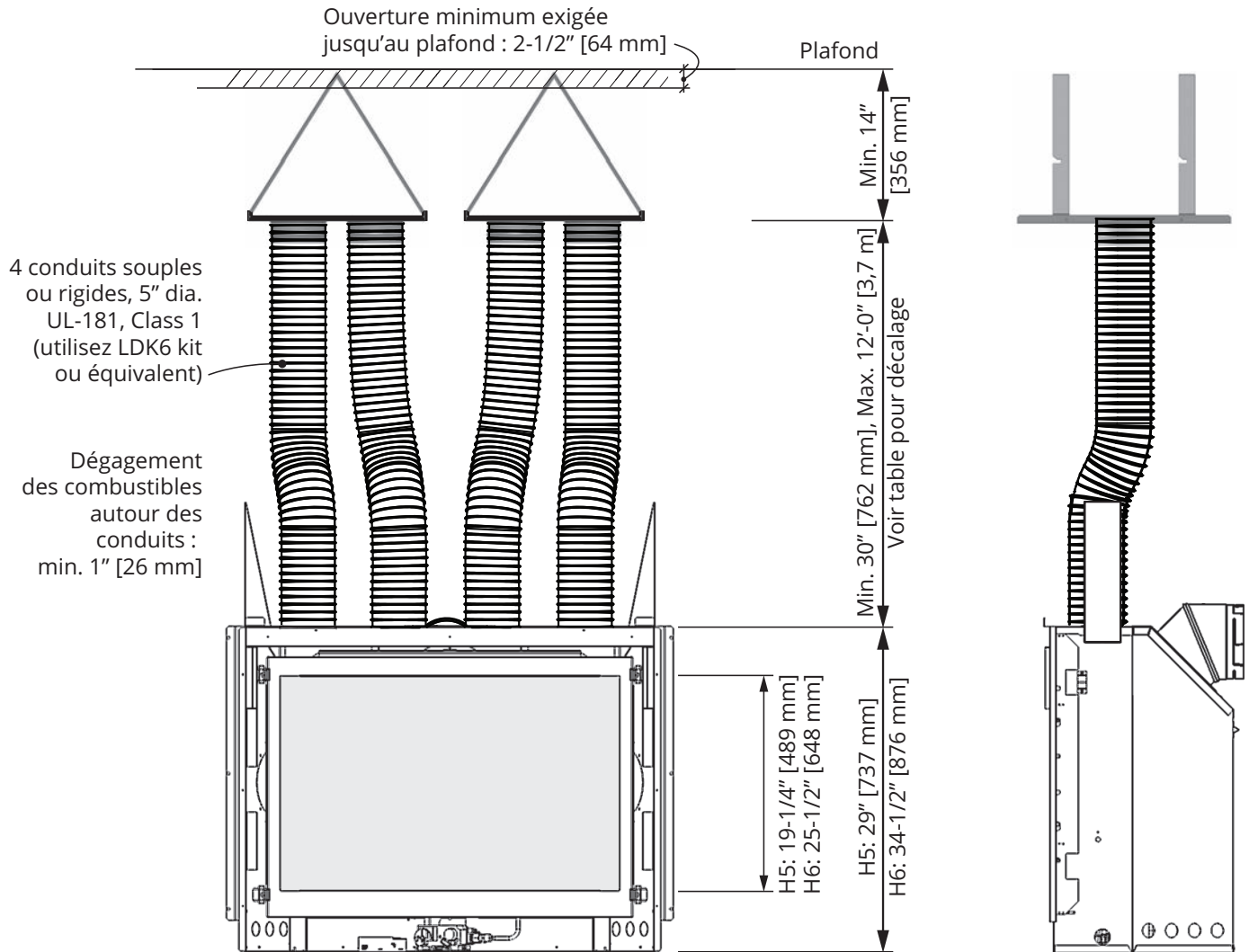

Appendice D - Système HeatShift

Y Élévation verticale	X Max. décalage horizontal permis
30" 762 mm	24" 610 mm
36" 914 mm	36" 914 mm
42" 1067 mm	48" 1219 mm
48" 1219 mm	60" 1524 mm
54" 1372 mm	72" 1829 mm
60" 1524 mm	84" 2134 mm
66" 1676 mm	96" 2438 mm
12'-0" 3,7 m	96" Max.

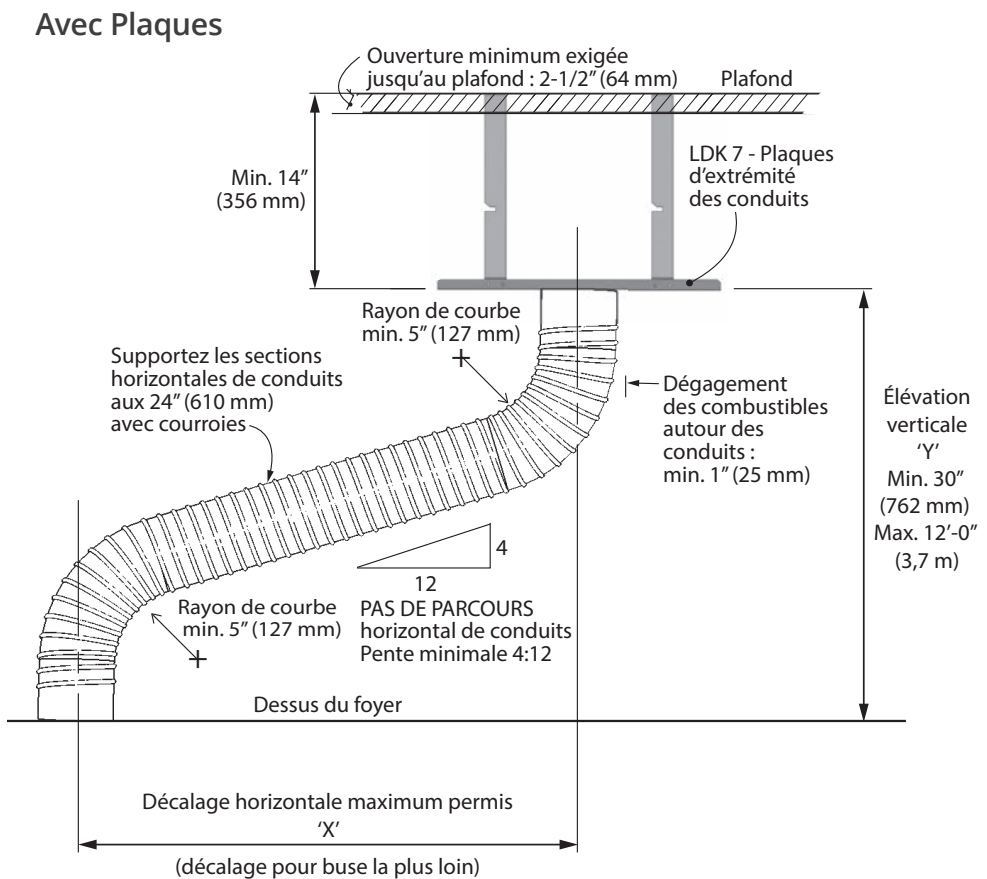
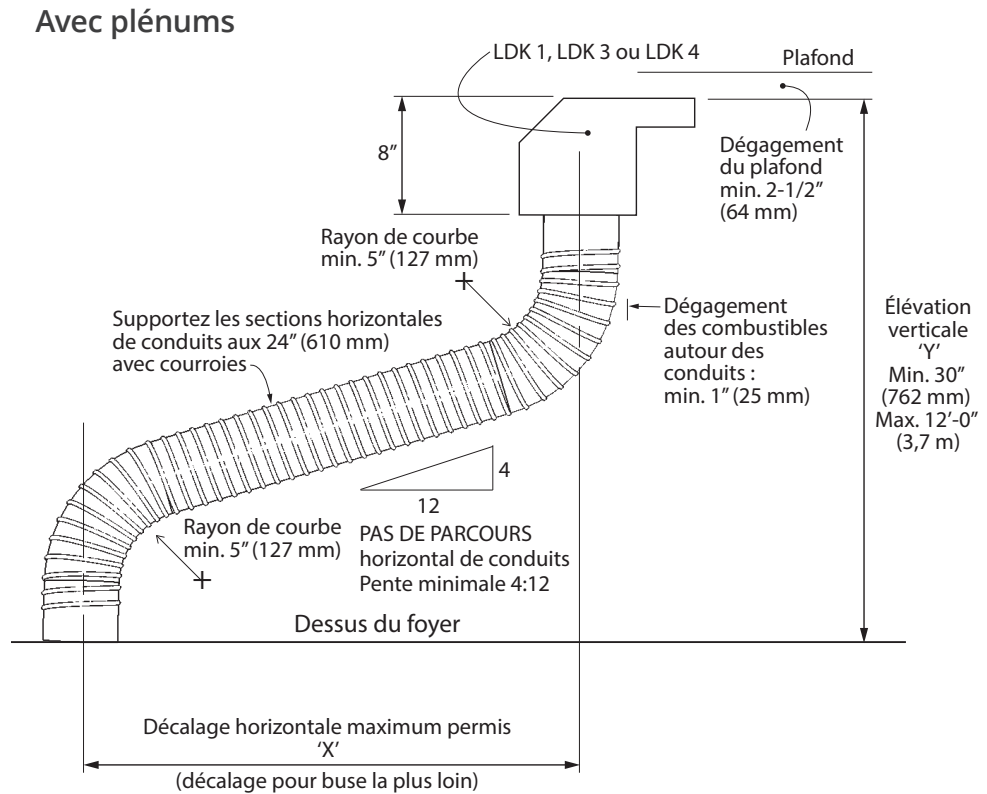

Appendice D - Système HeatShift

Dimensions Plénums

LDK 1

pouces [mm]

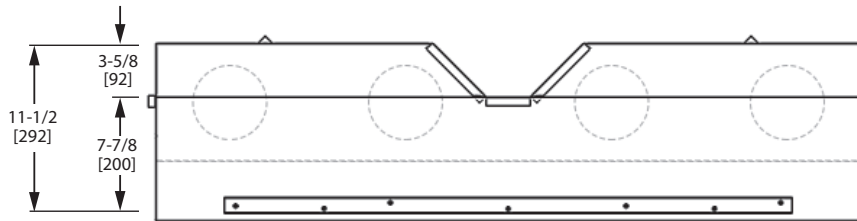

Vu du haut

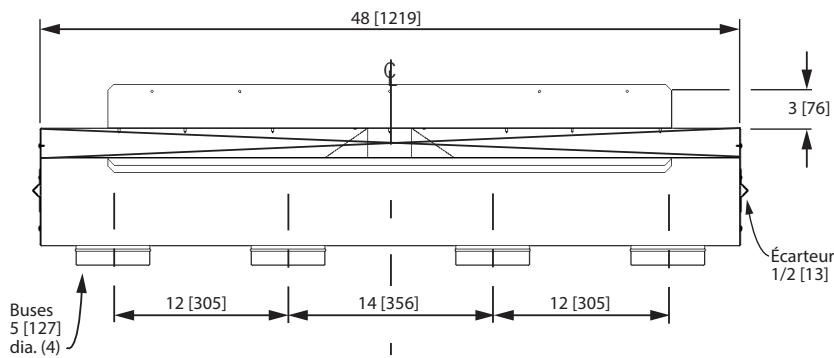

Vue avant

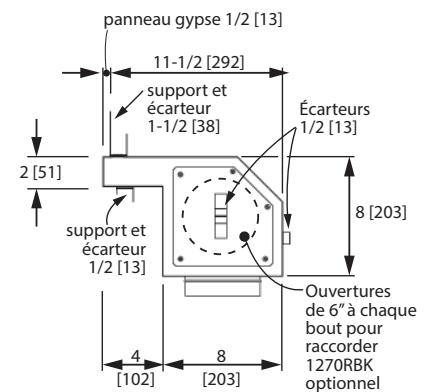

Vue côté droit

LDK 4

pouces [mm]

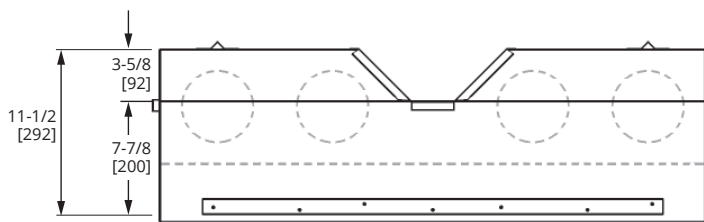

Vu du haut

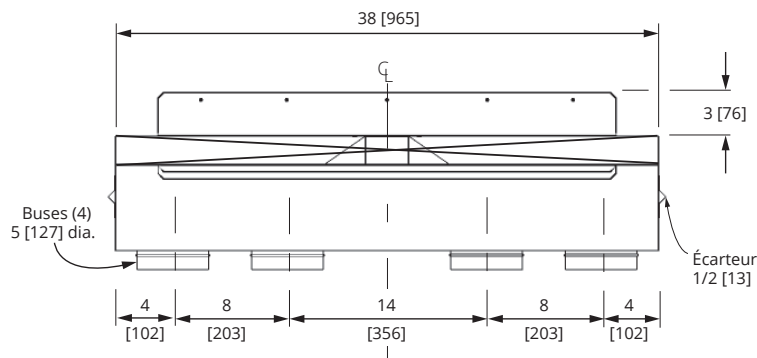

Vue avant

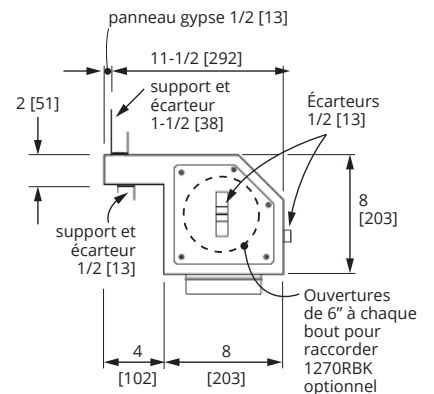

Vue côté droit

Appendice D - Système HeatShift

Dimensions—Pléniums

LDK 3

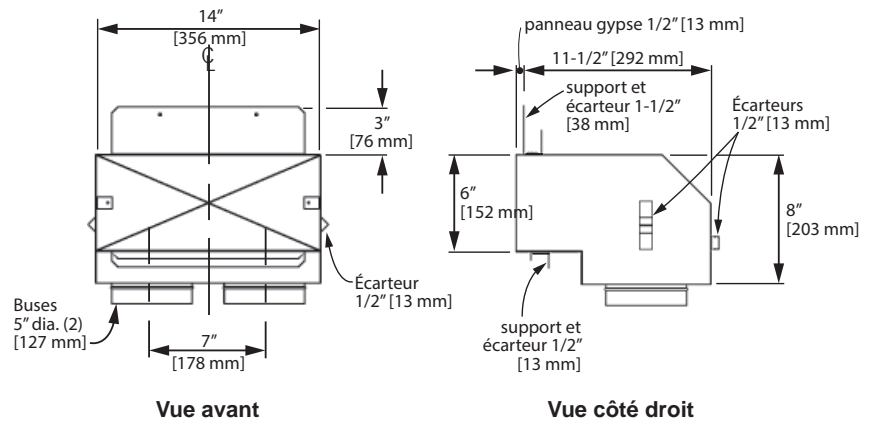

LDK 9

pouces [mm]

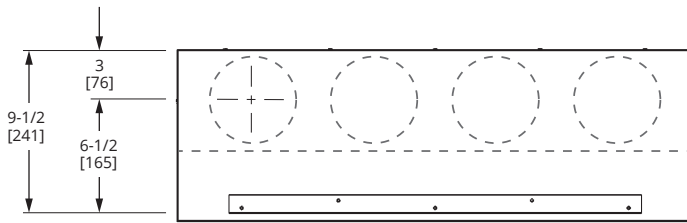

Vu du haut

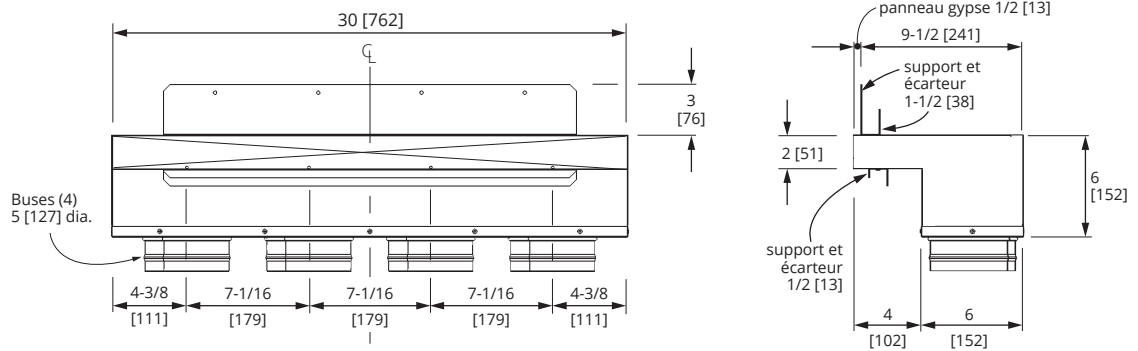

Appendice D - Système HeatShift

Dimensions—Plaques d'extrémité LDK7

LDK 7

pouces [mm]

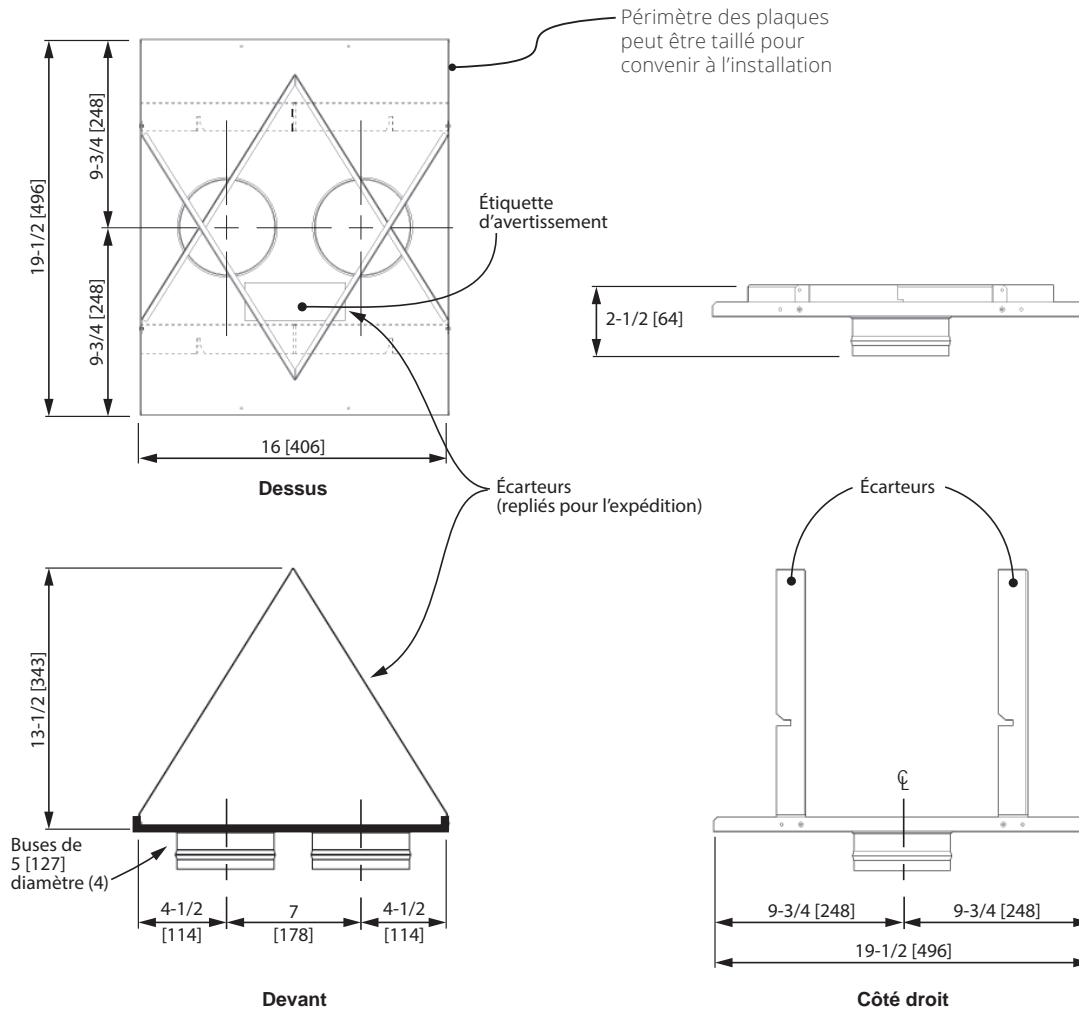

Appendice D - Système HeatShift

Encastrement sommaire

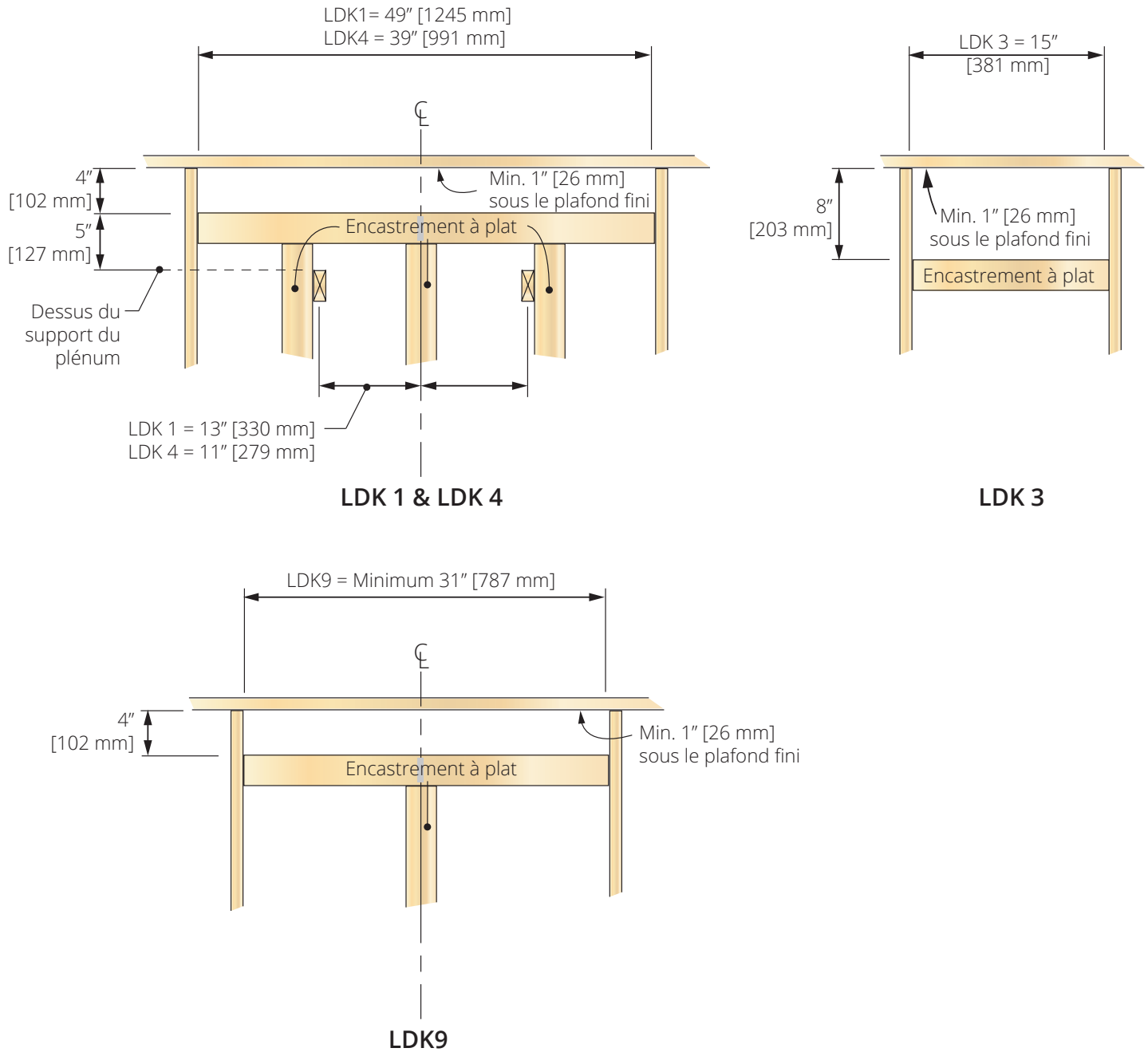

Appendice D - Système HeatShift

Encastrement et dégagements

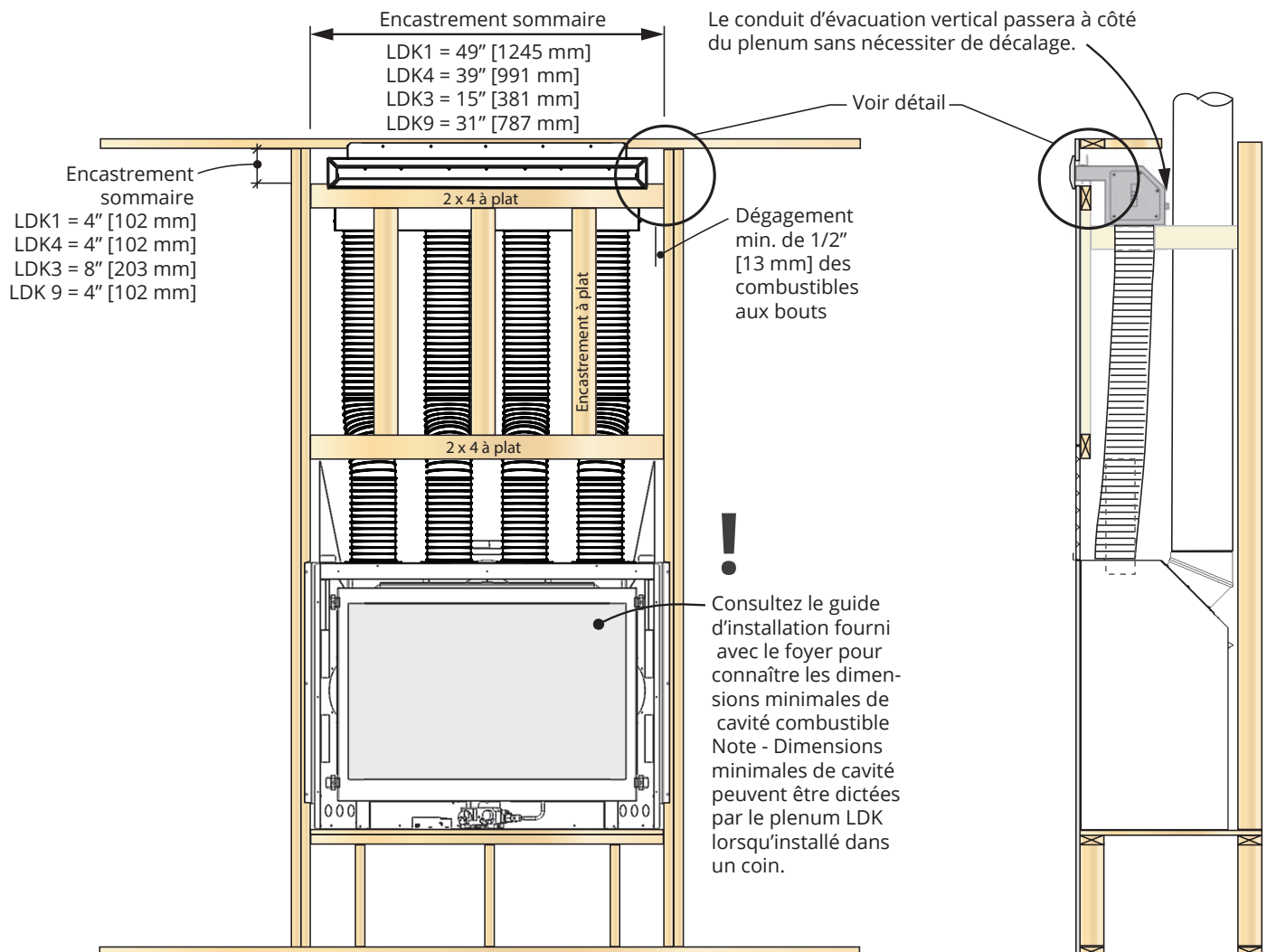

Appendice D - Système HeatShift

Encastrement et dégagements—détails

LDK1 & LDK4

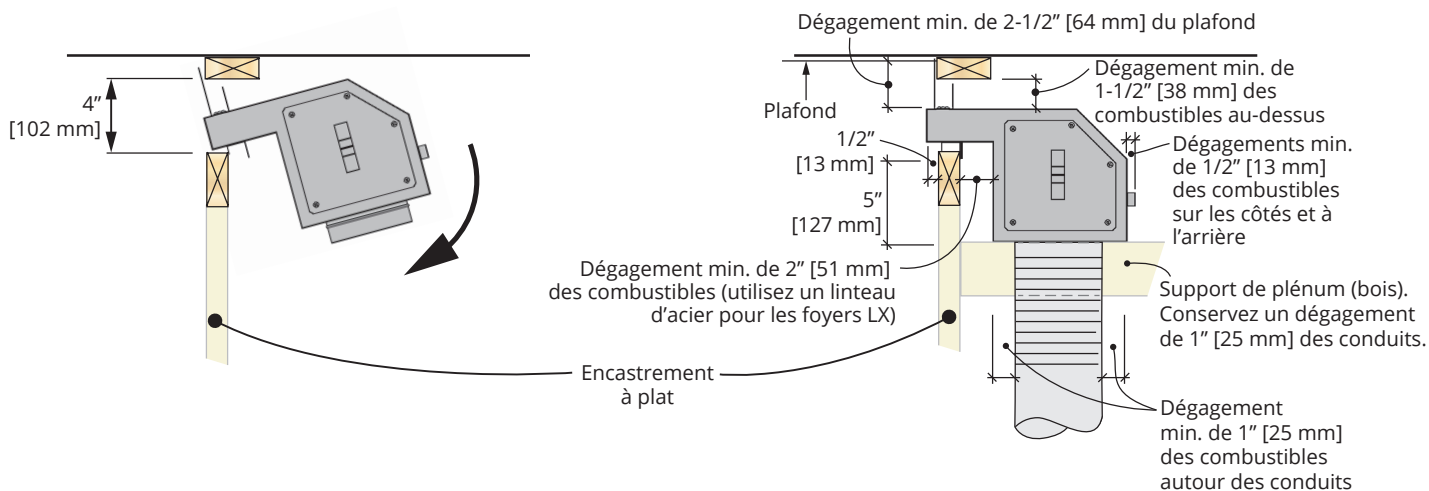

LDK3

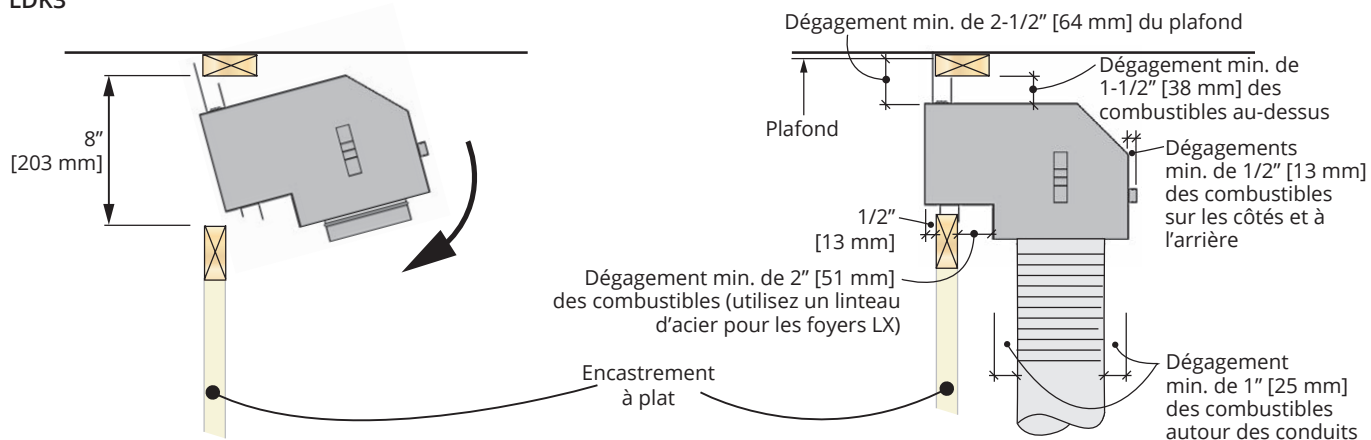

LDK9

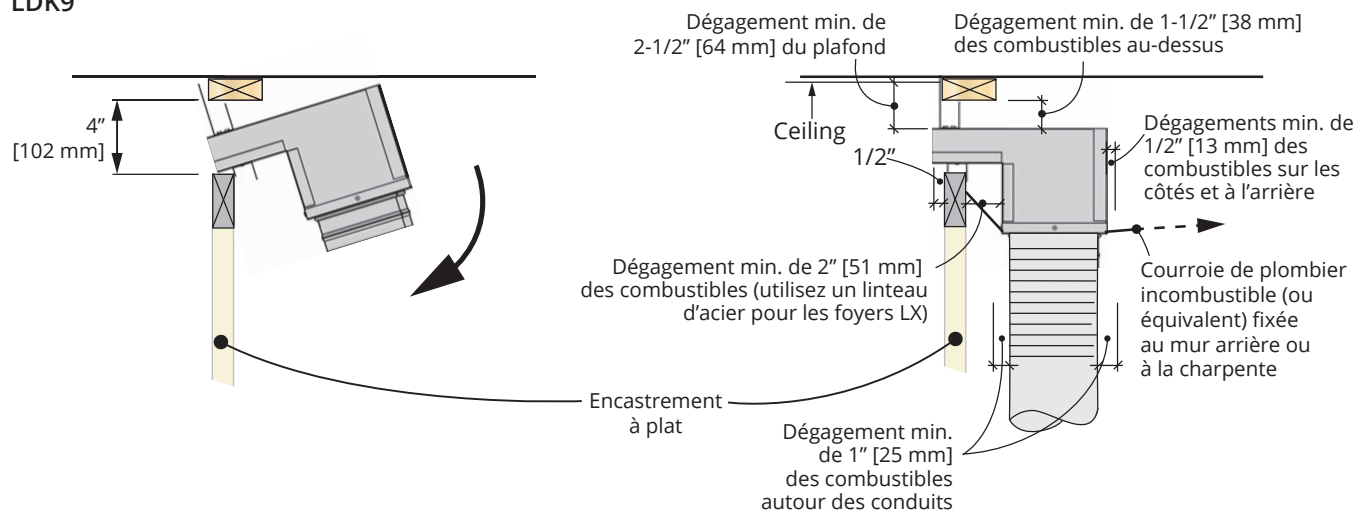

Appendice D - Système HeatShift

Sortie d'air en cantonnière—Plaques d'extrémité LDK7

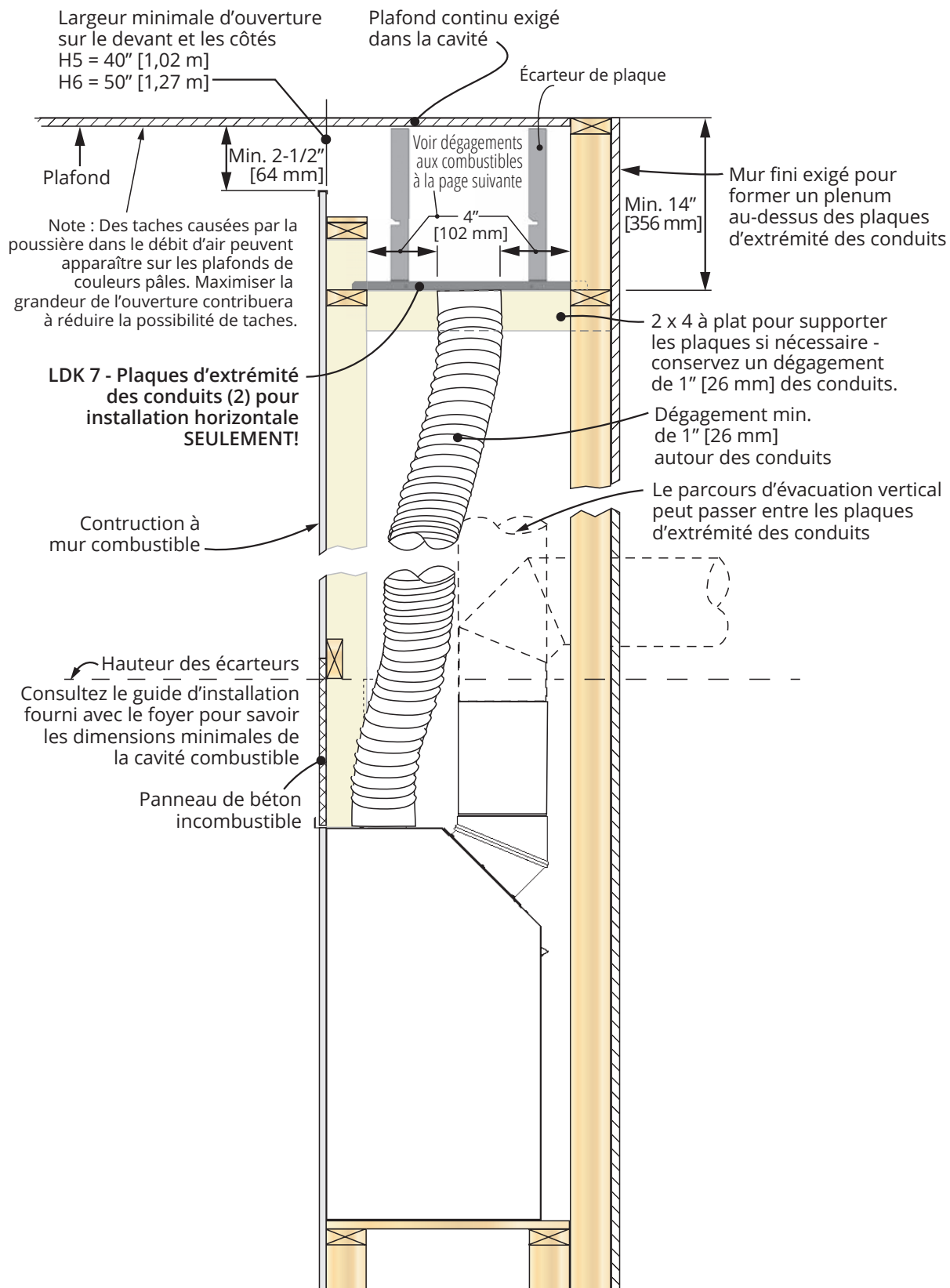

Appendice D - Système HeatShift

Dégagements des combustibles—LDK7

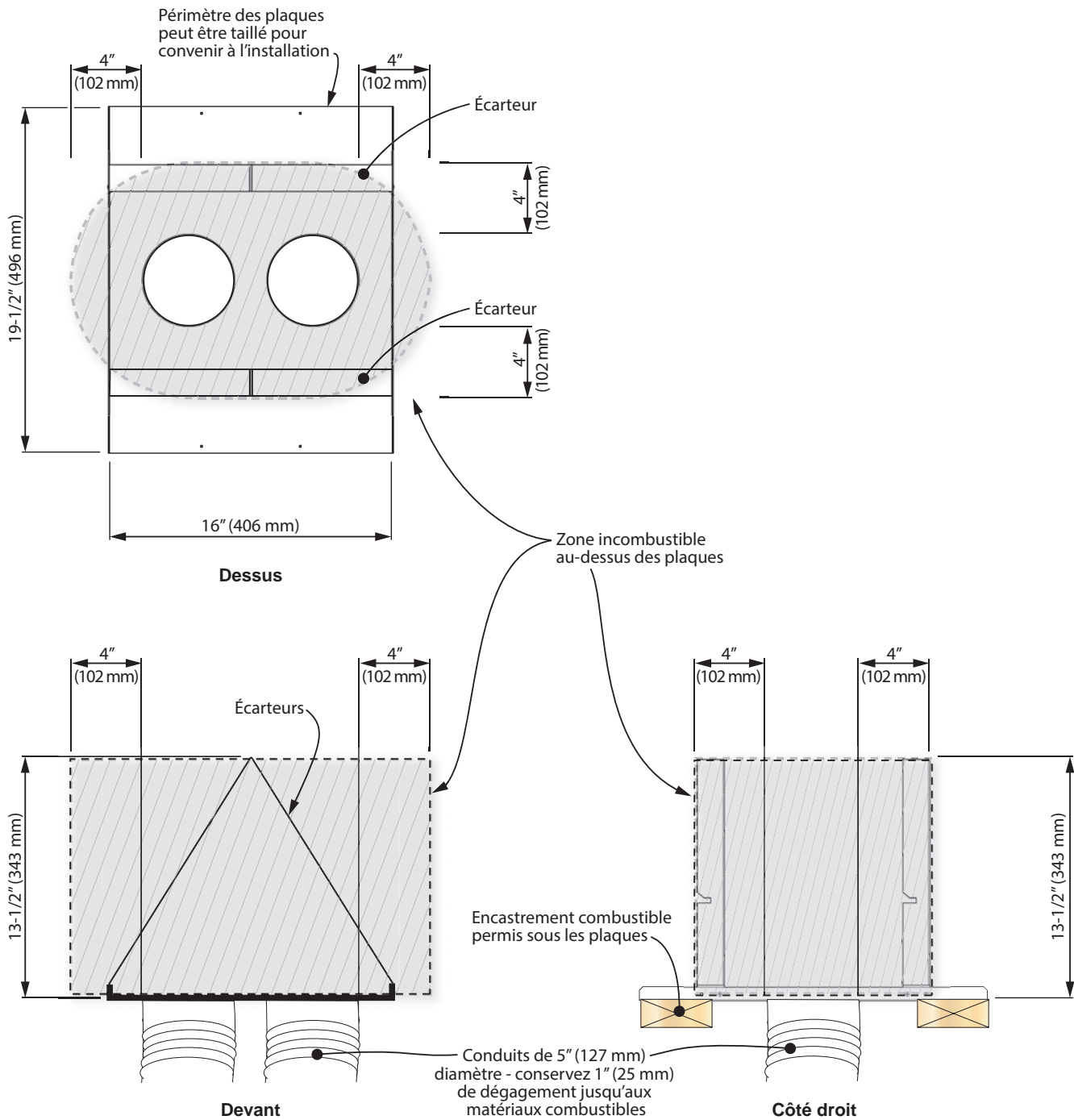

Appendice D - Système HeatShift

HeatShift LDK 1, LDK 4 avec Ventilateur de zonte 1270RBK optionnel

(ne peut pas être installé à l'extérieur)

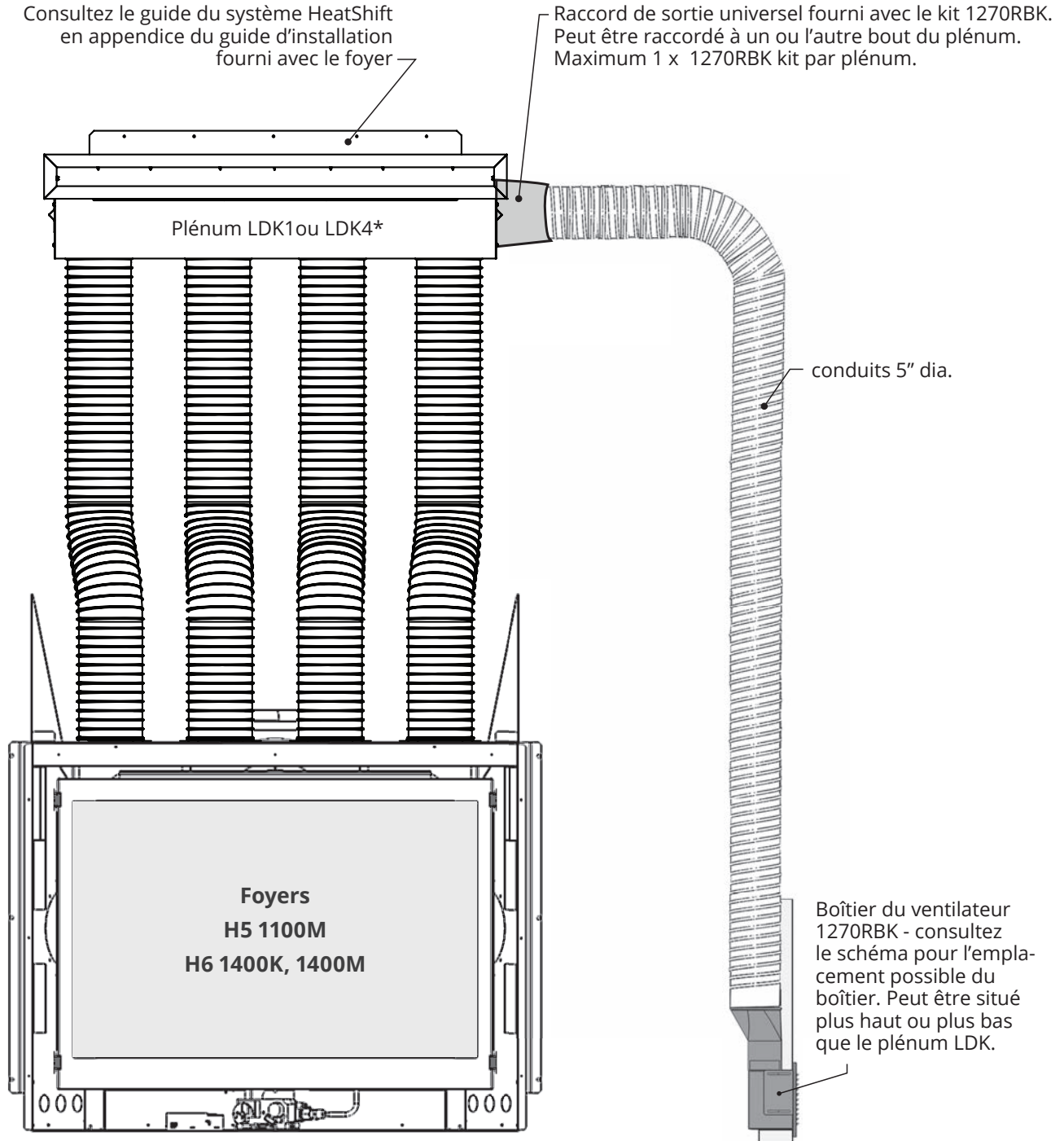

Appendice D - Système HeatShift

Dégagements—manteau ou tablette COMBUSTIBLE foyer H5 et H6 (avec HeatShift SEULEMENT)

Dégagements des murs de côté sont les mêmes que ceux indiqués dans le Guide d'installation du foyer.

⚠ AVERTISSEMENT

RISQUE DE SURCHAUFFE ET DE FEU! Assurez-vous que l'installation du HeatShift soit complétée ET que le déflecteur de convection interne soit enlevé—voir "Enlevez le déflecteur de convection" dans ce guide—pour utiliser ces dégagements au manteau ou tablette combustibles.

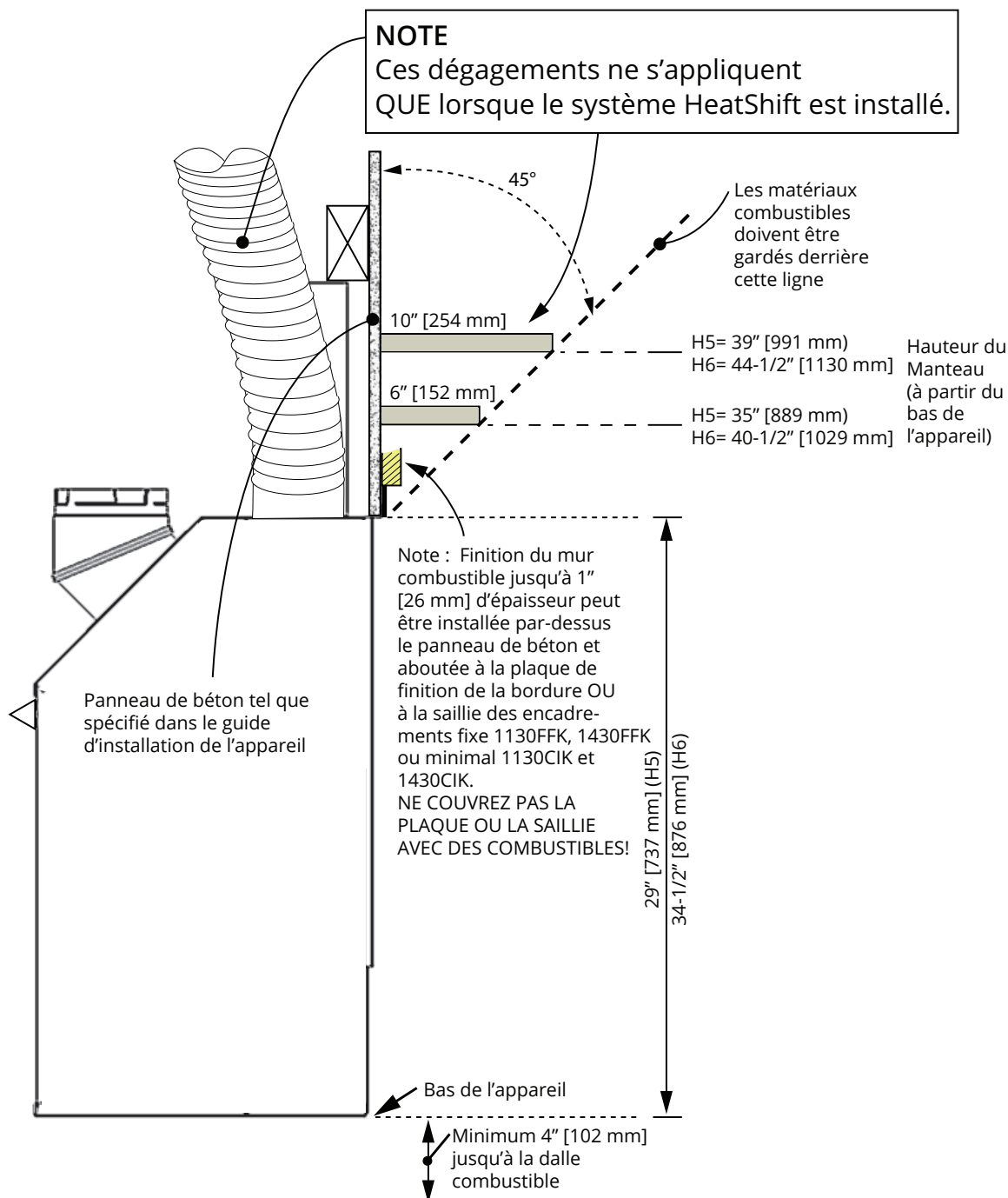

Appendice D - Système HeatShift

Enlevez le déflecteur de convection

Pour que le système HeatShift soit efficace, le déflecteur de convection situé au-dessus de la boîte de foyer dans la caisse de l'appareil doit être enlevé. Ainsi l'air chaud sera canalisé et s'échappera par les conduits installés sur le dessus de la caisse du foyer.

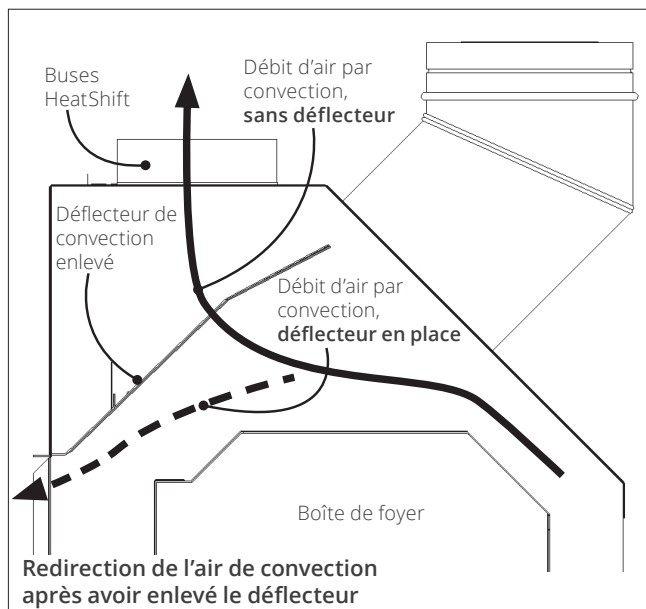

- ❗ Enlevez le déflecteur de convection de l'appareil. Il est retenu par des vis (H5=3, H6=4) situées juste derrière la paroi avant de l'appareil.
- Recyclez le déflecteur, puisqu'il ne sera pas utilisé.

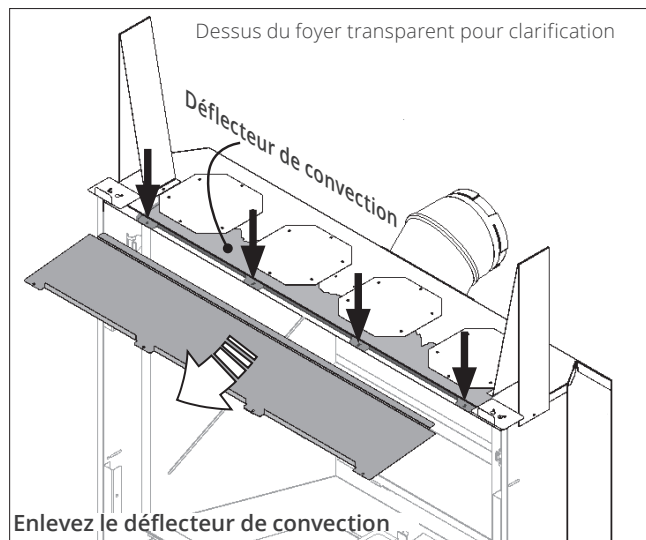

Installez les buses HeatShift

1. Enlevez les quatre couvercles du dessus de la caisse de l'appareil (6 vis chacun).

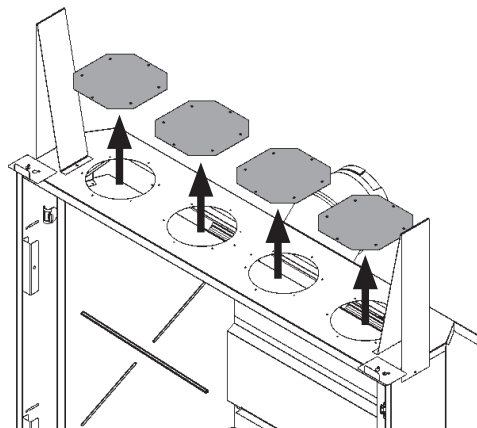

2. Installez les buses fournies avec le LDK choisi sur la caisse de l'appareil (6 vis chacun).

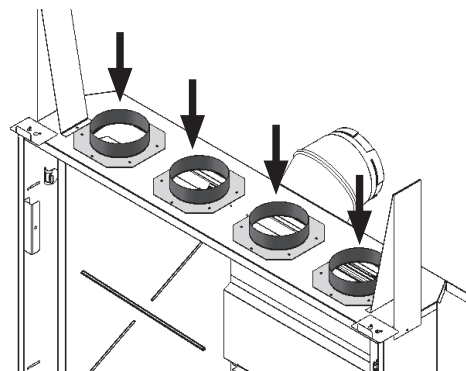

⚠ AVERTISSEMENT

NE PAS INSTALLER le Ventilateur de zone 1270RBK aux 4 buses.

⚠ AVERTISSEMENT

Les QUATRE (4) buses DOIVENT ÊTRE RACCORDÉES aux buses du/des plénum/s.

Appendice D - Système HeatShift

Installez le plénum (LDK1, LDK3, LDK4 ou LDK9) —voir page suivante pour installer les Plaques d'extrémité LDK7

1. Montez un encastrement sommaire à l'endroit désiré—consultez les sections précédentes de ce guide afin de connaître les positions permises pour le plénum et les dimensions d'encastrement.
2. Installez les supports de montage/écarteurs au plénum—utilisez les vis à métal courtes fournies autrement la tige des vis peut empiéter sur l'espace requis pour l'installation du cadre de finition.

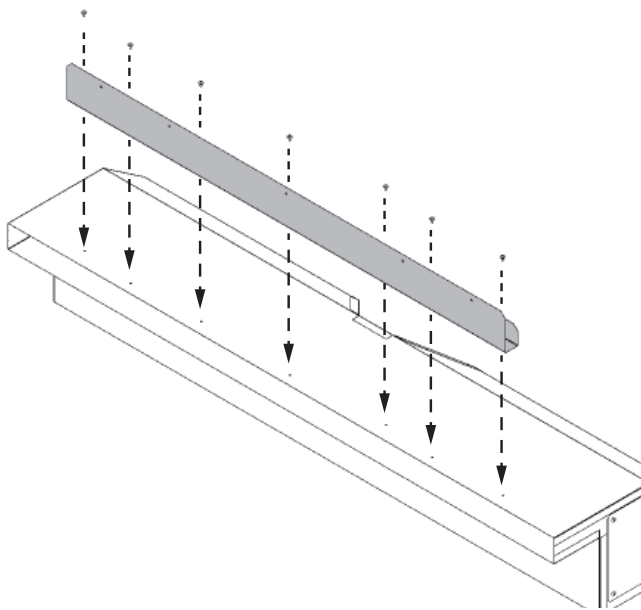

3. Installez le/s plénum/s dans l'encastrement en maintenant les dégagements minimaux aux combustibles tel qu'indiqué à la section *Encastrement sommaire*. Fixez le plénum à l'encastrement par ses supports de montage à l'aide de clous ou vis. **Notez que les supports de montage ne sont pas conçus pour supporter le poids du plénum et des conduits. Installez un support en-dessous du plénum et assurez-vous que le plénum soit de niveau et que son ouverture ne soit pas déformée (voir la section *Encastrement et dégagements—détails*). Utilisez des courroies de métal (tout autour, non-incluses) si nécessaire pour solidifier le plénum à l'encastrement.**
4. Raccordez une section de conduit répondant aux normes UL-181, Class 1 à chaque buse et fixez les sections avec des colliers de serrage fournis. **NE PAS RACCORDER UN CONDUIT À UN AUTRE!**

5. Raccordez l'autre bout des sections de conduits au plénum à l'aide de colliers de serrage fournis. Une pente vers le haut doit être maintenue s'il y a des sections horizontales afin de favoriser une bonne convection. Utilisez des courroies si nécessaire pour maintenir la position des conduits. Supportez les sections horizontales à chaque 24 pouces.
6. Vaporisez une peinture noire mate à haute température sur les surfaces intérieures des plénums là où elles peuvent être visibles.
Note : Le rebord du cadre de finition blanc (lorsqu'utilisé) couvre approximativement 1-1/4" du métal à l'intérieur de l'ouverture du plénum.
7. Installez le cadre de finition ou les grilles lorsque la finition du mur est complétée :
Plénum LDK1 : Utilisez le LDK2.
Plénum LDK4 : Utilisez le LDK5.
Plénum LDK9 : Utilisez le LDK10.

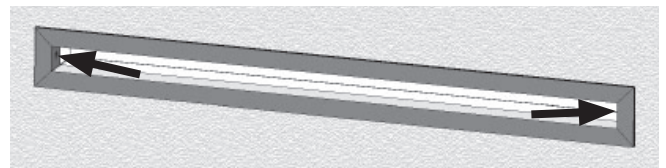

Plénums LDK3 : Utilisez les grilles fournies avec le kit.

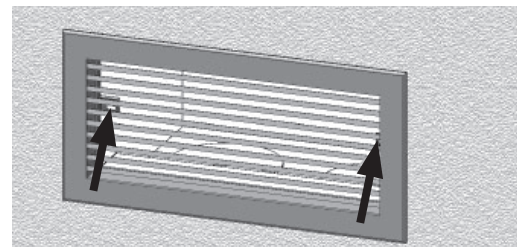

Note : Le cadre ou grilles sont blancs mais peuvent être peints d'une autre couleur si désiré; utilisez une peinture à haute température (250 °F/ 121 °C). Si on ne veut pas utiliser de cadre ou de grille, la finition du mur peut être amenée jusqu'au périmètre de la sortie d'air du plénum avec le matériau choisi. Ne pas empiéter sur l'ouverture de la sortie du plénum.

8. Continuez l'installation du foyer.

Appendice D - Système HeatShift

Installez les Plaques d'extrémité (LKD7) —voir page précédente pour l'installation des plénums LDK1, LDK3, LDK4 et LDK9

1. Montez un encastrement sommaire à l'endroit désiré—consultez les sections précédentes de ce guide afin de connaître les positions permises pour les plaques d'extrémité des conduits et les dimensions d'encastrement.
2. Sur chaque plaque, pivotez les écarteurs en position verticale et fixez-les à la plaque avec les vis fournies.

2 écarteurs par plaque

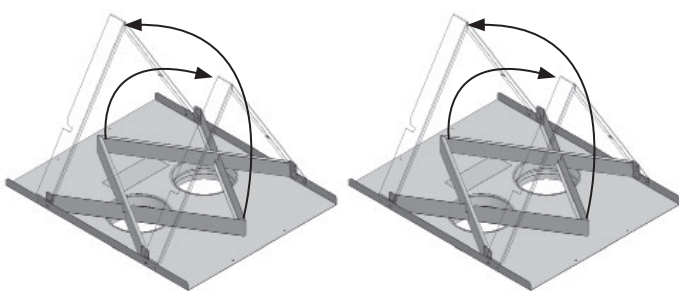

3. Installez les plaques d'extrémité dans l'encastrement vous assurant qu'il y ait 1 pouce [25 mm] de dégagement entre les buses/conduits et les matériaux combustibles sous les plaques et que les dégagements au-dessus des plaques soient maintenues selon les exigences indiquées aux pages précédentes—voir "Dégagements des combustibles—LDK7". Le périmètre des plaques d'extrémité peut être taillé si nécessaire pour accommoder les dimensions de l'encastrement. Fixez la plaque à l'encastrement avec des vis ou des clous pour éviter leur mouvement.
4. Raccordez une section de conduit répondant aux normes UL-181, Class 1 à chaque buse et fixez les sections avec des colliers de serrage fournis. **NE PAS RACCORDER UN CONDUIT À UN AUTRE!**
5. Raccordez l'autre bout des sections de conduits aux plaques d'extrémité à l'aide de colliers de serrage fournis. Une inclinaison vers le haut doit être maintenue s'il y a des sections horizontales afin de favoriser une bonne convection. Utilisez des courroies si nécessaire pour maintenir la position des conduits. Supportez les sections horizontales à chaque 24 pouces.
6. Continuez l'installation du foyer.

Liste de pièces

	Description	N° de pièce
LDK1	Kit de plénum quadruple 48"	
	Plénum quad 48" sur 2"	4005476
	Buses de 5" (4)	4005478
	Supports de montage/écarteurs	4007213
	Vis #8 1/4" (7)	798601
LDK2	Cadre de finition 48" pour LDK1	
	Aux Frame-SPL 48" x 2" blanc	4005612
LDK3	Kit de plénum double 14"	
	Plénums doubles 14" sur 6" (2)	4005464
	Buses de 5" (4)	4005478
	DABL-00-C-SPL 14" x 6" Grilles blanches (2)	4005614
	Supports de montage/écarteurs (2)	4005566
	Vis #8 1/4" (6)	798601
LDK4	Kit de plénum quadruple 38"	
	Plénum quad 38" sur 2"	4005477
	Buses de 5" (4)	4005478
	Supports de montage/écarteurs	4007213
	Vis #8 1/4" (7)	798601
LDK5	Cadre de finition 38" pour LDK4	
	Aux Frame-SPL 38" x 2" blanc	4005613
LDK6	Kit conduits aluminium 2-plis 5"	
	Conduits souples d'aluminium 5" dia, 10' long (étiré) (2)	4005635
	Colliers de serrage 4.5" - 6.5" (8)	4005642
LDK7	Plaques d'extrémité de conduits	
	Plaque avec écarteur (2)	4006747
	Buses de 5" (4)	4005478
	Vis 8 x 3/8 tap PN HD PH (12)	100A757
LDK9	Kit de plénum quadruple 30"	
	Plénum quad 30" sur 2"	4007903
	Buses de 5" (4)	4005478
	Supports de montage/écarteurs	4007601
	Vis #8 1/4" (5)	798601
LDK10	Cadre de finition 30" pour LDK9	
	Aux Frame-SPL 30" x 2" blanc	4007951

Appendice E - Pièces de remplacement

	Description	Part Number
1	Défecteur de chaleur, écarteurs	4009109
2	Défecteur de chaleur, évent	4004512
3	Buse d'évent 45 degrés	0945JM
4	Joint de buse d'évent	4002999
5	Écarteurs dessus de caisse (2)	4009110
6	Restricteurs d'air (2)	4001222
7	Plaques de couverture (4)	4005409
8	Angles de positionnement (2)	4005225
9	Défecteur de convection gauche	4007437
10	Défecteur de convection droit	4007436
11	Supports, pour bordures (4)	4008935
12	Supports de fixation (2)	4005226
13	Leviers à ressort, fenêtre (4)	4008901
14	Poignée, leviers de fenêtre	4009219
16	Supports d'ancrage, panneaux (2)	4001283
17	Défecteur de convection, pour HeatShift	4005680
18	Boîte de raccordement électrique	4004450
19	Prise à 3 broches	4004495
20	Brûleur d'acier H5	4007401AH
21	Couvercle du brûleur	4007746AH
22	Fenêtre complète	4009044
23	Plaquette de sécurité vitre chaude	4003093
24	Panneau isolant 1/2" Micore 300	4001489
25	Module du brûleur (gaz naturel)	4008190
	Module du brûleur (gaz propane)	4008191
26	Écran de veilleuse	4008836AH
27	Joints de veilleuse (2)	4000715
28	Veilleuse complète PSE 36" (gaz naturel)	4008484
	Veilleuse complète PSE 36" (gaz propane)	4008485
29	Thermocouple	4008490
30	Injecteur veilleuse #BL22N (gaz naturel)	4008493
	Injecteur veilleuse #BL14LP (gaz propane)	4008494
31	Socle de veilleuse	4007751
32	Butoir d'obturateur	4009073
33	Bouchon de tuyau à tête creuse, laiton, 1/8" NPT	4008003
34	Bloc usiné, orifice/aération	4007702
35	Injecteur #32 (gaz naturel)	4007000-32
	Injecteur #49 (gaz propane)	4007000-49
36	Obturateur d'air	4009157
37	Levier d'obturateur	4009071
38	Rondelles plates #10 x 1/2" (2)	4006692
39	Rondelles ondulées 3/16" x 9/16" (2)	4006691
40	Écrous renversés acier, zinc #10-24 (2)	4007890

	Description	Part Number
41	Support de soupape à gaz	4003956
42	Soupage à gaz GV60 (gaz naturel)	4009150X
	Soupage à gaz GV60 (gaz propane)	4009151X
43	Interrupteur thermocourant	4001037
44	Tuyau flex d'acier inox ACS-375MM-12	4000345
45	Raccord, bloc/tuyau	4006689
46	Tuyau à gaz, incluant 2 écrous 220K558	4006993
47	Plaque joint isolant pour 1 tuyau	4006982
48	Plaque, module du brûleur	4007747
49	Joint arrière, module du brûleur	4003925
50	Joint droit, module du brûleur	4003926
51	Joint avant, module du brûleur	4003924
52	Joint gauche, module du brûleur	4003927
53	Support de montage gauche, brûleur	4007538
54	Support de montage droit, brûleur	4007537
55	Récepteur bi-directionnel Valor 10	4005597
56	Harnais de connexion GV60	4001187
57	Câble à borne jaune à l'interrupteur	4002096
58	Câble à borne rouge à l'interrupteur	4001035
59	Boîtier de commande (V-Module)	4002530
60	Cordon d'alimentation 12" avec <i>Molex</i>	4004493
61	Câble, v-module au récepteur	4002531
62	Manette télécommande Valor 10, noire	4007548
63	Support mural, manette Valor 10	4004459
64	Trousse de réparation GV60 (non incluse)	4004544
65	Porte-piles et Interrupteur mural	RBWSK
a	Boîte de raccordement	4005527
b	Plaque de boîte et 4 vis	4005526
c	Porte-piles BH-343-3B6	4006553
d	Attache autobloquante	4005524
e	Harnais de connexion	4005523
f	Plaque avec aimants	4005391
g	Longues vis (4)	4001444
h	Interrupteur mural avec 2 vis	4005522
i	Couvercle du porte-piles	4005390
66	Lampes halogènes G6.35 35W (2)	4009220
67	Panneaux intérieurs, ensembles complets	
	Ledgestone	1415LSLV2
	Cannelés noirs	1425FBL
	Unis noirs	1460PBL
	Verre	1470RGL
	Agrafes de métal (4)	4004981
	Chevrons	1475HBL

Appendice E - Pièces de remplacement

	Description	Part Number
68	Panneau arrière	
	Ledgestone	4009170
	Cannelés noirs	4004828
	Unis noirs	4004827
	Verre	4004982
	Panneau de remplissage en céramique	4006111
	Chevrons	4006182
69	Panneau côté gauche	
	Ledgestone	4009168
	Cannelés noirs	4004829
	Unis noirs	4004827
	Verre	4005376
	Panneau de remplissage en céramique	4006110
	Chevrons	4006181
70	Panneau côté droit	
	Ledgestone	4009169
	Cannelés noirs	4004830
	Unis noirs	4004826
	Verre	4005375
	Panneau de remplissage en céramique	4006110
	Chevrons	4006180
71	Panneau du haut	
	Ledgestone	4009167
	Cannelés noirs	4004824
	Unis noirs	4004824
	Verre	4004824
	Chevrons	4006183
72	Ensemble Bois de grève	1400DWKV2
	Bûche #H63	4005285
	Bûche #H62	4005284
	Bûche #H64	4005286
	Bûche #H37	4008797
	Bûche #H61	4008984
	Bûche #H65	4005287
	Bûche #H60	4008983
73	Galets bruns (2)	4003082
74	Petits galets gris (2)	4003086
75	Galet blanc	4003084
76	Galet noir	4003085
77	Galet beige	4003087
78	Plaque Bois de grève arrière-gauche	4008978
79	Plaque Bois de grève arrière-droite	4008979
80	Plaque Bois de grève avant-gauche	4008980
81	Plaque Bois de grève avant-droite	4008981

	Description	Part Number
82	Bûches traditionnelles	1400LSKV2
83	Bûches seulement	4009036
	Bûche #H68	4008985
	Bûche #H69	4008956
	Bûche #H70	4008987
	Bûche #H71	4008988
	Bûche #H44	4008823
	Bûche #H45	4008824
	Bûche #H46	4008825
	Bûche #H47	4008826
84	Plaque et Lit de braises	4008997
85	Lit de braises #H53	4008814
86	Plaque Bouleau ou Traditonnelle arrière-gauche	4008989
87	Plaque Bouleau ou Traditonnelle arrière-droite	4008990
88	Plaque Bouleau ou Traditonnelle avant-gauche	4008991
89	Plaque Bouleau ou Traditonnelle avant-droite	4008992
90	Bûches de bouleau	1100BLK
91	Bûches seulement	4009038
	Bûche #H54	4008815
	Bûche #H55	4008816
	Bûche #H56	4008817
	Bûche #H57	4008818
	Bûche #H74	4008993
	Bûche #H75	4008994
	Bûche #H76	4008995
	Bûche #H77	4008996
92	Plaque et Lit de braises	4008997
93	Lit de braises #H53	4008814
94	Plaque Bouleau ou Traditonnelle arrière-gauche	4008989
95	Plaque Bouleau ou Traditonnelle arrière-droite	4008990
96	Plaque Bouleau ou Traditonnelle avant-gauche	4008991
97	Plaque Bouleau ou Traditonnelle avant-droite	4008992

Appendice E - Pièces de remplacement

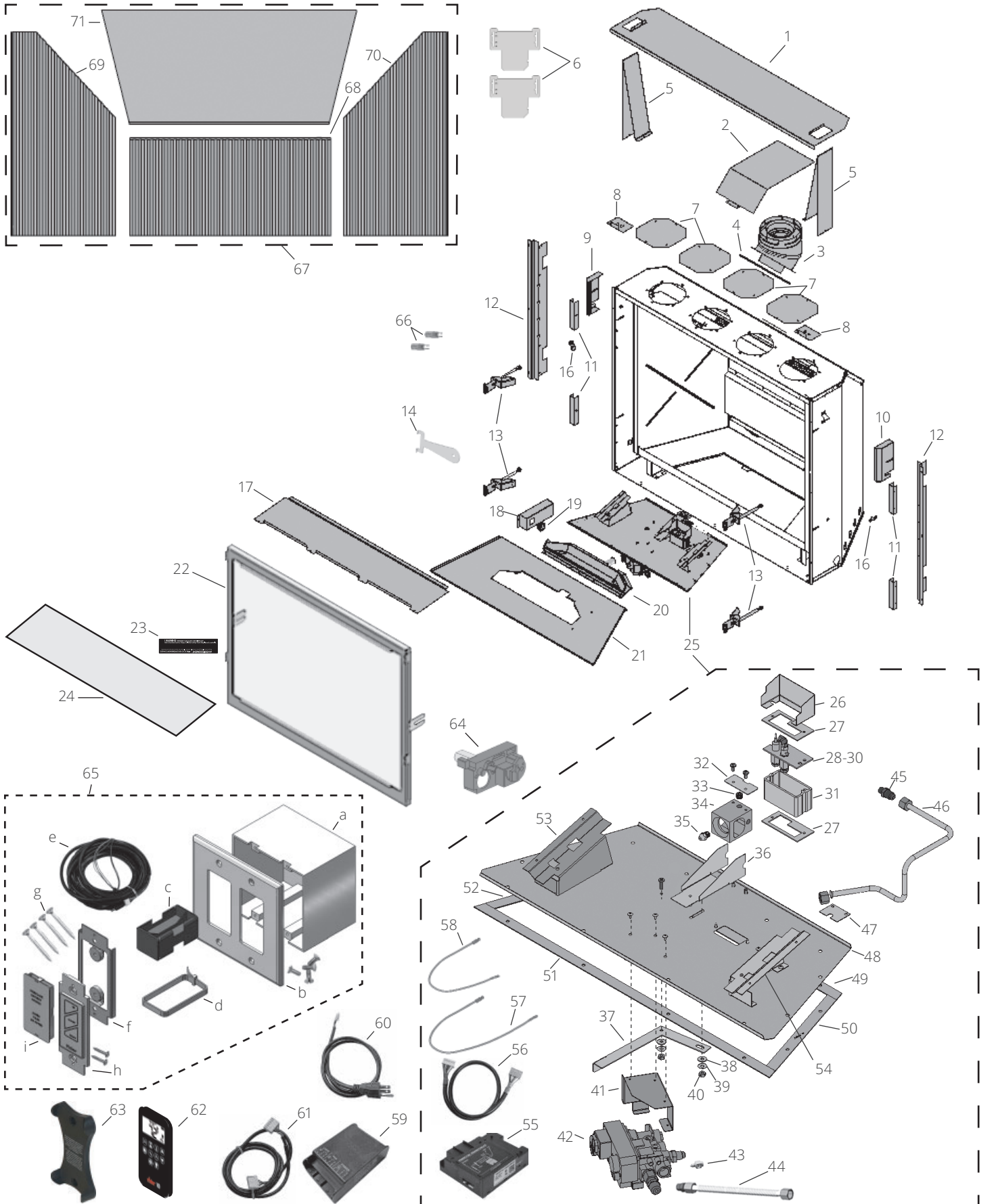

Appendice E - Pièces de remplacement

