



# VENTANA



## 1200PCK (LPG) 1200NCK (NG) CONVERSION KITS FOR VENTANA 1200 FIREPLACE

This appliance is certified for use from 0–4500 feet. For altitudes above 4500 feet, see local codes.

### Kit Contents

- 1 Main burner
- 1 Pilot injector—see chart for identification
- 1 Main burner elbow injector—see chart for identification
- 1 Minimum rate by-pass screw—see chart for identification
- 1 Set of conversion labels
- 1 Ceramic middle log

### Tools Required

- Wrenches, to disconnect gas line
- Phillips (+) screwdriver, to remove burner module
- Small (jewelers size) flat blade screwdriver, to set pressure
- Small flat blade screwdriver, to release pressure tap on valve
- Nut driver 8 mm or 5/16", to remove burner nuts
- Needle nose pliers, to remove by-pass screw
- Hex (Allen) wrench, 4 mm or 5/32", to remove pilot injector
- Manometer, to set pressure when regulator is integral with valve

### WARNING

This conversion kit shall be installed by a qualified service agency in accordance with the manufacturer's instructions and all applicable codes and requirements of the authority having jurisdiction. If the information in these instructions is not followed exactly, a fire, explosion or production of carbon monoxide may result causing property damage, personal injury or loss of life. The qualified service agency is responsible for the proper installation of this kit. The installation is not proper and complete until the operation of the converted appliance is checked as specified in the manufacturer's instructions supplied with the kit.

### Specifications

Fireplace Model	1200EAN	1200EAP
Gas	Natural	Propane
Altitude (Ft)	0–4500 Feet	
Input Max. (Btu/h)	36,000	31,000
Input Min. (Btu/h)	15,000	15,000
Manifold pressure (in w.c.)	3.6	10.5
Min. Supply pressure (in w.c.)	5.0	11.0
Max. Supply pressure (in w.c.)	11.0	14.0
Main Burner Injector Catalogue Number (this is not drill size)	Bray Cat. #82-1200	Bray Cat. #92-360
Pilot Injector Catalogue Number (this is not drill size)	S.I.T. #62	S.I.T. #30
Minimum Rate By-Pass Screw	#190	#125

## General Notes Regarding Conversion

The Ventana can be converted before or after installation into a wall. If converting after the fireplace is installed and enclosed into the wall, the access to the minimum rate by-pass screw will require the removal of the burner module. As well, the earlier version of the burner fixing method to the burner module will require that the burner module be removed—see section *Burner*.

There are two versions of the Ventana fireplace with respect to the manifold pressure regulation. Earlier versions have a separate, convertible regulator that does not require a gas supply or a manometer to convert. Later versions have a regulator integral with the control valve and require a gas supply and manometer to complete the conversion. See section *Manifold Pressure* to determine which version you have.

## Conversion Procedure

The conversion procedure will vary according to three factors.

- Whether the heater is already installed or not;
- Whether the burner mounting is considered an earlier model or later model;
- Whether the heater has a separate convertible regulator or a regulator integral to the valve.

The burner module assembly does not need to be removed from the heater in the following case:

- The conversion is done before the heater installation, **AND**
- The burner mounting is a later model (fixed to the burner tray from the top side).

In ALL other cases, the burner module must be removed to proceed to the conversion.

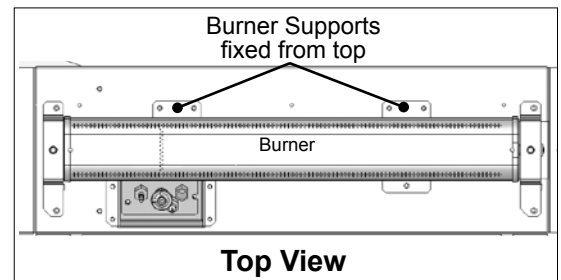

1. Remove the window, logs/pack and ceramic bricks (if installed) from the firebox.
2. Shut-off gas if unit is already installed and disconnect gas line at the regulator or valve depending on model.
3. If the burner needs to be removed, remove the cast fret, front and rear brick supports—see figure 1.
4. Proceed to the following sub-sections.

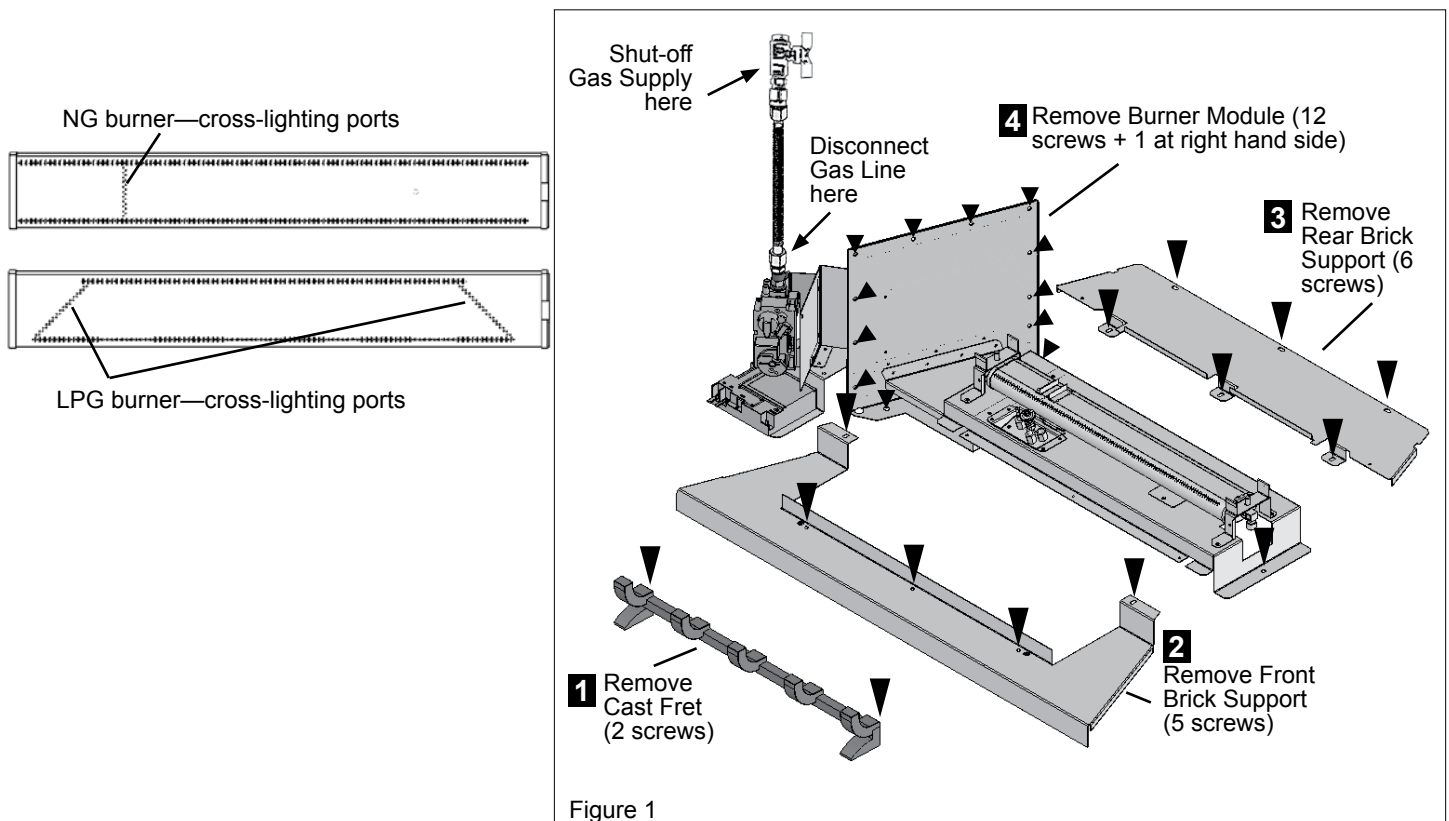
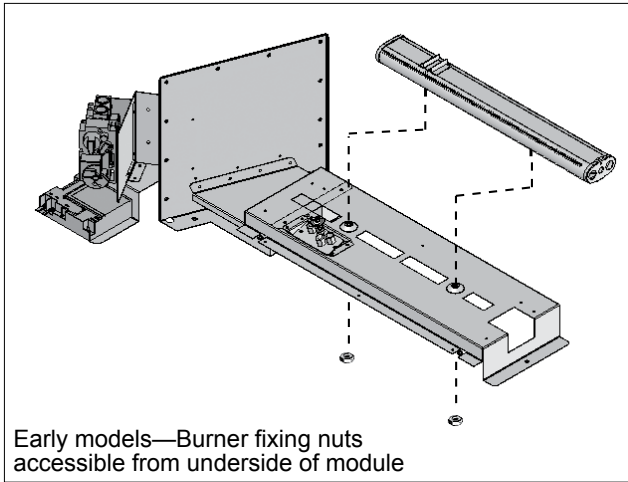

Figure 1

## Burner



**Early models:** The burner fixing points are under the burner module tray and the burner module assembly must be removed. Proceed as follows:

1. Remove the screw retaining burner module tray on the right hand side as well as the 12 screws retaining the module plate at the left side wall of the firebox—see figure 1.
2. Grab the burner module assembly, lift it slightly, twist it upward and slide it towards the right and out to allow the valve and receiver attached to the module end plate through the left inner firebox wall as shown below.
3. Remove the front log retaining bracket from the burner top at the right hand side and the injector elbow with air shutter (NG) from the end of the burner. Note that there is no air shutter on the LPG burner. Unscrew the pipe nut while holding the injector elbow with a wrench—see figure 2.
4. Remove the main burner by removing the two nuts from the underside of the burner tray.
5. Replace the main burner by the appropriate fuel burner fixing it back to the burner tray with the two nuts.

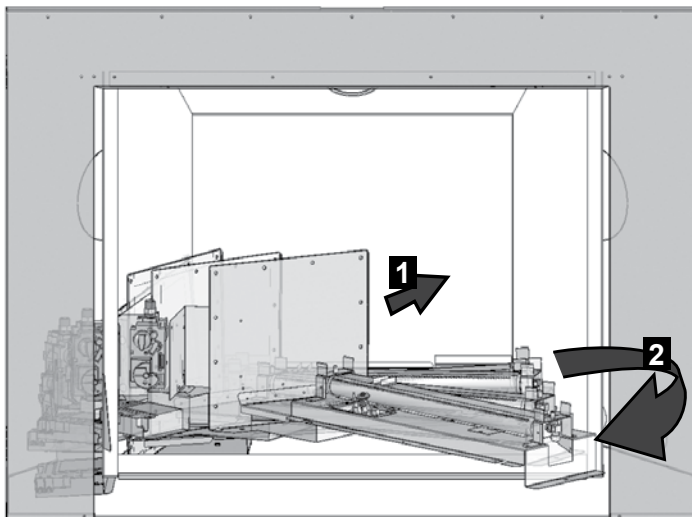

Removing burner module from firebox  
(firebox front transparent for clarity)

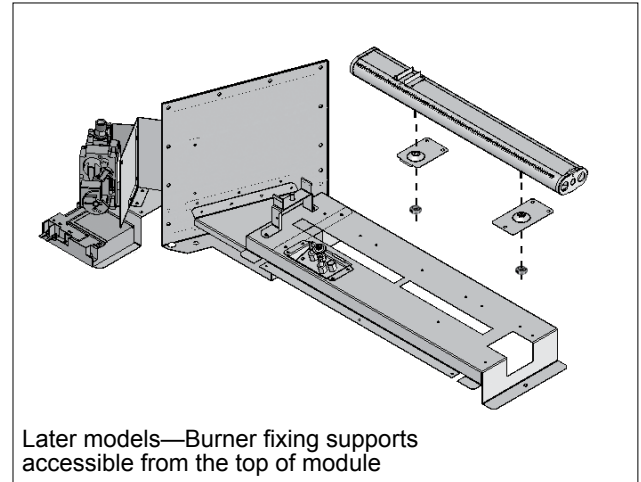

**Later models:** The burner is fixed to the burner tray through two supports. The conversion can be done without removing the burner module assembly from the firebox.

1. Remove the front log retaining bracket from the burner top at the right hand side.
2. Remove the injector elbow with air shutter (NG) from the end of the burner. Note that there is no air shutter on the LPG burner. Unscrew the pipe nut while holding the injector elbow with a wrench—see figure 2.
3. Remove the main burner by removing the five screws retaining the burner supports to the burner tray.
4. Detach the main burner from its supports and attach the supports to the replacing burner.
5. Refit the new main burner to its position by fixing the burner supports back to the tray with the five screws previously removed.

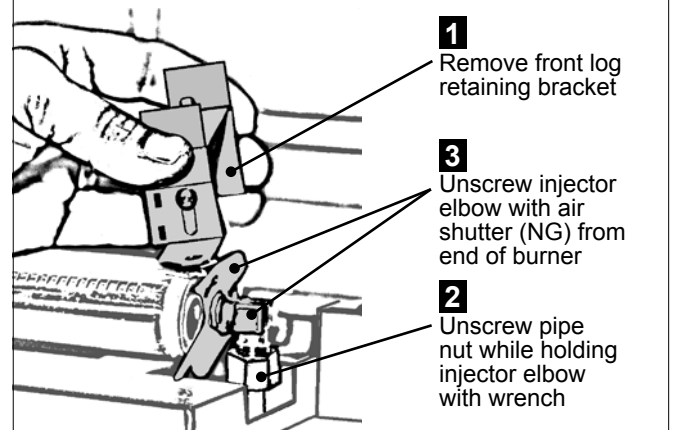
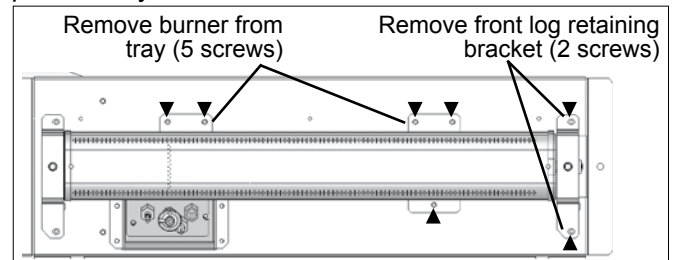

Figure 2

## Injector Elbow

Reinstall the main burner injector elbow—see figure 3. Ensure the proper injector for the desired fuel type. Note the catalogue number from the *Specifications* table on page 1 and the same number stamped on the side of the injector elbow.

- If converting to a LPG burner, DO NOT reinstall the air shutter.
- If converting to a NG burner, install the air shutter supplied with this kit as shown in figure 3.

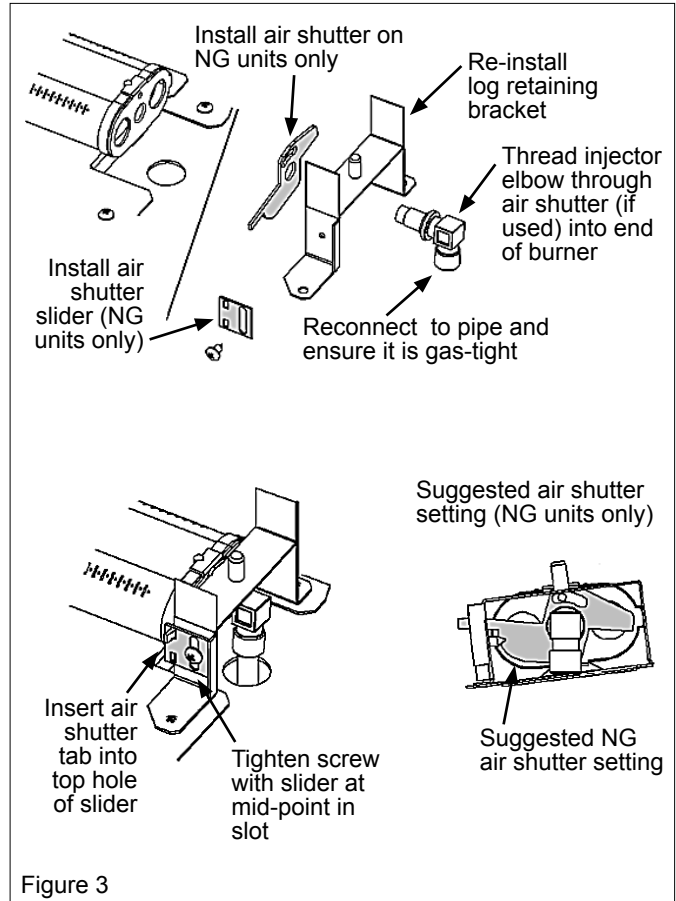

Figure 3

## Pilot Injector

1. Remove the pilot hood by pulling on it.
2. Unscrew the pilot injector using an Allen key. Discard the pilot injector.
3. Replace with the appropriate pilot injector—see *Specifications* table on page 1. Screw the new injector.
4. Refit the pilot hood by pushing down on it.

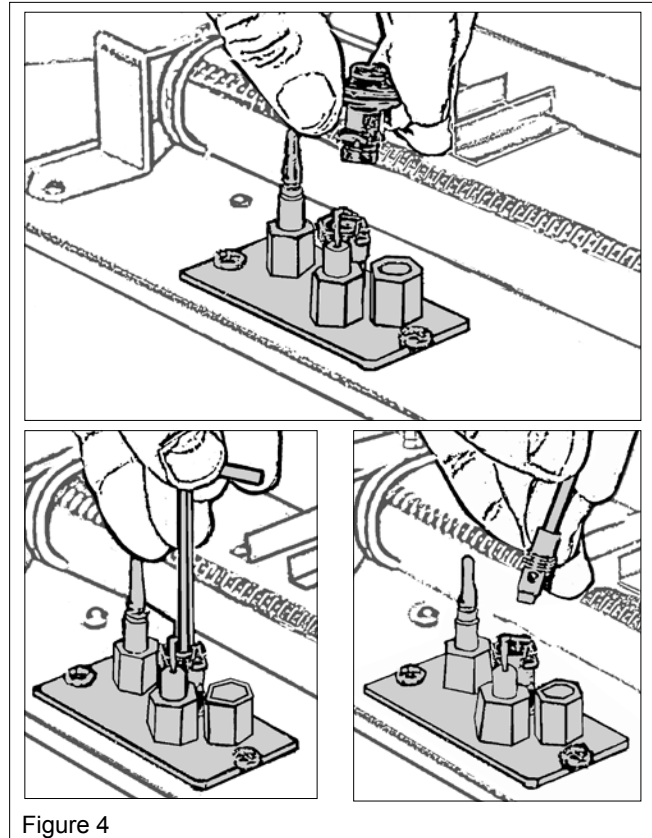
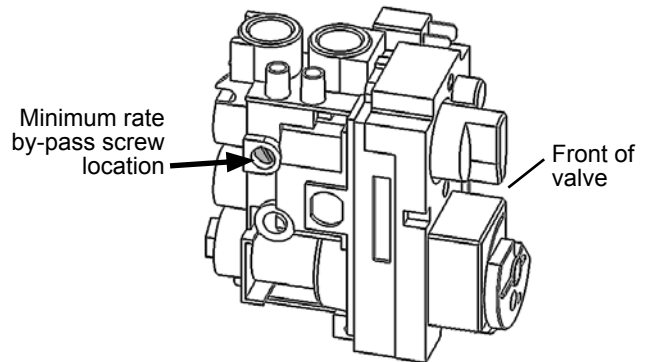
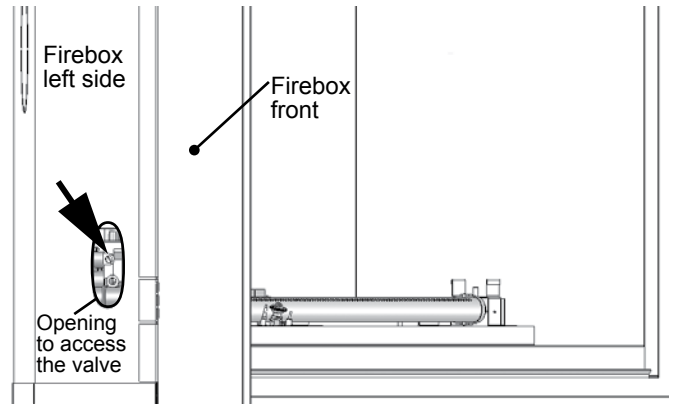

Figure 4

## Minimum Rate By-Pass Screw

Convert the minimum rate by-pass screw accessing the valve either when the burner is out of the firebox or from the bottom hole of the exterior wall of the firebox, on the left hand side of the firebox.

1. Remove the screw from the valve and discard. The by-pass screw has a rubber O-ring and may need to be pulled out using pliers after unscrewing.
2. Insert the replacement minimum rate by-pass screw and hand tighten using a screwdriver. Refer to the *Specifications* table on page 1 for proper by-pass screw. Note that the number is stamped on the barrel of the screw.



## Burner Reinstallation & Check

1. Reinstall the burner module if removed for conversion.
2. Reinstall the rear brick support, the front brick support and the cast grate.
3. Reconnect the gas line and the open shut-off valve. Check for leaks.



# Manifold Pressure

Set the manifold pressure. There are two methods of manifold pressure regulation depending on the fireplace model. Refer to diagrams below to determine appropriate method.

## Early Models

(with separate regulator)

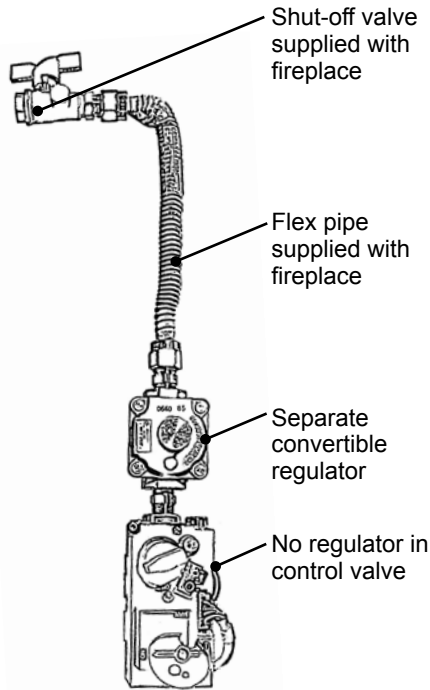

1. Remove the regulator cap with a wrench.
2. Pull the plastic pin out of the cap, invert it and push it back into the cap.
3. Refit the cap back on the regulator.

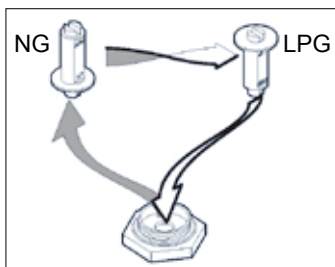
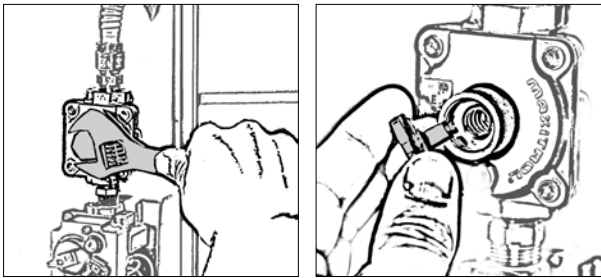

## Later Models

(with integral regulator)

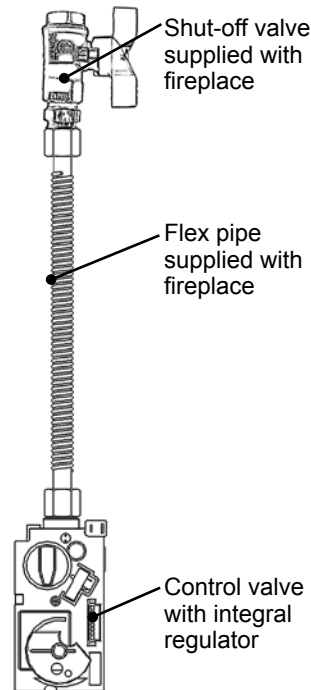

1. Fit a manometer to the manifold pressure test tap on the valve—see figure below.
2. Light the appliance and turn the control to full input.
3. Check for leaks downstream of the valve. Adjust the pressure adjustment screw using a small jeweller's size flat blade screwdriver—as shown below—while the appliance is running at full input to produce manifold pressure, as per Specifications chart on page 1.

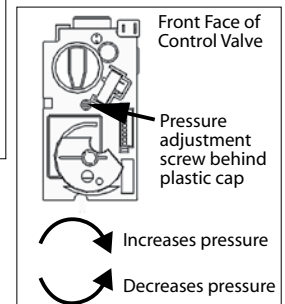
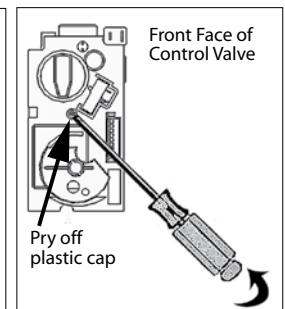
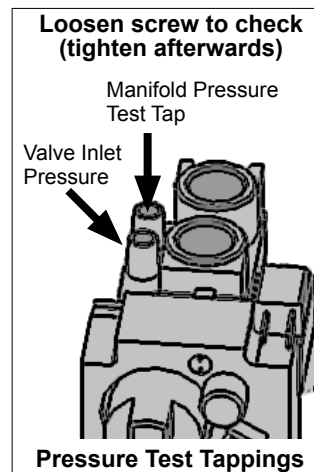

## Reinstall Ceramic Bricks and Logs

1. Reinstall ceramic bricks. Refer to fireplace installation manual.
2. Reinstall ceramic logs using the proper middle log overlaying the burner—the recesses in the underside of this log must line up with the cross-lighting ports on the burner.

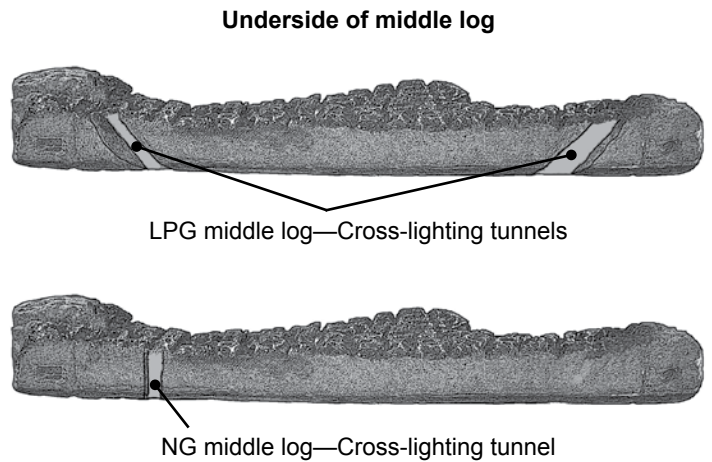

## Conversion Label

1. Install conversion label with specs over the corresponding specs on the data label attached to the fireplace at left hand side
2. Install the label (small) stating the conversion of the appliance on the inside of the left access door in the vicinity of the lighting instructions label..

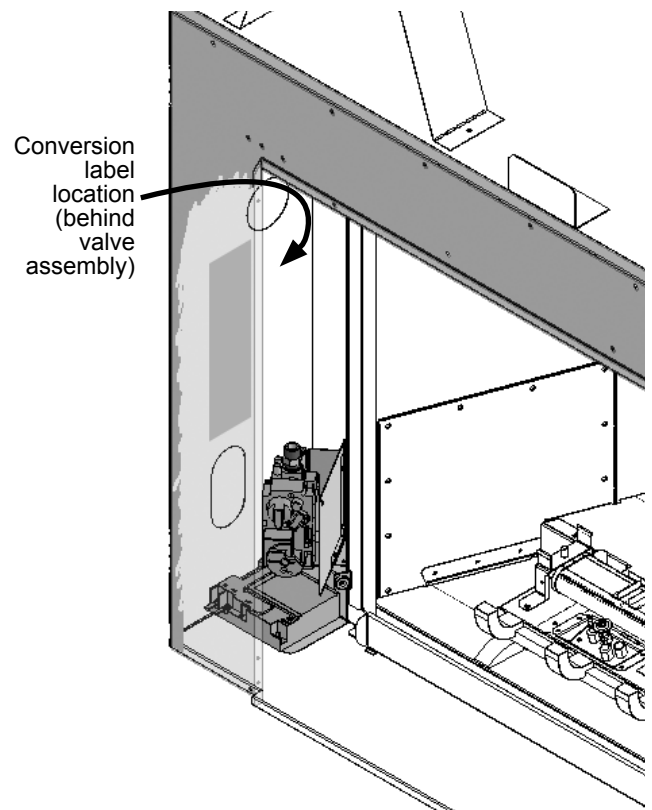

Manufactured by  
**MILES INDUSTRIES LTD.**  
British Columbia, Canada  
[www.valorfireplaces.com](http://www.valorfireplaces.com)



**1200PCK (LPG) 1200NCK (NG)  
KIT DE CONVERSION POUR LE FOYER VENTANA 1200**

Cet appareil est homologué pour utilisation de 0 à 4 500 pieds. Pour altitudes au-dessus de 4 500 pieds, consultez la réglementation locale.

### Contenu du kit

- 1 Brûleur
- 1 Injecteur de veilleuse—voir tableau pour identification
- 1 Injecteur de brûleur principal—voir tableau pour identification
- 1 Vis de taux d'apport minimum—voir tableau pour identification
- 1 Étiquettes de conversion
- 1 Bûche de céramique du milieu

### Outils requis

- Clés à tuyaux, pour débrancher la conduite de gaz
- Tournevis Phillips (+), pour enlever le module du brûleur
- Petit tournevis à lame (bijoutier), pour régler la pression
- Petit tournevis à lame, pour libérer le robinet de pression
- Tournevis à douille de 8 mm ou 5/16", pour enlever les écrous fixant le brûleur
- Pince à bec effilé, pour enlever la vis d'apport
- Clé hexagonale (Allen) de 4 mm ou 5/32", pour enlever l'injecteur de la veilleuse
- Manomètre, pour régler la pression du le régulateur intégré à la soupape

### AVERTISSEMENT

**Ce kit de conversion doit être installé par une agence de service qualifiée selon les instructions du fabricant et tous les codes et règlements applicables dans la juridiction. Dans les cas où les instructions de ce manuel ne seraient pas suivies à la lettre, un feu, une explosion ou la production de monoxyde de carbone pourraient se produire et causer des dommages matériels, des blessures ou la mort. L'agence de service qualifiée pour effectuer cette installation est responsable de l'installation appropriée de ce kit. L'installation n'est complète que lorsque l'opération de l'appareil converti a été vérifiée tel qu'indiqué par les instructions du fabricant fournies avec ce kit.**

### Indices signalétiques

Modèle de foyer	1200EAN	1200EAP
Gaz	naturel	propane
Altitude (pi)	0–4 500 pieds	
Apport maximal (Btu/hre)	36 000	31 000
Apport minimal (Btu/hre)	15 000	15 000
Pression d'admission (en c.e.)	3,6	10,5
Pression d'alimentation minimale (en c.e.)	5,0	11,0
Pression d'alimentation maximale (en c.e.)	11,0	14,0
Injecteur du brûleur principal (numéro de catalogue—ceci n'est pas une taille de mèche)	Cat. Bray n° 82-1200	Cat. Bray n° 92-360
Injecteur de la veilleuse (numéro de catalogue—ceci n'est pas une taille de mèche)	S.I.T. n° 62	S.I.T. n° 30
Vis de taux d'apport minimal	n° 190	n° 125



Le Ventana peut être converti avant son installation dans un mur ou après. Lorsque la conversion est faite une fois le foyer installé dans un mur, le module du brûleur devra être enlevé pour accéder à la vis de taux d'apport minimum. Également, la méthode initiale de montage du brûleur à la plaque du module exige que le module soit enlevé pour changer le brûleur—consultez la section *Brûleur*.

Il existe deux méthodes de vérification de la pression d'admission pour le Ventana; initialement, le foyer a été fabriqué avec un régulateur convertible séparé de la soupape, ne requérant pas d'alimentation de gaz ou de manomètre pour la conversion. La version plus récente du foyer a été fabriquée avec une soupape intégrant le régulateur et requérant l'alimentation de gaz et un manomètre pour la conversion. Consultez la section *Pression d'admission* afin de déterminer la version du foyer.

## Procédure de conversion

La procédure de conversion variera en fonction de trois facteurs :

- Le foyer est installé ou non;
- Le brûleur est fixé au module selon la version initiale ou selon le plus récent modèle;
- Le foyer est équipé d'un régulateur séparé ou intégré à la soupape.

Il n'est pas nécessaire d'enlever le module du brûleur dans le cas suivant :

- La conversion est faite avant l'installation du foyer, **ET**
- le brûleur est fixé au module selon la méthode la plus récente (fixé sur le dessus de la plaque du module tel qu'indiqué ci-contre).

Dans TOUS les autres cas, le module du brûleur doit être enlevé pour procéder à la conversion.

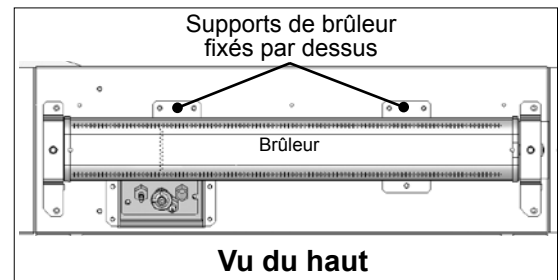

1. Enlevez la fenêtre, les bûches et panneaux de céramique (si installés) de la boîte de foyer.
2. Arrêtez l'alimentation de gaz, débranchez la conduite au régulateur ou à la soupape selon le modèle.
3. Si le brûleur doit être enlevé, enlevez la grille de bûche, le support de brique avant et le support de bûche arrière—voir schéma 1.
4. Continuez avec les sous-sections suivantes.

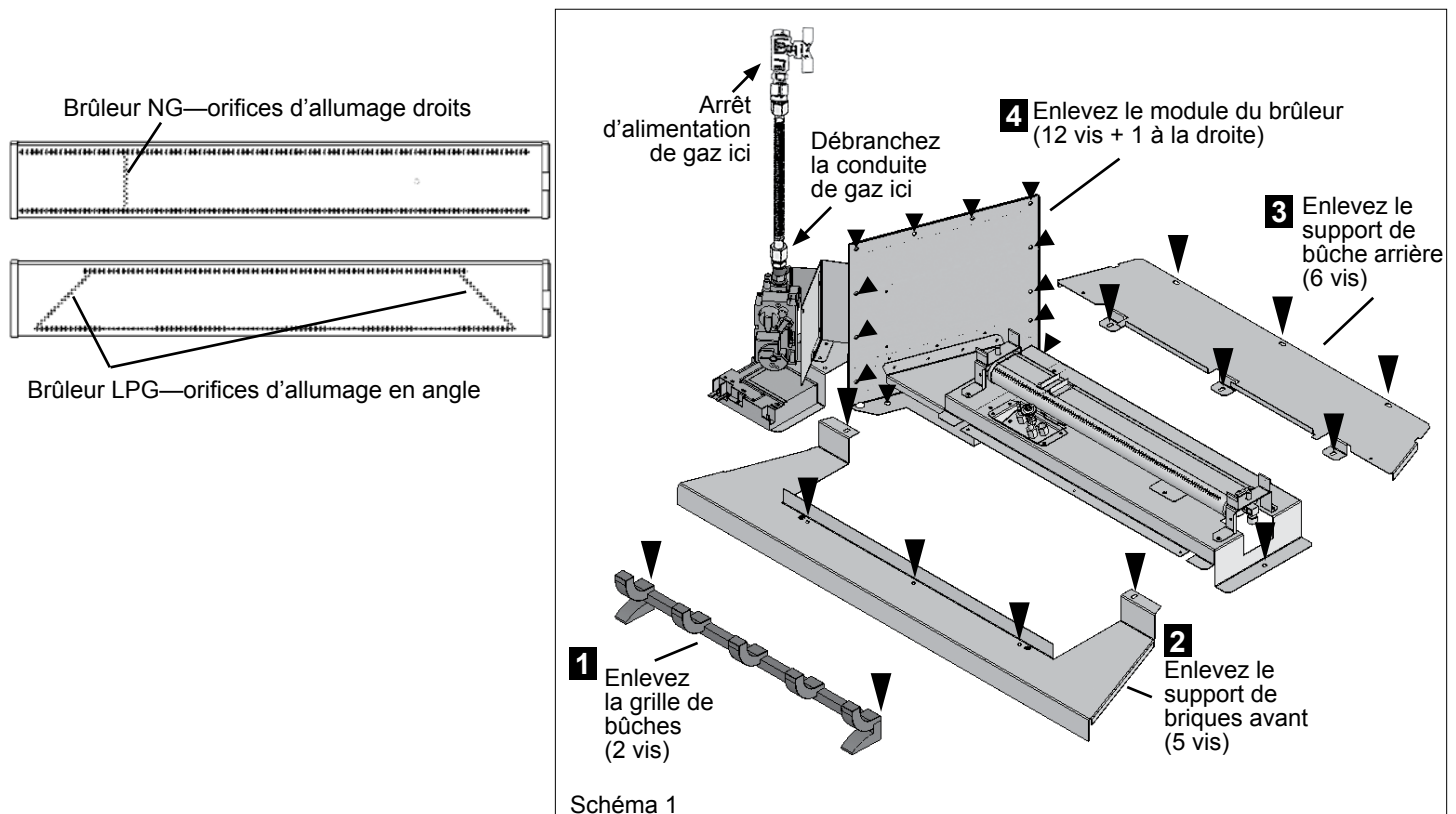

## Brûleur

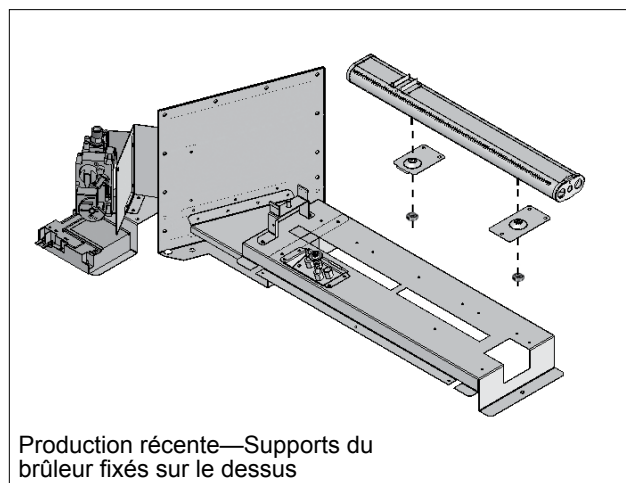
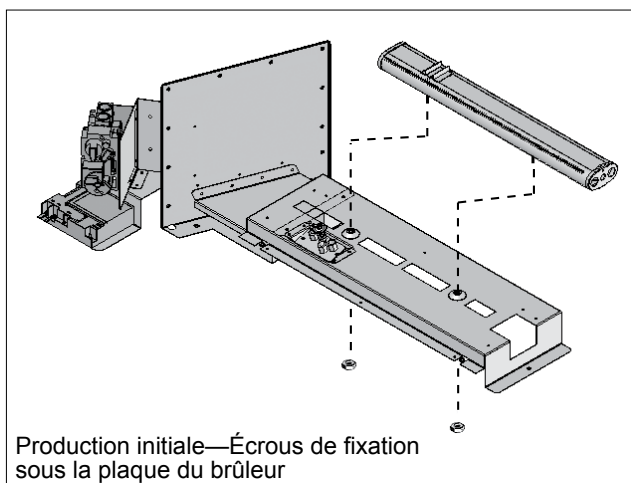

**Production initiale** : Le brûleur se fixe sur la plaque du module par en-dessous. Le module doit donc être complètement enlevé pour changer le brûleur :

1. Enlevez la vis retenant le module du brûleur à droite de même que les 12 vis retenant la plaque de fixation du module à la paroi gauche de la boîte de foyer—voir schéma 1.
2. Soulevez légèrement la partie droite du module et tournez le module vers le haut, la droite et l'avant afin de dégager la soupape et le récepteur et de les faire passer par l'ouverture de la paroi gauche de la boîte de foyer tel qu'indiqué ci-dessous.
3. Enlevez le support de bûche droit, l'injecteur en coude et l'obturateur d'aération (NG) de l'embout droit du brûleur. Prenez note qu'il n'y a pas d'obturateur sur le brûleur LPG. Dévissez l'écrou du tuyau en retenant l'injecteur avec une clé—voir schéma 2.
4. Enlevez le brûleur en dévissant par en-dessous les deux écrous le retenant à sa plaque.
5. Remplacez le brûleur par le brûleur approprié selon le gaz et fixez-le avec les deux écrous enlevés précédemment.

**Production plus récente** : Le brûleur est monté à la plaque à l'aide de supports qui sont fixés sur le dessus. La conversion est faite sans enlever le module du brûleur de la boîte de foyer.

1. Enlevez le support de bûche de l'embout droit du brûleur.
2. Enlevez l'injecteur en coude et l'obturateur d'aération (NG) de l'embout droit du brûleur. Prenez note qu'il n'y a pas d'obturateur sur le brûleur LPG. Dévissez l'écrou du tuyau en retenant l'injecteur avec une clé—voir schéma 2.
3. Enlevez le brûleur en dévissant les cinq vis retenant ses supports à la plaque du module.
4. Dévissez les deux écrous retenant les supports au brûleur et vissez les supports sous le brûleur de remplacement.
5. Revissez les supports du brûleur sur la plaque du module avec les cinq vis enlevées précédemment.

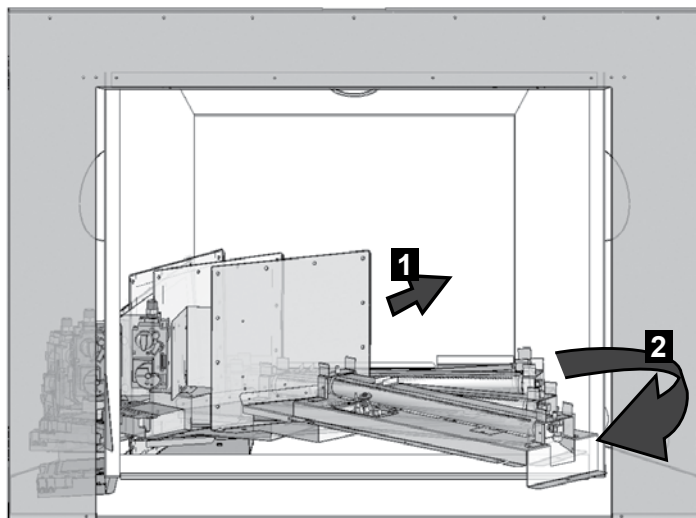

Enlevez le module du brûleur de la boîte de foyer (devant de la boîte de foyer transparent pour clarification)

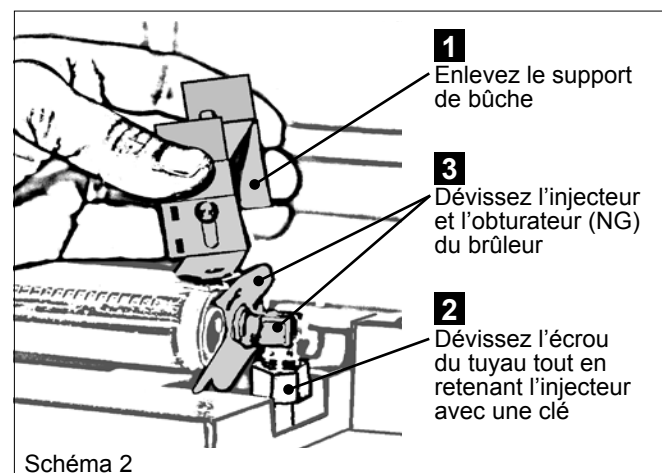
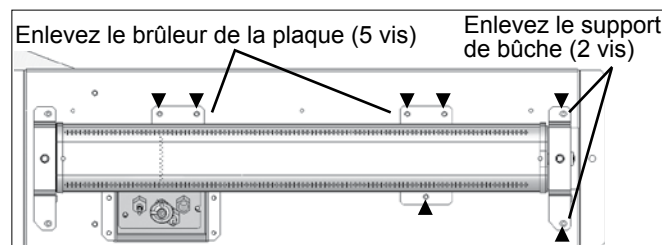

## Injecteur coude

Réinstallez l'injecteur coude au brûleur—voir schéma 3. Assurez-vous que l'injecteur soit approprié au type de gaz utilisé. Notez le numéro de catalogue indiqué au tableau *Indices signalétiques* à la page 1 et vérifiez le même numéro gravé sur le côté de l'injecteur.

- Pour la conversion à un brûleur LPG, NE PAS réinstaller l'obturateur d'aération.
- Pour la conversion à un brûleur NG, installez l'obturateur d'air fourni avec ce kit—voir schéma 3.

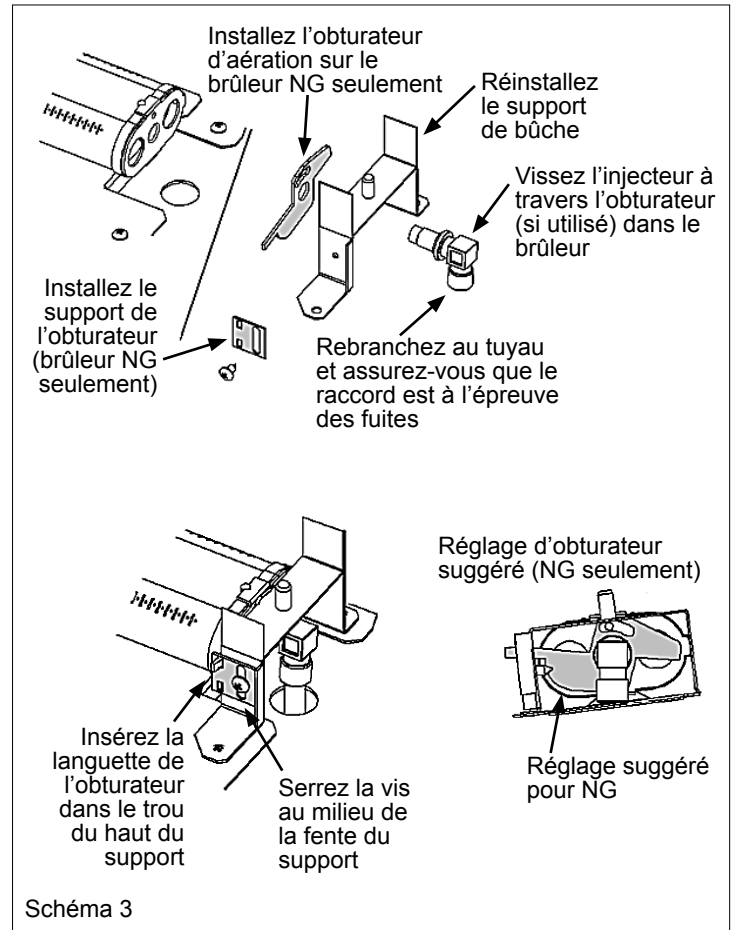

## Injecteur de la veilleuse

1. Enlevez le capuchon de la veilleuse en tirant dessus.
2. Dévissez l'injecteur de la veilleuse à l'aide d'une clé hexagonale Allen. Jetez l'injecteur.
3. Remplacez avec un injecteur approprié pour le type de gaz utilisé—voir le tableau *Indices signalétiques* à la page 1. Vissez le nouvel injecteur.
4. Remplacez le capuchon de la veilleuse en poussant dessus.

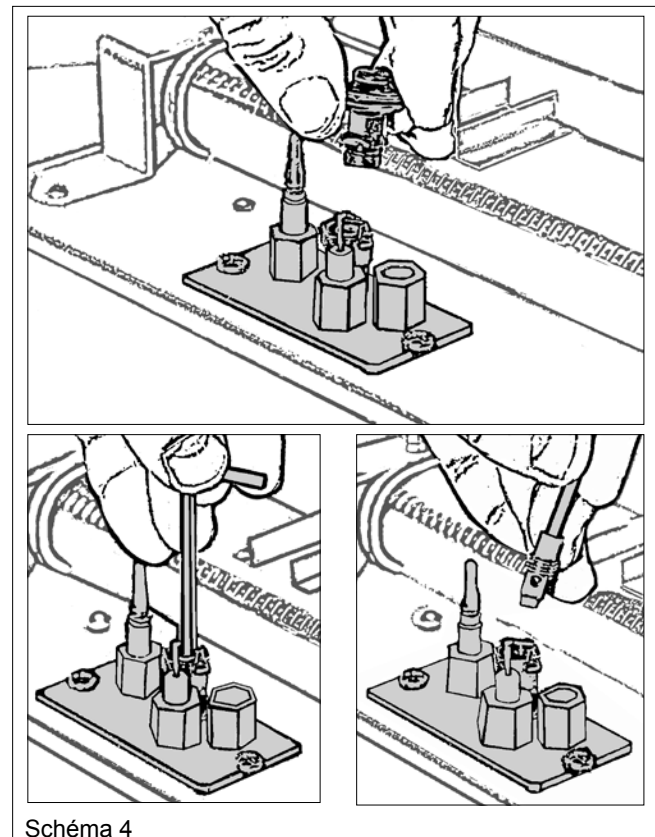

## Vis de taux d'apport minimum

Changez la vis de taux d'apport minimum en accédant à la soupape lorsque le module du brûleur est hors de la boîte de foyer, ou à travers l'ouverture du bas dans la paroi extérieure gauche de la boîte de foyer.

1. Enlevez la vis de la soupape et mettez-la de côté.  
La vis est équipée d'une rondelle O et il peut être nécessaire de l'enlever avec des pinces après l'avoir dévissée.
2. Insérez la vis de remplacement et serrez-la manuellement à l'aide d'un tournevis. Consultez le tableau *Indices signalétiques* à la page 1 savoir quelle est la vis appropriée au type de gaz. Notez que le numéro indiqué est gravé sur la tige de la vis.

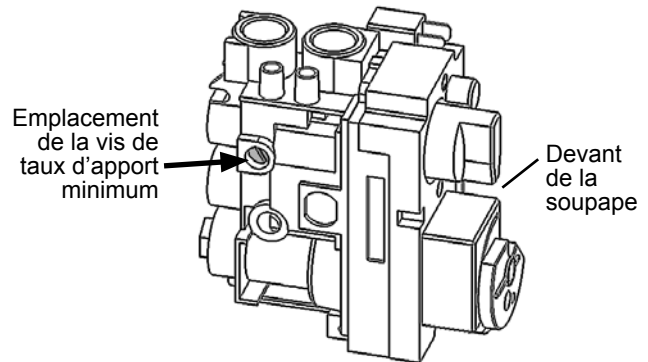
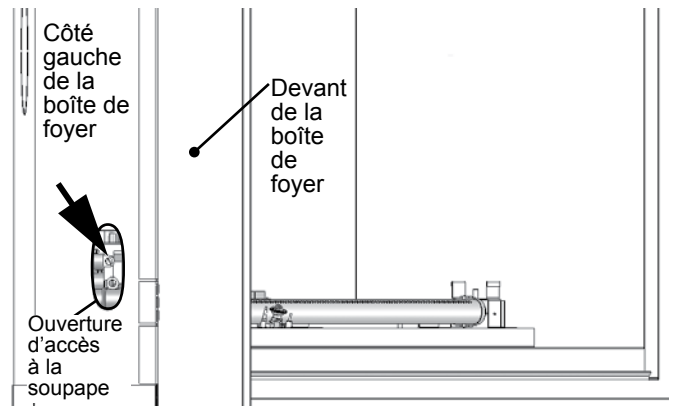

## Réinstallation du brûleur et vérifications

1. Réinstaller le module du brûleur si enlevé de la boîte de foyer pour la conversion.
2. Réinstallez le support de bûche arrière, le support de brique avant et la grille de bûche.
3. Raccordez la conduite de gaz et ouvrez le robinet d'arrêt manuel. Vérifiez s'il y a des fuites.

## Pression d'admission

Réglez la pression d'admission. Il y a deux méthodes pour régler la pression d'admission selon le modèle d'assemblage de soupape. À l'aide des schémas ci-dessous, identifiez le modèle de soupape.

### Production initiale (avec régulateur séparé)

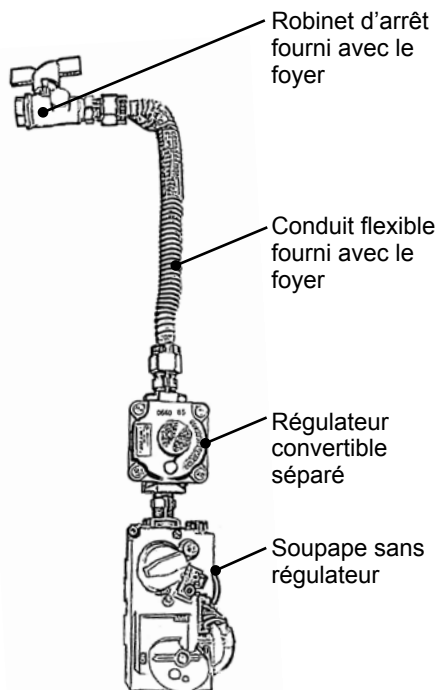

1. Enlevez le capuchon du régulateur avec une clé.
2. Enlevez la tige de plastique du capuchon en tirant dessus. Inversez-la et remettez-la dans le capuchon.
3. Revissez le capuchon sur le régulateur.

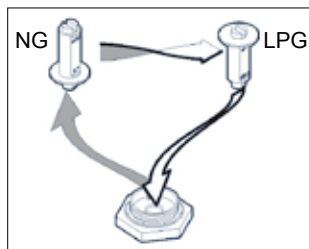
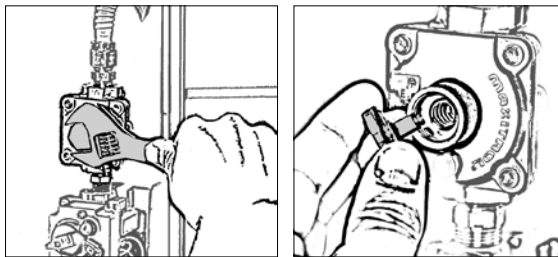

### Production plus récente (avec régulateur intégré)

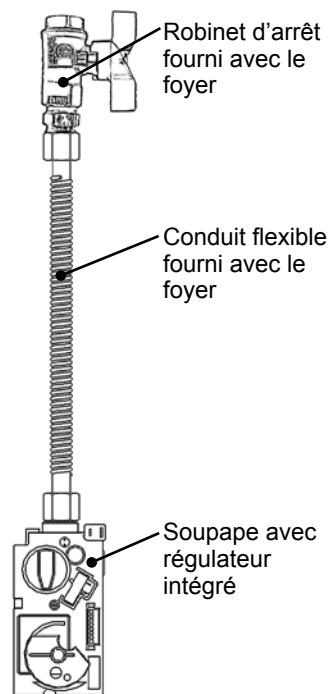

1. Fixez un manomètre à la connexion de vérification de pression sur la soupape—voir schéma ci-dessous.
2. Allumez l'appareil et tournez le bouton de contrôle au maximum.
3. Vérifiez s'il y a des fuites en aval de la soupape. Réglez la vis d'ajustement de pression à l'aide d'un petit tournevis à lame de bijoutier—tel qu'indiqué ci-dessous—pendant que l'appareil fonctionne à plein régime afin de produire la pression d'admission indiquée au tableau *Indices signalétiques* de la page 1.

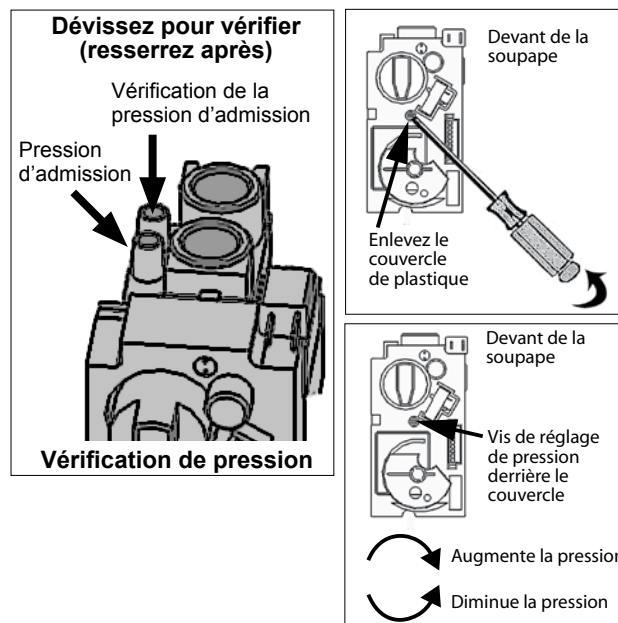



## Réinstallez les panneaux et bûches de céramique

1. Réinstallez les panneaux de céramique. Consultez le guide d'installation du foyer.
2. Réinstallez les bûches de céramique utilisant la bûche du milieu appropriée pour le type de gaz—les rainures sous la bûche doivent être alignées avec les orifices d'allumage sur le brûleur.

Dessous de la bûche du milieu

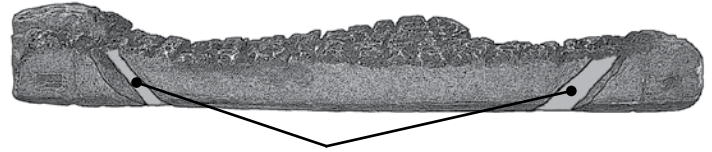

Bûche du milieu LPG—rainures sur orifices d'allumage



Bûche du milieu NG—rainure sur orifices d'allumage

## Étiquette de conversion

1. Collez l'étiquette de conversion contenant les indices signalétiques sur les indices de l'étiquette déjà collée à l'intérieur de la paroi extérieure gauche de la boîte de foyer, derrière la soupape
2. Collez la plus petite étiquette mentionnant la conversion à l'intérieur du panneau d'accès gauche, près des consignes d'allumages.

Emplacement de l'étiquette de conversion (derrière la soupape)

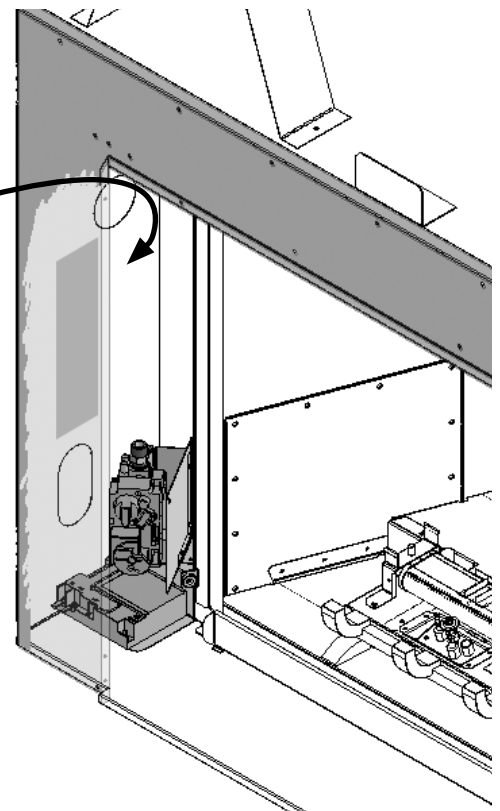

Fabriqué pour / par  
**MILES INDUSTRIES LTD.**  
Colombie-Britannique, Canada  
[www.valorfireplaces.com](http://www.valorfireplaces.com)