

GUIDE D'INSTALLATION ET DU CONSOMMATEUR



Legend G3



Encastrables à gaz à évent direct 739-72ILN / 739-72ILP
avec Devanture contemporaine et bûches



DANGER

**Veuillez lire ce guide
entièrement AVANT
d'installer et d'utiliser
cet appareil.**



**VITRE CHAUDE - RISQUE
DE BRÛLURES.**

**NE TOUCHEZ PAS UNE
VITRE NON REFROIDIE.**

**NE LAISSEZ JAMAIS UN
ENFANT TOUCHER LA VITRE.**

L'écran pare-étincelles fourni avec ce foyer réduit le risque de brûlure en cas de contact accidentel avec la vitre chaude et doit être installé pour la protection des enfants et des personnes à risques.

INSTALLATEUR

Laissez cette notice avec l'appareil.

CONSOMMATEUR

Conservez cette notice pour consultation ultérieure.

⚠ AVERTISSEMENT

RISQUE D'INCENDIE OU D'EXPLOSION

Le non-respect des avertissements de sécurité pourrait entraîner des blessures graves, la mort ou des dommages matériels.

- Ne pas entreposer ni utiliser d'essence ni d'autres vapeurs ou liquides inflammables dans le voisinage de cet appareil ou de tout autre appareil.
- **QUE FAIRE SI VOUS SENTEZ UNE ODEUR DE GAZ :**
 - Ne pas tenter d'allumer l'appareil.
 - Ne touchez à aucun interrupteur. Ne pas vous servir des téléphones se trouvant dans le bâtiment où vous vous trouvez.
 - Sortez immédiatement du bâtiment.
 - Appelez immédiatement votre fournisseur de gaz depuis un voisin. Suivez les instructions du fournisseur.
 - Si vous ne pouvez rejoindre le fournisseur de gaz, appelez le service des incendies.
- L'installation et l'entretien doivent être assurés par un installateur ou un service d'entretien qualifié; ou par le fournisseur de gaz.

Cet appareil peut être installé dans une maison mobile déjà sur le marché et établie de façon permanente, là où la réglementation le permet.

Cet appareil ne doit être utilisé qu'avec le type de gaz indiqué sur la plaque signalétique. Cet appareil ne peut être converti pour l'utilisation avec un autre type de gaz, à moins que la conversion ne soit faite à l'aide d'un kit de conversion certifié.

Cet appareil est un appareil de chauffage domestique. Il ne doit pas être utilisé à d'autres fins, tel que le séchage de vêtements, etc.

Cet appareil peut être installé dans une chambre à coucher ou un boudoir.

This manual is available in English upon request.

Table des matières

POUR LE CONSOMMATEUR

La sécurité et votre foyer.....	3
Introduction.....	6
Localisez la carte d'information et directives d'allumage	6
Première utilisation de votre foyer	6
Mécanismes de commande	7
Opérez votre foyer.....	7
Comment éteindre votre foyer (incluant la veilleuse).....	7
Comment vous assurer que votre foyer ne s'allumera pas par inadvertance.....	7
Utilisez la télécommande	8
Accessoires	10
Consignes d'allumage	11
Entretien de votre foyer	12
Inspection annuelle.....	12
Nettoyez votre foyer	13
Vérifiez les flammes de la veilleuse et du brûleur ...	15
Remplacez les piles.....	16
Utilisez le support mural pour manette	16
Garantie	33

POUR L'INSTALLATEUR QUALIFIÉ

Spécifications	17
Concept	18
Dimensions	19
Cavité.....	19
Dégagements	20
Évacuation	21
Planification de l'installation.....	22
Préparation du foyer existant.....	22
Installation	23
Déballez l'appareil	23
Enlevez la fenêtre.....	24
Installez le ventilateur de circulation d'air (si utilisé).....	24
Installez le système d'évacuation	25
Branchez l'alimentation de gaz.....	26
Installez les bûches de céramique	27
Réinstallez et vérifiez la fenêtre.....	28
Installez la plaquette de sécurité	28
Branchez le récepteur de télécommande.....	29
Vérifiez l'allumage	29
Vérifiez l'opération	30
Réglez l'aération (si nécessaire)	30
Installez le support mural de manette.....	30
Installez la devanture et le pare-étincelles	31
Accessoires d'évacuation homologués	32
Garantie	33
Pièces	34

Carte d'enregistrement
de garantie à l'arrière
de ce guide.



NATIONAL
FIREPLACE
INSTITUTE



CERTIFIED
www.nficertified.org

Aux États-Unis, nous recommandons que nos appareils à gaz soient installés et entretenus par des professionnels certifiés par NFI (National Fireplace Institute®). [traduction]

Massachusetts : Dans l'état du Massachusetts, l'installation de la tuyauterie et la connexion finale doivent être effectuées par un plombier ou un technicien du gaz qualifiés.

L'information contenue dans ce guide d'installation est correcte au moment de l'impression. Miles Industries Ltd. se réserve le droit de changer ou modifier ce guide sans préavis. Miles Industries Ltd. n'offre aucune garantie, expresse ou implicite, pour l'installation ou l'entretien de votre foyer et n'assume aucune responsabilité pour dommage(s) découlant d'une installation ou entretien fautifs.

Conçu et fabriqué par Miles Industries Ltd.
190-2255 Dollarton Highway, North Vancouver, BC, CANADA V7H 3B1
Tél. 604-984-3496 Téléc. 604-984-0246

www.foyervalor.com

© Droits d'auteurs, Miles Industries Ltd., 2018. Tous droits réservés.



LA SÉCURITÉ ET VOTRE FOYER

Veillez lire attentivement et vous assurez que vous **comprenez** toutes les instructions avant de procéder à l'installation. **Le défaut de suivre** ces instructions d'installation pourrait résulter en un incendie et l'annulation de la garantie.

Avant d'utiliser votre foyer pour la première fois, veuillez lire la section d'information à l'intention de l'utilisateur.

N'utilisez pas cet appareil s'il a été plongé dans l'eau en tout ou en partie. Communiquez immédiatement avec un technicien qualifié pour inspecter l'appareil et remplacer toute partie du système de contrôle et toute commande qui ont été plongées dans l'eau.

Cet appareil ne peut être utilisé avec des combustibles solides.

L'installation et la réparation devraient être effectuées par un technicien qualifié. L'appareil et son système d'évacuation devraient être **inspectés** avant l'utilisation initiale et au moins une fois l'an par un professionnel qualifié. Un nettoyage plus fréquent peut être requis en raison de la poussière excessive laissée par les moquettes, les couvertures, etc. Il est **impératif** que les compartiments de contrôle, le brûleur et les passages de circulation d'air **soient gardés propres** afin de fournir une combustion et une circulation d'air adéquates.

Toujours maintenir l'entourage de l'appareil libre de matériaux combustibles, d'essence, ou d'autres gaz et liquides inflammables.

Ne bloquez jamais la circulation d'air comburant et d'évacuation. Gardez le devant de l'appareil **libre** de tout obstacle et matériau afin de permettre l'entretien et l'opération adéquate.

Cet appareil doit être utilisé avec un système d'évacuation tel que décrit dans ce guide d'installation. **Aucun autre système d'évacuation ou élément ne doit être utilisé.**

Ce foyer au gaz et son système d'évacuation doivent évacuer l'air comburant directement à l'extérieur de l'édifice et ne doivent jamais être reliés à une cheminée desservant un autre appareil brûlant des combustibles solides. Chaque foyer au gaz doit utiliser un système d'évacuation séparé. Les systèmes d'évacuation communs sont interdits.

Vérifiez le capuchon de sortie régulièrement afin de vous assurer que le débit d'air n'est pas obstrué par des débris, des feuilles, des buissons ou des arbres.

Fermez l'alimentation de gaz avant l'entretien de cet appareil. Il est conseillé de faire vérifier par cet appareil par un technicien qualifié au début de chaque saison froide.



AVERTISSEMENT :

Ce produit peut vous exposer à des agents chimiques, y compris le benzène, identifiés par l'État de Californie comme pouvant causer le cancer ou des malformations congénitales ou autres troubles de l'appareil reproducteur. Pour de plus amples informations, prière de consulter www.P65Warnings.ca.gov

N'utilisez pas cet appareil comme système de chauffage temporaire durant la construction de l'édifice.

En raison de températures élevées, l'appareil devrait être **installé** hors des endroits passants et loin des meubles et tentures.

Les vêtements et autres matériaux inflammables **ne devraient pas être placés** sur ou à proximité de l'appareil.

Cet appareil est un **appareil de chauffage domestique**. Il ne doit pas être utilisé à d'autres fins, tel que le séchage de vêtements, etc.

Ne placez pas de meubles ou autre objets à moins de 36 po (0,9 m) de la devanture du foyer.

Évitez de placer des objets décoratifs sensibles à la chaleur sur ou trop près du foyer car il devient très chaud lors de son utilisation.

La porte vitrée doit être bien en place et scellée avant de faire fonctionner l'appareil en toute sécurité.

Ne faites pas fonctionner cet appareil lorsque la vitre est enlevée, fissurée ou cassée. Le remplacement de la vitre doit être fait par un technicien spécialisé ou agréé. Ne pas frapper ou claquer la porte vitrée.

La porte vitrée peut seulement être remplacée en une seule pièce, telle que fournie par le fabricant. Aucune substitution ne peut être utilisée.

N'utilisez pas de nettoyant abrasifs sur la porte vitrée. **Ne nettoyez pas la porte vitrée lorsqu'elle est chaude.**

L'écran pare-étincelles fourni avec ce foyer **réduit le risque de brûlure** en cas de contact accidentel avec la vitre chaude et **doit être installé** pour la **protection des enfants et des personnes à risques.**

Si le pare-étincelles est endommagé, il **devra être remplacé** par le **pare-étincelles conçu par le fabricant** pour cet appareil.

Tout écran pare-étincelles, grille de protection ou barrière ayant été enlevé pour l'entretien **doit être remplacé** avant de faire fonctionner cet appareil.

Les enfants et les adultes devraient être **alertés** des dangers que représentent les surfaces à températures élevées et ils devraient **demeurer à distance** afin d'éviter toute brûlure de la peau et des vêtements.

Les jeunes enfants devraient être **surveillés étroitement** lorsqu'ils se trouvent dans la même pièce que l'appareil. Les tout-petits, les jeunes enfants ou les adultes peuvent **subir des brûlures** s'ils viennent en contact avec la surface chaude. Il est recommandé d'installer une barrière physique si des personnes à risques habitent la maison. Pour empêcher l'accès à un foyer ou à un poêle, **installez une barrière** de sécurité; cette mesure empêchera les tout-petits, les jeunes enfants et toute autre personne à risque d'avoir accès à la pièce et aux surfaces chaudes.



La sécurité et votre foyer

Veillez lire et suivre attentivement toutes les informations concernant les avertissements de sécurité et les directives d'opération contenues dans le présent guide.

Un guide de remplacement peut être obtenu en communiquant avec notre centre de service au 1-800-468-2567 ou en visitant www.foyervalor.com.

VEUILLEZ SUIVRE À LA LETTRE LES PRÉCAUTIONS ET RECOMMANDATIONS SUIVANTES CONCERNANT LA PROTECTION DES ENFANTS

Toutes les parties de votre foyer Valor deviennent extrêmement chaudes lors de son opération.

La température de la vitre de la fenêtre peut excéder 260 C (500 F) en chauffant à pleine capacité.

Le contact avec la vitre chaude, même momentané, peut causer des brûlures graves même lorsque le foyer fonctionne à chauffage réduit.

La vitre de la fenêtre demeurera chaude pour une bonne période de temps après que le foyer ait été éteint. Assurez-vous que les enfants ne touchent pas le foyer pendant la période de refroidissement.

Les bébés et jeunes enfants doivent être supervisés de près en tout temps lorsqu'ils se trouvent dans la même pièce qu'un foyer en fonction. Ils n'ont pas une connaissance entière du danger et comptent sur vous. Les bébés particulièrement n'ont pas les réflexes moteurs assez aiguisés pour pouvoir s'écarter rapidement d'une surface chaude en cas de contact accidentel.

Une barrière est fortement recommandée lorsque la maisonnée inclut de jeunes enfants ou des personnes à risque.



Installez une barrière homologuée pour garder les bébés, jeunes enfants et personnes à risque à une distance sécuritaire du foyer.

En tout temps, gardez la manette de la télécommande hors de la portée des enfants. Un support mural est fourni avec la manette.

Assurez-vous que le foyer, incluant la veilleuse, sont complètement éteints en présence d'enfants lorsqu'une supervision étroite ou une barrière ne sont pas disponibles—voir la page 7.

Si le foyer n'est pas utilisé durant l'été ou pour une période de temps prolongée, enlevez les piles de la manette et du porte-piles mural. Les piles devraient être remplacées à chaque année de toute façon—voir page 16.



LA SÉCURITÉ ET VOTRE FOYER

Ce guide, particulièrement les pages précédentes et suivantes, contient des directives très importantes concernant le fonctionnement sécuritaire de votre foyer de même que des directives pour son entretien.

Un foyer à gaz chauffant exige d'être manipulé avec soin et pour cette raison, nous vous suggérons fortement d'empêcher les enfants de toucher toute partie du foyer ou ses commandes en tout temps. **Installez un pare-étincelles ou une barrière de sécurité devant le foyer pour éviter de sévères brûlures à vos enfants.**

Cet appareil est conçu et approuvé comme chauffage d'appoint et fournit son meilleur potentiel d'économie d'énergie lorsqu'il est utilisé en présence de l'utilisateur. L'usage d'une source de chaleur primaire alternative est conseillée.



AVERTISSEMENT EXTRÊMEMENT CHAUD!!!

- **Lisez les consignes de sécurité aux pages 3 et 4 de ce guide avant d'utiliser votre foyer à gaz.**
- Certaines parties de votre foyer sont **extrême-ment chaudes**, particulièrement la **vitre** de la fenêtre.
- **Ne laissez pas les enfants** toucher la vitre ou toute partie de votre foyer **même après qu'il ait été éteint** parce qu'il est encore chaud.
- **Utilisez le pare-étincelles fourni avec le foyer** afin de réduire tout risque de brûlures sévères.
- Gardez la manette de télécommande **hors de la portée** des enfants.
- **Dalle de protection chaude!** La dalle de protection ou le plancher devant le foyer sont **très chauds** lorsque le foyer fonctionne. Même s'ils sont construits de matériaux incombustibles et sécuritaires, ils peuvent atteindre des températures **en excès de 200° F (93° C)** selon le choix de matériau de dalle. **Ne marchez pas sur la dalle!**
- La chaleur du foyer peut causer la décoloration, déformation, contraction, des craquelures ou autre dommages à certains objets qui seraient placés à proximité du foyer. **Évitez de placer** des bougies, photos ou autres articles **sensibles à la chaleur** à moins de 3 pi (0,9 m) autour du foyer.
- Durant la saison de chauffage, un plancher de bois situé directement devant le foyer (lorsque permis) peut se contracter par la chaleur du foyer.

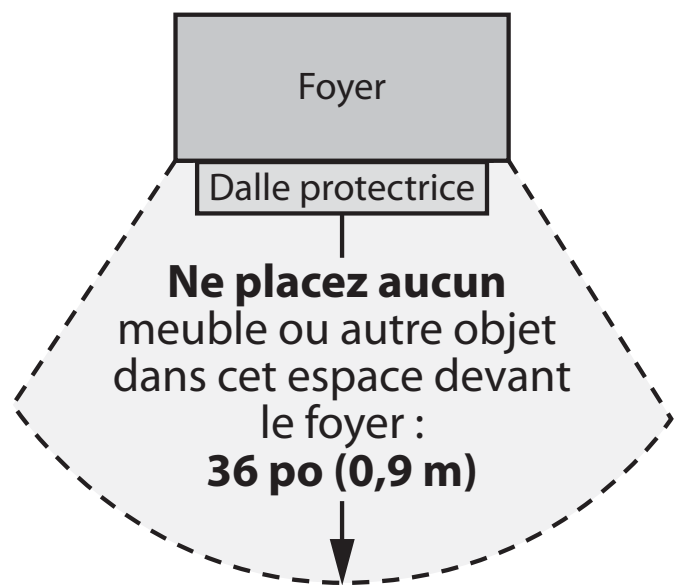

Merci ...

D'avoir acheté un foyer Valor. Votre nouveau foyer à chaleur radiante est un appareil technique qui doit être installé par un marchand qualifié. Pour votre sécurité et confort, chaque Valor est entièrement vérifié lors de sa fabrication.

Votre appareil a été installé professionnellement par :

Nom du marchand : _____

Numéro de téléphone : _____

Si vous éprouvez des difficultés avec votre appareil, communiquez avec votre marchand immédiatement.

N'essayez pas de réparer votre appareil car vous risqueriez de causer des blessures ou d'endommager l'appareil.

Localisez la carte d'information et directives d'allumage

⚠ AVERTISSEMENT

N'ESSAYEZ PAS D'ACCÉDER À LA CARTE D'INFORMATION ALORS QUE LE FOYER EST ENCORE CHAUD! Laissez le foyer refroidir avant de le toucher.

La carte d'information sur le foyer et les directives d'allumage sont situées sous la boîte de foyer.

Repérez les cartes derrière le panneau du bas et sortez-les pour les lire. Elles contiennent de l'information importante sur les deux côtés.

Modèle de foyer
Numéro de série

Première utilisation de votre foyer

Lorsque vous utilisez votre nouveau foyer pour la première fois, certaines vapeurs peuvent se produire; elles sont causées par la combustion de composés utilisés lors de la fabrication de l'appareil. Ces vapeurs peuvent laisser une légère odeur et causer la production de flammes très hautes, possiblement plus hautes que la boîte de foyer, et ce, pour les premières heures d'opération.

De même, il est possible que ces vapeurs provoquent le déclenchement d'un détecteur de fumée qui se trouverait à proximité. Ces vapeurs sont normales lors de la première utilisation d'un nouvel appareil. Nous vous conseillons d'ouvrir une fenêtre pour aérer la pièce. Après quelques heures d'utilisation, les vapeurs disparaîtront et les flammes retourneront à leur hauteur normale.

Dispositif de supervision des flammes

Pour votre sécurité, cet appareil est muni d'un dispositif de supervision des flammes lequel coupera l'alimentation de gaz si, pour quelque raison que ce soit, la flamme de la veilleuse s'éteignait. Le dispositif est muni d'une sonde fixe réagissant à la chaleur de la flamme de la veilleuse. Si la sonde est froide, le dispositif empêchera l'acheminement de gaz à moins que la veilleuse soit allumée manuellement. Voir les *Consignes d'allumage* à la page 11 de ce guide.

Le rendement des appareils au gaz propane peut être affecté par la qualité du gaz fourni dans votre région.

Mécanismes de commande

Opérez votre foyer

Votre foyer est contrôlé par la télécommande qui peut être programmée pour fonctionner automatiquement.—voir pages 8–9.



Manette de télécommande

Comment éteindre votre foyer (incluant la veilleuse)

AVERTISSEMENT

RISQUES DE BRÛLURES SÉVÈRES! LES SURFACES DU FOYER SONT TRÈS CHAUDES LORSQU'IL FONCTIONNE! Faites très attention et portez des gants pour accéder aux commandes.

Décrochez le panneau du bas et repérez la soupape de gaz sous la boîte de foyer.

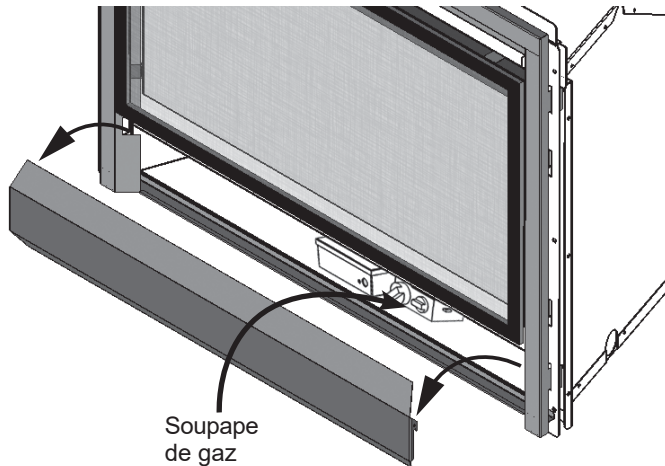

Soupape de gaz

1. Tournez le bouton de réglage des flammes le plus possible dans le sens horaire ⤴.
2. Enfoncez partiellement le bouton d'alimentation de gaz et tournez-le dans le sens horaire ⤴ jusqu'à la position OFF. Ne le forcez pas.

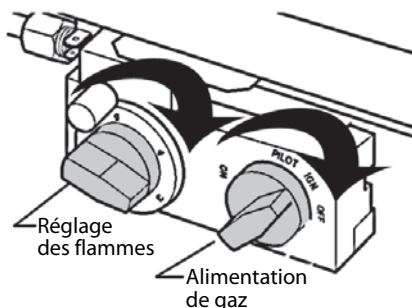

Pour éteindre le foyer, tournez les boutons de réglage des flammes et d'alimentation de gaz dans le sens horaire.

Dans le cas peu probable où vous ne pouvez pas éteindre votre foyer en accédant à la soupape de gaz, coupez l'alimentation de gaz de la maison et appelez votre détaillant pour assistance.



MARCHE (ON) :
parallèle au conduit

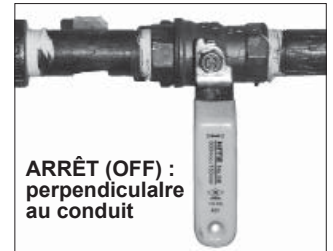

ARRÊT (OFF) :
perpendiculaire
au conduit

Comment vous assurer que votre foyer ne s'allumera pas par inadvertance

La meilleure façon de vous assurer que votre foyer ne s'allumera pas par inadvertance est de l'éteindre, incluant la veilleuse—voir plus haut.

Si vous désirez tenir la veilleuse allumée sans toutefois permettre au brûleur principal de s'allumer, tournez le bouton d'alimentation de gaz à la position PILOT.

Utilisez la télécommande

Télécommande programmable

La télécommande est un outil pratique pour obtenir le confort et l'esthétique que vous désirez de votre foyer à gaz. Elle peut être programmée de différentes façons.

IMPORTANT : AVANT DE COMMENCER, prenez note que la programmation des fonctions de réglage de l'heure, de la température et de la marche-arrêt automatique ne peuvent être effectués **que lorsque la fonction clignote sur l'écran**. Faites preuve de patience car les réglages prennent quelques secondes pour s'enregistrer.

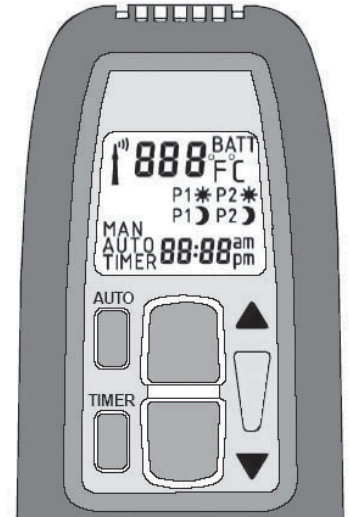

Réglage de l'heure

La première programmation à faire est de régler l'heure.

1. Appuyez sur les **deux** boutons **AUTO** et **TIMER** et tenez-les enfoncés jusqu'à ce que le symbole de température clignote. Relâchez les boutons.
2. L'heure est indiquée au coin inférieur droit. Le bouton **▲** permet de régler l'heure; le bouton **▼** permet de régler les minutes. Programmez l'heure.
Note : Vous devez commencer à programmer l'heure pendant que le symbole de température clignote. S'il arrête de clignoter, recommencez l'étape 1.
3. L'écran indique °C/24-heure ou °F/12-heure. Pour changer l'affichage de °C à °F ou l'inverse, appuyez sur le bouton **AUTO** pendant que l'écran clignote.
4. Relâchez les boutons et attendez que le clignotement s'arrête. La manette indiquera l'heure réglée ainsi que la température ambiante.

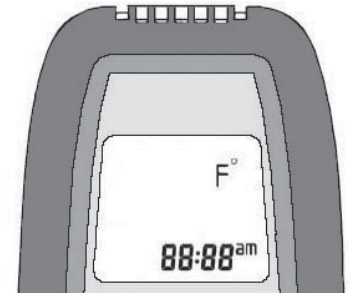

Réglage de la température

Utilisez ce réglage lorsque vous désirez une température en particulier.

1. Appuyez sur le bouton **AUTO** et tenez-le enfoncé jusqu'à ce que la température et son symbole clignotent. Relâchez les boutons.
2. Pendant que l'écran clignote, appuyez sur les boutons **▲** et **▼** pour régler la température désirée. Relâchez les boutons.

Votre Retrofire atteindra la température réglée et la télécommande, vérifiant la température ambiante toutes les cinq minutes, corrigera le niveau de gaz nécessaire pour conserver une chaleur constante.

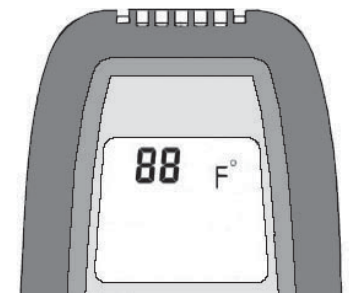

Réglage des flammes

Utilisez ce réglage lorsque vous désirez un niveau particulier des flammes, comme par exemple, les flammes à leur pleine hauteur, peu importe la température de la pièce.

1. Pour augmenter la hauteur des flammes, appuyez et tenez enfoncé le bouton **▲** jusqu'à ce que vous obteniez la hauteur désirée. Relâchez le bouton.
2. Pour diminuer la hauteur des flammes, appuyez et tenez enfoncé le bouton **▼** jusqu'à ce que vous obteniez la hauteur désirée. Relâchez le bouton.

La **hauteur des flammes** demeurera telle que programmée.

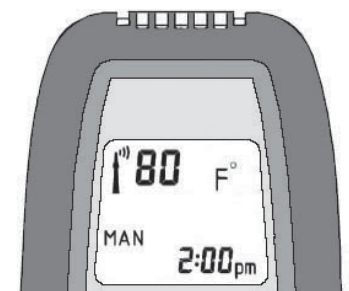

Utilisez la télécommande

Marche-arrêt automatique

Vous pouvez régler votre Retrofire de sorte qu'il s'allume juste avant votre réveil, s'éteigne après votre départ de la maison, se rallume juste avant votre retour et s'éteigne le soir, lorsque vous allez au lit. Vous pouvez laisser votre foyer ainsi programmé durant toute la saison de chauffage.

1. Décidez à quelle température vous voulez votre Retrofire; ensuite, décidez des heures auxquelles il devrait s'allumer et s'éteindre au cours de la journée. Pour les premiers réglages, il est bon de prendre note de ces heures.
2. Réglez la température (tel que vous venez de le faire à la section *Réglage de la température.*)
3. Appuyez sur le bouton **TIMER** et tenez-le enfoncé jusqu'à ce que **P1** ☀ apparaisse et clignote. Relâchez le bouton. Pendant le clignotement, appuyez sur les boutons ▲ (heure) et ▼ (minutes) afin de régler l'heure à laquelle votre Retrofire se mettera en marche le matin.
4. Appuyez sur le bouton **TIMER** et tenez-le enfoncé jusqu'à ce que **P1** ☾ apparaisse et clignote. Relâchez le bouton. Pendant le clignotement, appuyez sur les boutons ▲ (heure) et ▼ (minutes) pour régler l'heure à laquelle votre Retrofire s'éteindra suivant votre départ de la maison.
5. Appuyez sur le bouton **TIMER** et tenez-le enfoncé jusqu'à ce que **P2** ☀ apparaisse et clignote. Relâchez le bouton. Pendant le clignotement, appuyez sur les boutons ▲ (heure) et ▼ (minutes) pour régler l'heure à laquelle votre Retrofire se rallumera pour votre retour à la maison.
6. Appuyez sur le bouton **TIMER** et tenez-le enfoncé jusqu'à ce que **P2** ☾ apparaisse et clignote. Relâchez le bouton. Pendant le clignotement, appuyez sur les boutons ▲ (heure) et ▼ (minutes) pour régler l'heure à laquelle votre Retrofire s'éteindra le soir.

Note : Si vous désirez que votre Retrofire ne s'allume et ne s'éteigne qu'une seule fois durant la journée, programmez **P2** ☀ et **P2** ☾ pour les mêmes heures que **P1** ☾. Programmée ainsi, la télécommande enregistrera l'heure d'arrêt **P1** ☾ pour les deux réglages d'heure de **P2**.

Si vous désirez annuler temporairement le réglage programmé, appuyez sur **AUTO** ou appuyez sur les boutons ▲ et ▼ pour retourner au réglage manuel. Appuyez sur **TIMER** pour retourner aux réglages programmés.

Remplacement des piles

Lorsque l'écran affiche **BATT**, vous devez remplacer les piles.

Manette : 1 pile alcaline de 9 V

Récepteur : 4 piles alcalines AA de 1,5 V

MISE EN GARDE

N'UTILISEZ PAS de tournevis ou objet métallique pour enlever les piles du récepteur ou de la manette afin d'éviter de court-circuiter la télécommande.

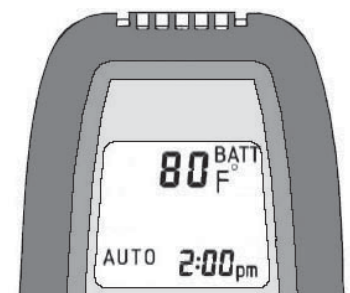
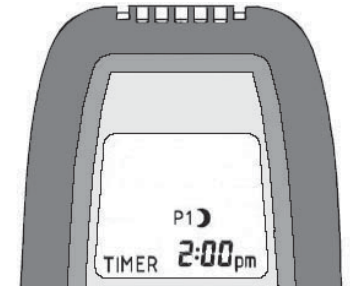
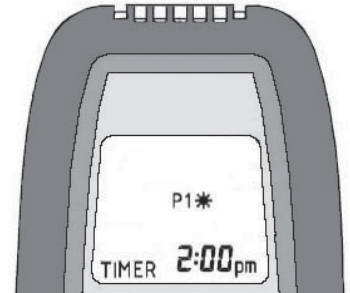

Accessoires requis

Information correcte au moment de l'impression et sujette à changement sans préavis.

Accessoires d'évacuation

Consultez la liste des accessoires d'évacuation à la section *Accessoires d'évacuation homologués*.

Accessoires facultatifs

Information correcte au moment de l'impression et sujette à changement sans préavis.

Bordures et bases de fonte

Consultez votre détaillant pour le choix de bordures et bases de fonte offertes.

Kits de conversion de gaz

739NGK Conversion au gaz naturel

739PGK Conversion au gaz propane

Autres accessoires

755CFK Ventilateur de circulation d'air

759EBL Panneaux émaillés

760CBL Panneaux à cannelures noirs

4001515 Panneaux briques rouges Valor

Barrière de sécurité pour enfants Les barrières de sécurité telles que les VersaGates de Cardinal sont offertes chez les marchands d'accessoires de sécurité pour enfants.

POUR VOTRE SÉCURITÉ, LIRE AVANT D'ALLUMER

MISE EN GARDE : Quiconque ne respecte pas à la lettre ces instructions risque de déclencher un incendie ou une explosion entraînant des dommages matériels, des lésions corporelles ou la perte de vies humaines.

- A. Cet appareil est munie d'une veilleuse qui doit être allumée manuellement. Respectez les instructions ci-dessous à la lettre. Pour économiser l'énergie, éteignez la veilleuse quand vous n'utilisez pas l'appareil.
- B. **AVANT D'ALLUMER LA VEILLEUSE**, vérifiez autour de l'appareil s'il y a une odeur de gaz. Vérifiez aussi près du plancher, car certains gaz sont plus lourds que l'air et peuvent s'accumuler au niveau du sol.

QUE FAIRE S'IL Y A UNE ODEUR DE GAZ

- Ne pas tenter d'allumer l'appareil.
 - Ne touchez aucun interrupteur électrique; n'utilisez aucun téléphone dans votre édifice.
 - Appelez sans délai votre fournisseur de gaz en employant le téléphone d'un voisin. Respectez à la lettre les instructions du fournisseur de gaz.
 - Si personne ne répond, appelez le service des incendies.
- C. Ne jamais utilisez d'outils pour faire fonctionner cet appareil. Utilisez vos mains pour manipuler les commandes de la veilleuse, du brûleur et du thermostat. Si vous ne pouvez pas actionner les commandes manuellement, ne tentez pas de les réparer vous-même. Faites appel à un technicien qualifié. L'utilisation de la force ou la tentative d'une réparation par vous-même pourrait conduire à un feu ou une explosion.
- D. Ne pas se servir de cet appareil s'il a été plongé dans l'eau, complètement ou en partie. Appelez un technicien qualifié pour inspecter l'appareil et remplacer toute partie du système de contrôle et toute commande qui ont été plongées dans l'eau.

INSTRUCTIONS D'ALLUMAGE**1. ARRÊTEZ! Lisez les instructions de sécurité ci-dessus.**

2. Tournez le bouton de réglage des flammes le plus loin possible dans le sens horaire ☺*.
3. Tournez le bouton de contrôle du gaz dans le sens horaire ☺, à la position 'OFF'.

NOTE : Pour passer de la position 'PILOT' à 'OFF' le bouton de contrôle doit être enfoncé partiellement avant de le tourner. Ne pas le forcer.

4. Attendez cinq (5) minutes pour laisser échapper tout le gaz. **Vérifiez autour de l'appareil et près du plancher s'il y a une odeur de gaz. Si c'est le cas, ARRÊTEZ! Passez à l'étape B des instructions de sécurité ci-dessus.** S'il n'y a pas d'odeur de gaz, passez à l'étape suivante.
5. Localisez la veilleuse. Elle est située du côté gauche de la boîte du foyer et peut être vue à travers l'ouverture dans la bûche avant, sous la bûche de gauche.
6. Poussez et tournez le bouton de contrôle du gaz dans le sens anti-horaire ☻ jusqu'à ce qu'une résistance se fasse sentir juste avant d'atteindre la position "IGN".
7. Maintenez le bouton enfoncé pour quelques secondes afin de permettre l'arrivée du gaz et, toujours en le maintenant enfoncé, tournez le bouton à la position "PILOT" afin d'allumer la veilleuse. Maintenez le bouton enfoncé cinq (5) secondes de plus et relâchez-le. Le bouton devrait ressortir de lui-même. La veilleuse devrait rester allumée. Si la veilleuse s'éteint, répétez les étapes 3 à 7.
 - Si le bouton ne ressort pas de lui-même, arrêtez et téléphonez immédiatement à votre agent de service ou votre fournisseur de gaz.
 - Si la veilleuse s'allume mais ne demeure pas allumée après plusieurs essais, tournez le bouton de contrôle du gaz à la position "OFF" et appelez votre agent de service ou votre fournisseur de gaz.
8. Lorsque la veilleuse est allumée, enfoncez partiellement le bouton et tournez-le à la position "ON" (brûleur allumé). Ne laissez pas le bouton entre les positions "PILOT" et "ON".
9. Réglez le bouton de réglage des flammes à la position désirée*.

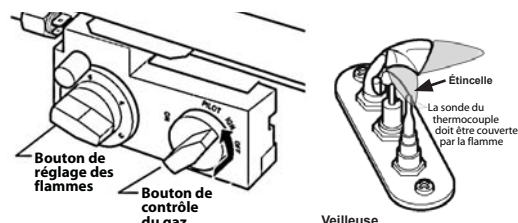
**POUR COUPER L'ADMISSION DE GAZ À L'APPAREIL**

1. Tournez le bouton de réglage des flammes le plus loin possible dans le sens horaire ☺*.
2. Enfoncez partiellement le bouton de contrôle du gaz et tournez-le dans le sens horaire ☺ jusqu'à la position "OFF". Ne le forcez pas.

* La hauteur des flammes peut être réglée par les boutons de la télécommande.

Faites inspecter votre foyer à chaque année. Communiquez avec votre marchand en mentionnant le numéro du modèle. Il est aussi utile de mentionner le numéro de série de l'appareil. Ce numéro se trouve sur la plaque d'identification mentionnée à la section précédente.

Les pièces de remplacement sont énumérées à la fin de ce guide. Mentionnez toujours le numéro et la description de la pièce lors d'une demande de pièces de remplacement.

Inspection annuelle

Afin de maintenir un bon fonctionnement sécuritaire de votre foyer, communiquez avec votre détaillant pour obtenir les services d'un technicien qualifié qui effectuera les vérifications nécessaires indiquées à la liste ci-dessous au moins une fois par année.

Vérifications pour une opération sécuritaire

Doit être effectuée par un technicien qualifié seulement

1. Inspectez et opérez le dispositif de protection contre la surpression afin de vous assurer que le mécanisme contrôlant la surpression est libre de toute obstruction qui pourrait l'empêcher de bien fonctionner—voir la section *Nettoyez votre foyer : Pour remonter la fenêtre* dans ce guide.
2. Nettoyez la fenêtre à l'aide d'un nettoyant à vitre de foyer approprié. N'utilisez pas de nettoyants abrasifs. Faites attention de ne pas égratigner la vitre lors du nettoyage—voir la section *Nettoyez votre foyer* dans ce guide.
3. Inspectez le fonctionnement du dispositif de sécurité de la veilleuse ou de rectification de la flamme.
4. Vérifiez et assurez-vous que l'allumage du brûleur principal se produit dans les 4 secondes de l'ouverture de la soupape principale de gaz. Une inspection visuelle devrait correspondre à celle énoncée dans le guide d'installation et du consommateur. Vérifiez s'il y a des blocages au niveau des ouvertures d'air primaire—voir la section *Vérifiez les flammes de la veilleuse et du brûleur* dans ce guide.
5. Vérifiez la condition des conduits d'évacuation et la sortie d'évent pour détecter la suie ou autre obstruction et corrigez la situation s'il y a lieu.
6. Nettoyez à l'aide d'un aspirateur tous débris qui se trouveraient dans la boîte de foyer et qui ne devraient pas y être.
7. Vérifiez et mesurez le délai du mécanisme de mise sous sécurité à l'extinction. Il doit mettre hors tension le système d'arrêt d'urgence dans moins de 30 secondes.
8. Vérifiez tous les conduits, raccords, tuyaux de gaz accessibles pour détecter les fuites—voir la section *Raccordez l'alimentation de gaz* dans ce guide.

Entretien de votre foyer

Nettoyez votre foyer

⚠ AVERTISSEMENT

NE TOUCHEZ PAS À LA VITRE LORSQU'ELLE EST CHAUDE! Laissez le foyer refroidir avant de le nettoyer.

Important—Nettoyage de la vitre—Dépôts de minéraux

L'un des sous-produits du procédé de combustion des appareils à gaz est un minéral qui peut apparaître sur la vitre de céramique du foyer sous forme de pellicule blanchâtre.

La composition de ce dépôt varie largement d'un endroit à l'autre et peut aussi, de temps à autre, varier au même endroit. Il semble que cette situation soit associée à la variation du contenu de soufre dans le gaz. Ce problème peut se présenter de façon intermittente.

Nous avons consulté les fabricants de verre de céramique et nous n'avons pas obtenu de solution définitive à ce sujet. Les marchands ont essayé une variété de produits de nettoyage et ont obtenu des résultats variables. Les recommandations suivantes ne garantiront pas nécessairement les résultats escomptés.

NOTE : Ce problème est hors du contrôle de Miles Industries et n'est pas couvert par la garantie.

- Nettoyez la vitre régulièrement dès que vous remarquez un dépôt (pellicule blanche). Si la pellicule est laissée pour une période de temps prolongée, elle cuira sur la vitre. Il sera alors beaucoup plus difficile, voire impossible, de la nettoyer.
- **NE JAMAIS utiliser un nettoyeur abrasif ou à base d'ammoniaque sur la vitre de céramique.** Toute rayure de la surface de la vitre aura pour effet immédiat d'en compromettre la résistance. Un nettoyeur à émulsion est recommandé.
- Utilisez un linge humide doux pour appliquer le nettoyeur. Asséchez la vitre avec un linge sec et doux, préférablement de coton. La plupart des serviettes de papier et autres matériaux synthétiques rayeront la vitre de céramique et doivent être évités.
- Nos marchands ont obtenu de bons résultats avec les produits suivants. Nous ne pouvons toutefois pas garantir les résultats obtenus avec ces produits.
 - Brasso, Polish Plus by Kelkem, Cook Top Clean Creme by Elco, White Off by Rutland, Turtle Wax

Ne nettoyez pas la vitre lorsqu'elle est chaude!

Remettez toujours la fenêtre et le pare-étincelles en place et fixez-les solidement avant d'allumer le foyer.

En cas de bris, la fenêtre doit être remplacée en une seule pièce telle que fournie par le fabricant.

Si le pare-étincelles est endommagé, il doit être remplacé par le pare-étincelles conçu par le fabricant pour cet appareil.

Nettoyez la vitre de la fenêtre selon les directives de cette section.

Nettoyez les bordures d'acier avec de l'eau tiède et un savon doux. *Les nettoyeurs à base d'alcool ou solvant endommageront la finition.*

Nettoyez le pare-étincelles avec une brosse à poils doux.

Nettoyez les bûches/pierres, murets de céramique, intérieur de la boîte de foyer avec une brosse à poils doux. La suie et la poussière peuvent être brossées du brûleur après l'enlèvement des bûches/pierres. **Lors du nettoyage, assurez-vous qu'aucune particule n'est projetée dans le tube du brûleur.**

Pour enlever la fenêtre :

1. Décrochez la devanture munie du pare-étincelles.
2. Tournez d'un quart de tour les quatre boulons à ressort.

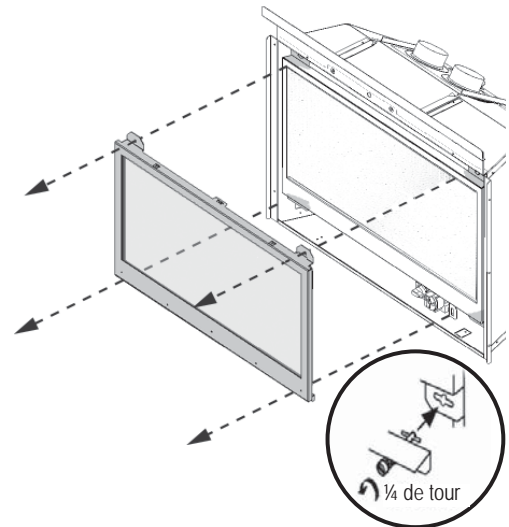

3. Tirez sur le bas de la fenêtre et décrochez-la de la boîte de foyer en la soulevant.
4. Placez la fenêtre en lieu sûr afin d'éviter de l'endommager.

Pour réinstaller la fenêtre :

⚠ DANGER

La fenêtre doit être installée correctement, attachée et scellée après avoir été enlevée. Une installation fautive peut causer des blessures sérieuses et/ou des dommages à l'appareil.

Pour une opération sécuritaire :

- Assurez-vous que la fenêtre soit bien assise sur ses onglets du bas;
- Assurez-vous que les boulons soient bien accrochés aux languettes du cadre de fenêtre;
- Tirez le dessus de la fenêtre et relâchez-le pour vous assurer que le mécanisme à ressort fonctionne bien;
- Assurez-vous que la fenêtre soit bien scellée à la boîte de foyer avant d'utiliser le foyer.

⚠ AVERTISSEMENT

Une installation incorrecte de la fenêtre peut permettre la fuite de monoxyde de carbone, affecter le rendement du foyer, endommager ses pièces, causer la surchauffe résultant en des conditions dangereuses. Les dommages causés par l'installation fautive de la fenêtre ne sont pas couverts par la garantie Valor.

1. Placez-la contre l'ouverture de la boîte de foyer. Assurez-vous que la partie la plus large du cadre de la fenêtre est en bas. Le haut est identifié par le mot TOP.
2. Tout en la tenant, poussez le bas de la fenêtre contre le foyer et tournez d'un quart de tour les deux boulons à ressort du bas.

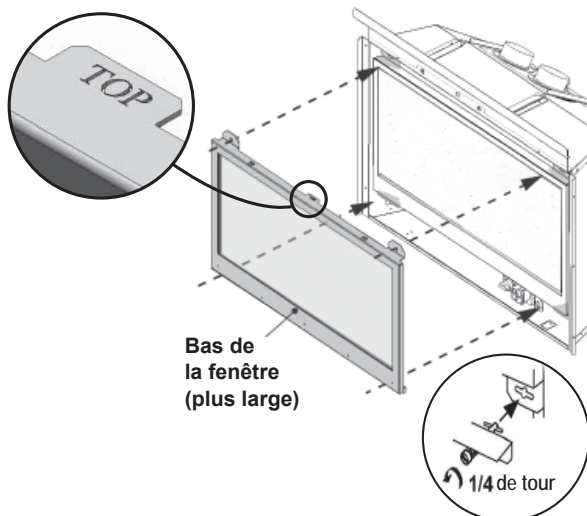

3. Poussez le haut de la fenêtre sur la boîte de foyer et tournez d'un quart de tour les deux boulons à ressort du haut.
4. Ensuite, tirez et relâchez le haut et le bas de la fenêtre afin de vous assurer que les ressorts fonctionnent bien.
5. Appuyez fermement sur le pourtour du cadre de la fenêtre pour vous assurer que la fenêtre est bien scellée à la boîte de foyer.
6. Si la plaquette de sécurité a été enlevée du bas de la fenêtre, réinstallez-la en la glissant entre la vitre et le cadre de la fenêtre tel qu'indiqué.

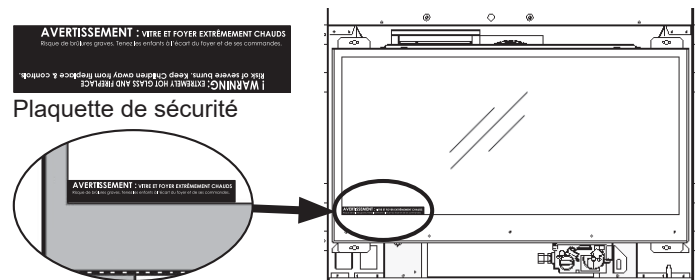

7. Réinstallez la devanture ou bordure avec le pare-étincelles.

⚠ AVERTISSEMENT

POUR VOTRE SÉCURITÉ, assurez-vous que le pare-étincelles soit réinstallé sur le foyer après l'entretien.

Entretien de votre foyer

Vérifiez les flammes de la veilleuse et du brûleur

Une vérification de la veilleuse et des flammes du brûleur devrait être faite. Faites la vérification après que l'appareil ait été en fonction pour au moins 30 minutes. La flamme de la veilleuse doit couvrir la pointe de la sonde du thermocouple. Le style de flammes du brûleur principal variera d'appareil en appareil selon le type d'installation et les conditions climatiques (voir les schémas ci-dessous).

En tout temps, évitez de laisser, dans l'entourage de l'appareil, des matériaux combustibles, de l'essence ou autres gaz ou liquides inflammables.

Inspectez la sortie d'évacuation à l'extérieur de façon régulière afin de vous assurez qu'elle n'est pas obstruée par de la terre, de la neige, des insectes, des feuilles, des buissons, des arbres, etc.

Examinez tout le système d'évacuation régulièrement. Une inspection annuelle est recommandée.

Apparence correcte des flammes



La flamme de la veilleuse se situe à gauche entre les bûches

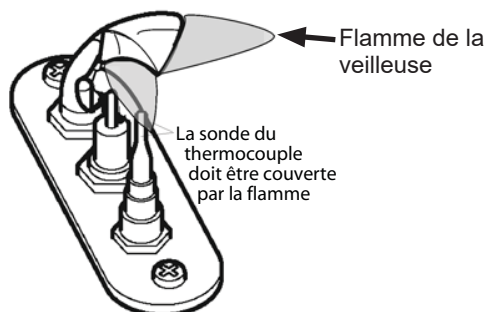

Remplacez les piles

AVERTISSEMENT

N'ESSAYEZ PAS DE CHANGER LES PILES ALORS QUE LE FOYER EST ENCORE CHAUD!

Laissez le foyer refroidir avant de le toucher.

MISE EN GARDE

N'UTILISEZ PAS de tournevis ou objet métallique pour enlever les piles du récepteur ou de la manette afin d'éviter de court-circuiter la télécommande.

Indicateur de piles faibles : voir page 9.

L'appareil utilise quatre piles **alcalines** AA de 1.5 V pour le récepteur et une pile **alcaline** de 9 V pour la manette de la télécommande. Les piles devraient durer une ou deux saisons, selon l'usage. Elles dureront plus longtemps si elles sont enlevées des compartiments à piles pendant la saison estivale. Dans le cas où les piles s'affaibliraient, les commandes de la soupape peuvent être utilisées manuellement en manipulant le bouton de contrôle ou l'interrupteur marche-arrêt.

Pour remplacer les piles du récepteur, procédez de la façon suivante :

1. Pour accéder au récepteur, enlevez le panneau du bas. Le récepteur se trouve à gauche de la soupape et est fixé à l'appareil par une bande *Velcro*. Détachez le récepteur du *Velcro*.

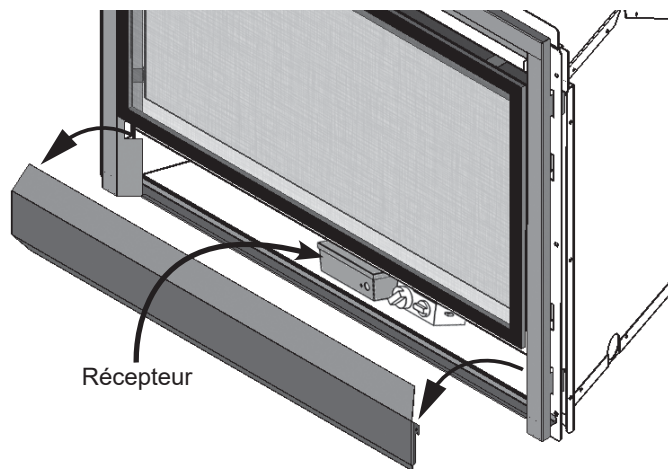

2. Enlevez le couvercle.
3. Remplacez les piles par 4 piles **alcalines** AA 1.5V.
4. Remplacez le couvercle.
5. Remplacez le récepteur sur la bande *Velcro*.

Utilisez le support mural pour manette

Votre foyer inclut un support mural pour ranger la manette de télécommande. Si le support n'a pas été installé, consultez la section *Installation du support mural pour la manette* plus loin dans ce guide.



Spécifications

Normes et codes

Cet appareil est homologué selon les normes de l'ANSI Z21.88-2016 / CSA 2.33-2016 American National Standard / CSA Standard *Vented Gas Fireplace Heaters* pour utilisation au Canada et aux États-Unis, et selon le CGA 2.17-91 *High Altitudes Standard* au Canada. Cet appareil ne peut être utilisé que pour les installations à évacuation directe.

Cet appareil est conforme au CSA P.4.1-15, *Testing method for measuring annual fireplace efficiencies*.

L'installation doit être effectuée selon les codes locaux ou, en l'absence de codes locaux, selon le *National Fuel Gas Code, ANSI Z223.1/NFPA 54* ou le *Code d'installation du gaz naturel et du propane* en vigueur au Canada *CAN/CGA-B149.1*. Seul un technicien qualifié et licencié, ou expérimenté doit installer cet appareil.

Cet appareil doit être mis à la terre selon les codes locaux ou, en l'absence de tels codes, selon le *National Electrical Code, ANSI/NFPA 70* ou le *Code canadien de l'électricité, CSA C22.1*.

Indices signalétiques

Modèle	ILN	ILP
Gaz	naturel	propane
Altitude (pi)*	0-4 500 pieds*	
Apport maximal (Btu/hre)	26 000	24 000
Apport minimal (Btu/hre)	6 500	13 000
Pression d'admission (en c.e.)	3,6"	9,5"
Pression d'alimentation minimale (en c.e.)	5"	11"
Pression d'alimentation maximale (en c.e.)	10"	14"
Injecteur du brûleur principal (numéro)	82-750	92-260
Injecteur de la veilleuse (numéro)	n° 35	n° 27
Vis de taux d'apport minimum	n° 125	n° 125

*Installations à hautes altitudes

Les taux d'apport sont indiqués en Btu par heure et sont certifiés sans ajustement pour les altitudes jusqu'à 1 370 m (4 500 pi) au-dessus du niveau de la mer.

Pour les altitudes au-dessus de 1 370 m (4 500 pi) aux États-Unis, les installations doivent être faites selon l'ANSI Z223.1 en vigueur et/ou les codes locaux ayant juridiction. Dans certaines régions, les taux d'apport sont déjà réduits pour compenser pour l'altitude— contactez votre fournisseur de gaz local pour confirmer. Pour les installations au-dessus de 1 370 m (4 500 pi) au Canada, consultez les autorités locales ou provinciales ayant juridiction.

Alimentation de gaz

Les foyers 739-72ILN doit être utilisé avec le gaz naturel.

Les foyers 739-72ILP doit être utilisé avec le gaz propane.

La pression d'alimentation doit être entre les limites indiquées ci-contre.

La connexion d'alimentation est de 3/8" NPT femelle et est située sur le côté gauche de la soupape. L'entrée pour la conduite de gaz se trouve à gauche de la boîte de foyer.

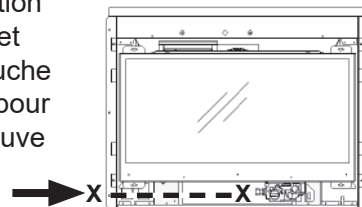

Conversion de gaz

Le Legend 739-72 est offert pour utilisation avec le gaz naturel ou le gaz propane. Il peut être converti d'un type de gaz à l'autre à l'aide du kit de conversion 739PCK/NCK. Consultez les directives fournies avec le kit pour plus d'information.

Electricité

Le 739-72 chauffe sans électricité. Cependant, le courant électrique est requis pour faire fonctionner le ventilateur de circulation d'air lorsqu'il est utilisé.

Plancher/Dalle protectrice

Cet appareil est homologué pour installation dans un foyer existant à combustibles solides seulement. Un matériau combustible tel que le contreplaqué peut être utilisé sous l'appareil pour le niveler. Cet appareil ne requiert pas de dalle ou plancher protecteur autrement que pour soutenir le poids de la devanture.

Cet appareil est conçu et approuvé comme chauffage d'appoint et fournit son meilleur potentiel d'économie d'énergie lorsqu'il est utilisé en présence de l'utilisateur. L'usage d'une source de chaleur primaire alternative est conseillée.

Cet appareil NE PEUT ÊTRE INSTALLÉ QUE dans un foyer et cheminée à combustibles solides existant, construit de matériaux incombustibles, non-modifié et en état de fonctionnement.

NE PAS installer dans une construction combustible. Cet appareil N'EST PAS HOMOLOGUÉ pour installation avec une caisse à dégagement zéro.

⚠ AVERTISSEMENT

La chaleur du foyer peut causer la décoloration, déformation, contraction, des craquelures ou autre dommages à certains objets qui seraient placés à proximité du foyer. Évitez de placer des bougies, photos ou autres articles sensibles à la chaleur près ou autour du foyer.

⚠ AVERTISSEMENT

DALLE DE PROTECTION CHAUDE!
La dalle de protection ou le plancher devant le foyer deviennent très chauds lorsque le foyer fonctionne. N'utilisez pas la dalle comme siège ou tablette. Durant la saison de chauffage, un plancher de bois situé directement devant le foyer (lorsque permis) peut se contracter par la chaleur du foyer.

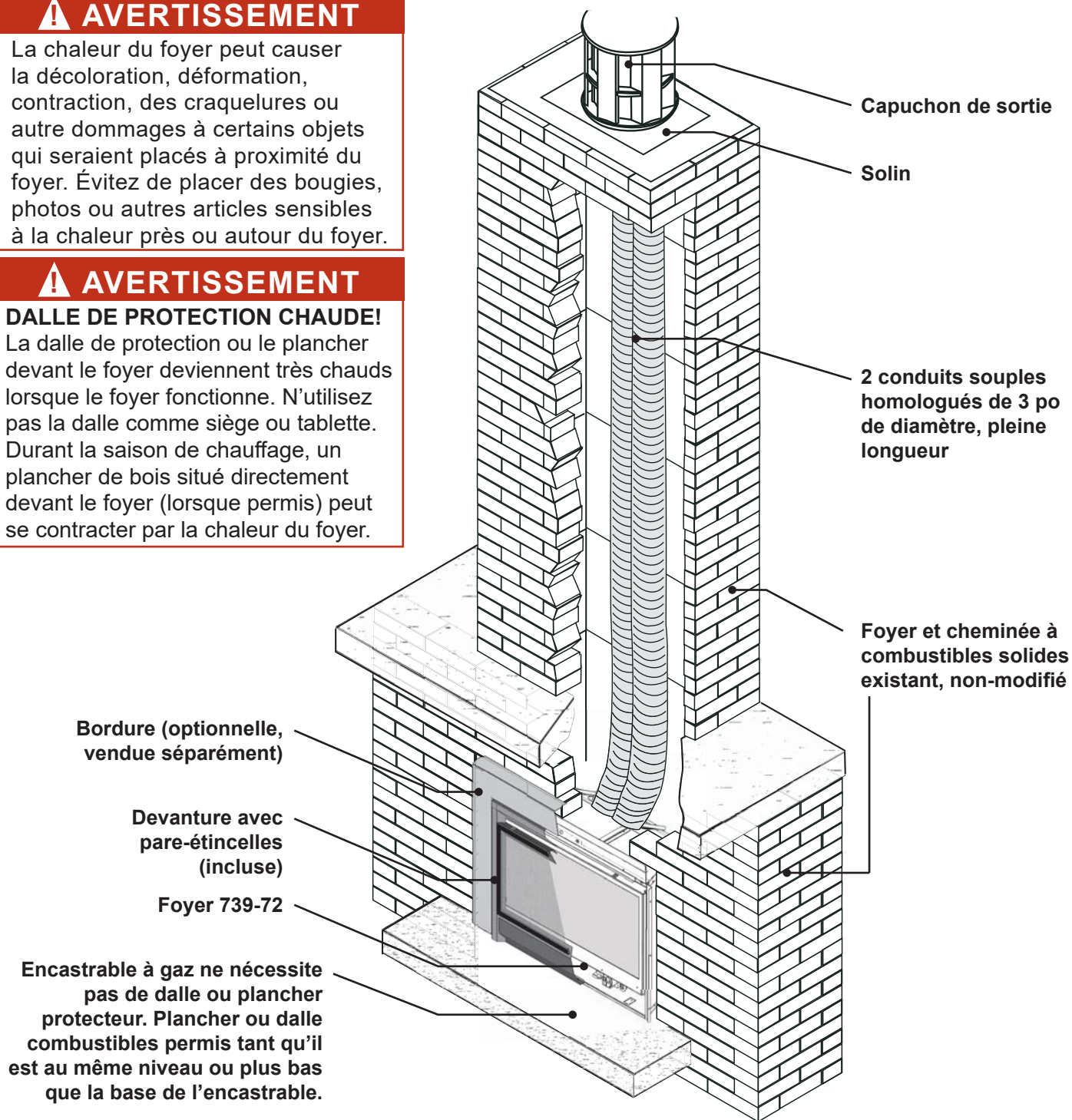

Dimensions

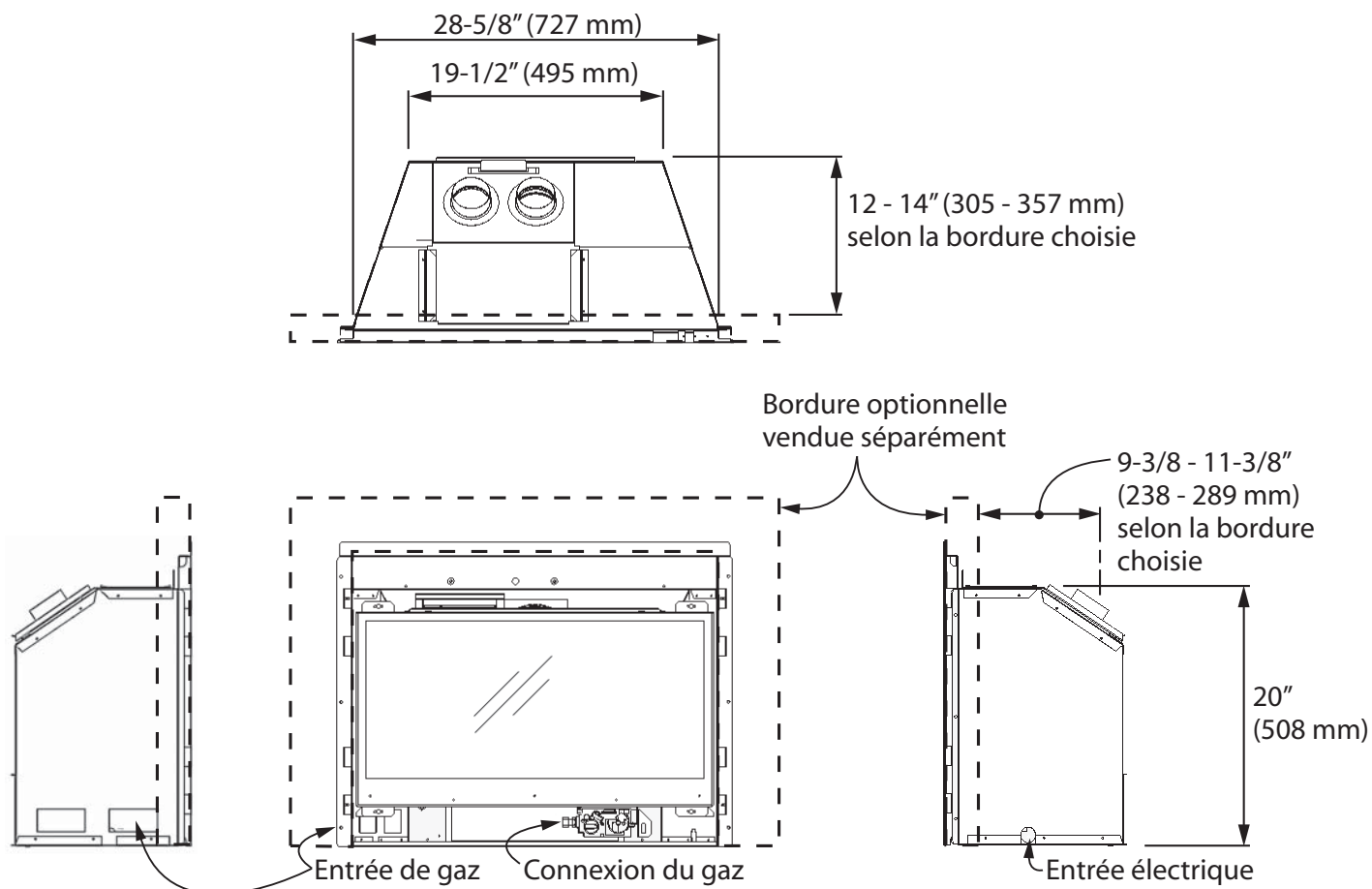

Cavité

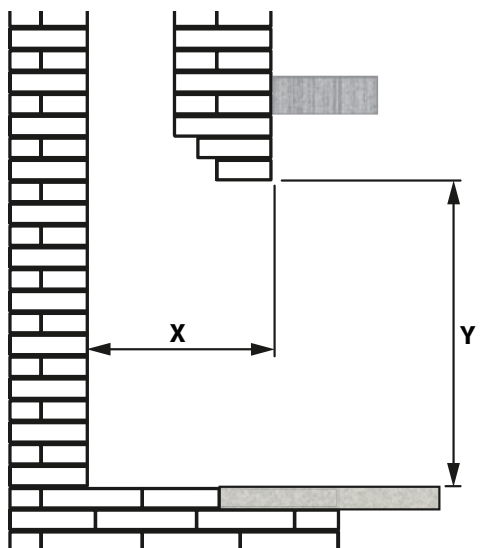

Assurez-vous que la saillie de béton dans le foyer n'empiète pas sur les dimensions requises pour l'installation ou pour le conduit d'évacuation.

Pour un manteau ou tablette combustible, consultez la section *Dégagements* pour connaître les dégagements permis.

Largeur minimum d'ouverture pour le foyer : 28" (711 mm)

X = 12" (305 mm) ou 12-5/8" (321 mm)—selon la bordure choisie
Y = 20-1/4" (514 mm); 24" (610 mm) avec la Plaque de finition 763

⚠ AVERTISSEMENT

La chaleur du foyer peut causer la décoloration, déformation, des craquelures ou autre dommages à certains objets qui seraient placés à proximité du foyer. Évitez de placer des bougies, photos ou autres articles sensibles à la chaleur près ou autour du foyer.

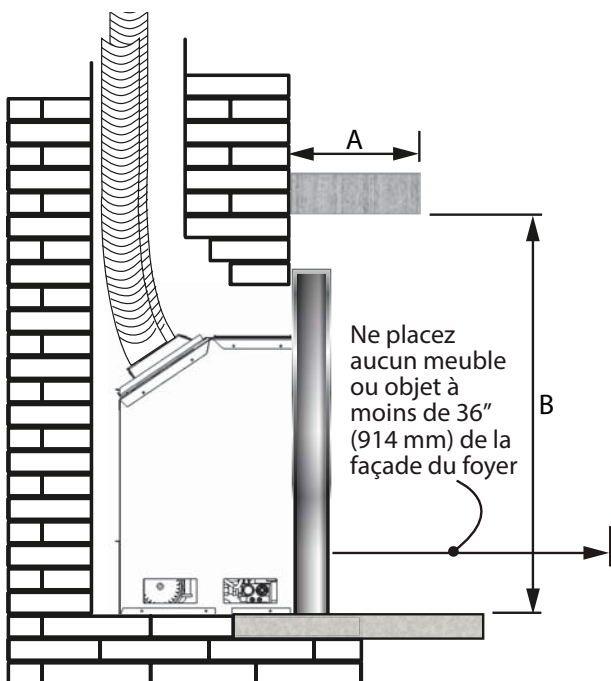

Dégagements du manteau ou tablette combustible

Projection A du manteau	1"	1"–6"	9"	12"
	(25 mm)	(25–152 mm)	(229 mm)	(305 mm)
Hauteur B* du manteau	36"	39"	42"	45"
	(914 mm)	(991 mm)	(1067 mm)	(1143 mm)

*Mesurée du dessous de la tablette à la surface finie sur laquelle se situe le foyer.

Matériaux de finition

Matériaux combustibles : Les matériaux en bois ou recouverts de bois, papier comprimé, fibres végétales, plastiques ou autres matériaux qui peuvent s'enflammer et brûler, qu'ils soient ignifugés ou non, recouverts de plâtre ou non.

Matériaux incombustibles : Matériaux qui ne s'enflamment ni ne brûlent. Il s'agit de matériaux tels que l'acier, le fer, les briques, le carrelage, le béton, l'ardoise, le verre, le plâtre ou toute combinaison de ces derniers.

Les matériaux dont on sait qu'ils ont réussi l'essai ASTM E 136, Méthode de test standard du comportement des matériaux dans un four à conduit vertical à 750 °C (1382 °F), peuvent être considérés comme incombustibles.

⚠ AVERTISSEMENT

VITRE CHAUDE! Nous vous suggérons fortement d'utiliser un pare-étincelles devant la fenêtre du foyer là où il y a des enfants.

⚠ AVERTISSEMENT

DALLE DE PROTECTION CHAUDE! La dalle de protection ou le plancher devant le foyer deviennent très chauds lorsque le foyer fonctionne. N'utilisez pas la dalle comme siège ou tablette. Durant la saison de chauffage, un plancher de bois situé directement devant le foyer (lorsque permis) peut se contracter par la chaleur du foyer.

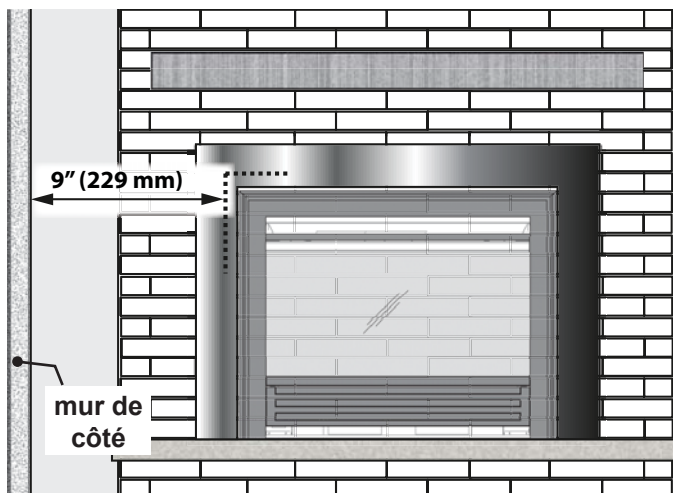

Dégagement d'un mur de côté

Dégagement **minimum** entre un mur de côté combustible et l'appareil : 9" (229 mm).

Les pattes de manteau de cheminée projetant moins de 6 po (152 mm) vers l'avant peuvent être situées en-dedans de 5 po (127 mm) du côté de la caisse extérieure de l'appareil.

Dégagements plancher/dalle protectrice

Les cales ou supports combustibles peuvent être utilisés sous l'appareil pour le niveler ou le soulever dans la cavité existante. Les planchers et dalles protectrices combustibles devant le foyer sont permises en autant qu'ils ne soient pas plus hauts que la base de l'appareil. Les planchers finis de moquette ou vinyle devraient être à au moins 12" (305 mm) du devant de l'encastable. L'encastable à gaz ne nécessite pas de dalle ou plancher protecteur.

Système d'évacuation typique

Consultez la liste des accessoires d'évacuation homologués à la page 32 de ce guide.

Emplacement de la sortie d'évacuation

La sortie d'évacuation doit être située sur le toit. Cet appareil à évent direct est conçu pour fonctionner avec une sortie d'évacuation en contact avec l'air libre de toute perturbation. Vérifiez les codes locaux pour connaître le type de sortie d'évacuation requise.

Table d'évacuation

Hauteur verticale maximum	40 pi (12,2 m) (à partir du bas du capuchon de sortie)
Hauteur verticale minimum	10 pi (3 m) (à partir du bas du capuchon de sortie)
Parcours horizontal maximum	4 pi (1,22 m) (à partir du centre du conduit)
Angle maximum de décalage	45° (courbe permettant d'éviter les obstacles)

Notes sur l'évacuation

Si possible, évitez d'utiliser des conduits nécessitant des raccords entre eux. Si des raccords sont quand-même nécessaires, utilisez des raccords homologués et scellez les joints à l'aide de scellant adhésif RTV haute température.

Un parcours horizontal de quatre pieds (1,22 m) est permis afin de contourner une saillie de béton. Évitez de plier un conduit souple au-delà d'un rayon de 45 degrés.

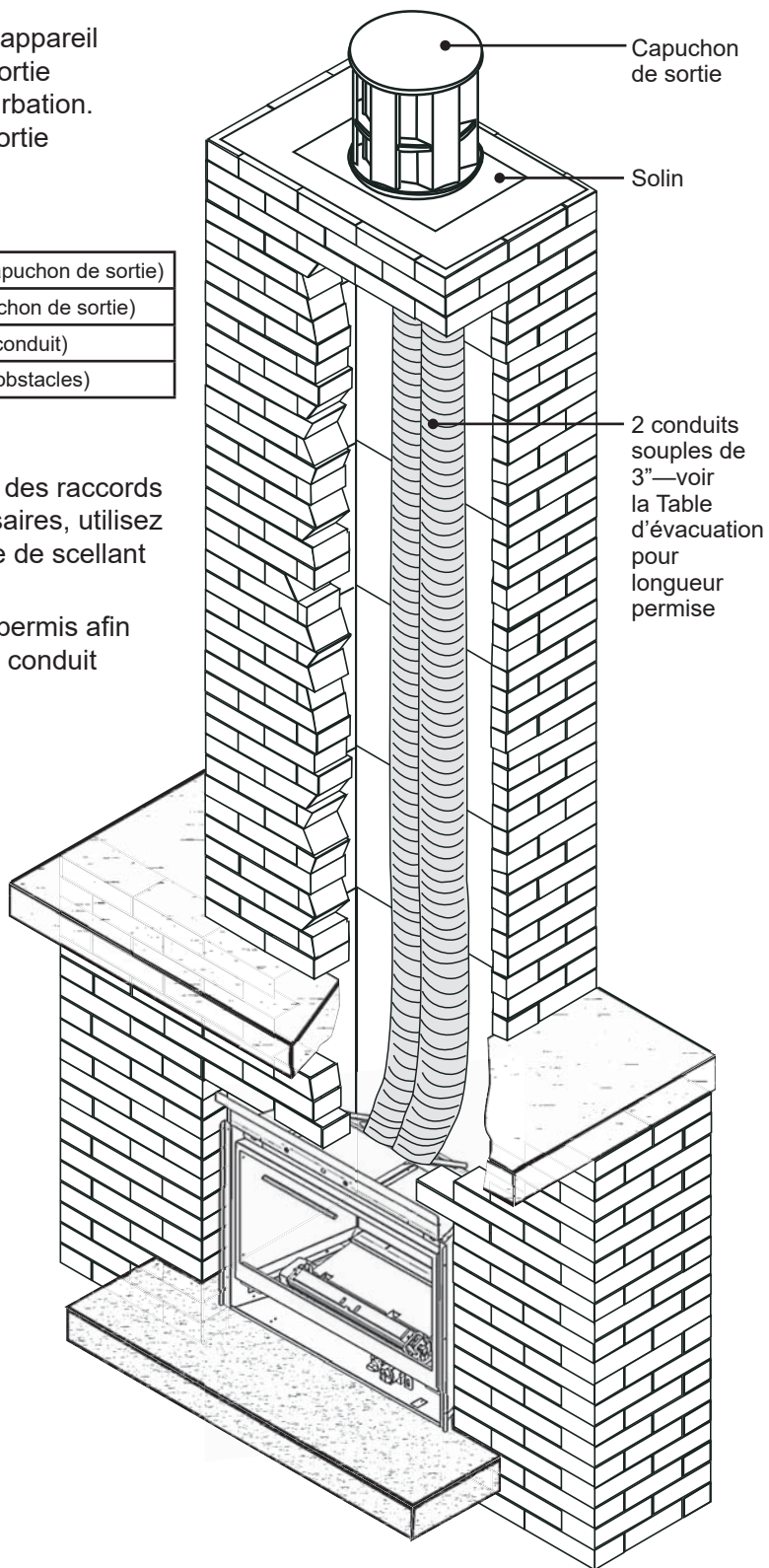
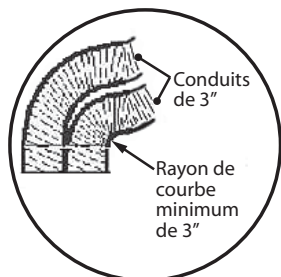

Seul un technicien qualifié et licencié, ou expérimenté doit installer cet appareil.

Installateur—VEUILLEZ LIRE CECI

1. **DEMANDEZ AU CONSOMMATEUR** quels seront les accessoires utilisés avec le foyer (bordure, etc.);
2. Déballez l'appareil et enlevez la fenêtre.
3. Assurez-vous d'avoir en main tous les articles nécessaires à l'installation.
4. Nettoyez l'âtre, la cheminée, le bac à cendres, et la trappe à ramoner.
5. Installez les conduits souples.
6. Fixez la plaque de conversion au foyer existant.
7. Installez et vérifiez le ventilateur de circulation d'air si utilisé.
8. Placez l'appareil dans la cavité.
9. Raccordez les conduits à l'appareil.
10. Branchez le gaz et vérifiez l'alimentation.
11. Installez les panneaux de céramique si utilisés.
12. Installez les bûches de céramique.
13. Réinstallez la fenêtre.
14. Installez la plaquette de sécurité sur la fenêtre.
15. Installez l'alimentation électrique si le ventilateur est utilisé.
16. Placez des piles dans le récepteur et dans la manette.
17. Branchez le récepteur de télécommande.
18. Vérifiez l'opération et l'aération au brûleur.
19. Installez le support mural pour la télécommande.
20. **Montrez au consommateur comment utiliser et entretenir l'appareil.**
21. Installez la bordure, la devanture **et le pare-étincelles.**

Préparation du foyer existant

Certains points sont à considérer AVANT D'INSTALLER le 739-72 dans l'âtre d'un foyer existant. En général, les altérations qui pourraient compromettre l'intégrité du foyer existant ne sont pas permises. Généralement, les pièces vissées ou boulonnées, tel que les registres ou les déflecteurs, peuvent être enlevés pour faciliter l'installation du 739-72. La coupe de tout morceau de tôle du foyer existant pour permettre l'installation du 739-72 est interdite. En cas de doute, vérifiez avec les autorités locales. Procédez aux opérations suivantes s'il y a lieu.

Nettoyage du foyer et de la cheminée

Procédez au ramonage de la cheminée et au nettoyage de l'âtre du foyer incluant le bac à cendres et la trappe à ramoner avant d'installer l'appareil 739-72 et les conduits souples. Les résidus de créosote et de suie dans l'âtre de la cheminée ou dans la trappe à ramoner peuvent causer des odeurs désagréables ou tacher les surfaces environnantes une fois le 739-72 installé. Consultez un ramoneur pour connaître le meilleur moyen d'effectuer le nettoyage.

Registres existants

Dans un foyer préfabriqué à dégagement zéro, le registre devra être enlevé pour procéder à l'installation des conduits souples. Le registre est généralement boulonné en place. Les registres des foyers de maçonnerie peuvent demeurer en place mais ils doivent être fixés de façon permanente en position ouverte.

Bordures de retenue des cendres

Certains foyers—particulièrement les préfabriqués—ont une bordure surélevée au bord avant pour retenir les cendres. Vérifiez bien les dimensions requises afin de vous assurer qu'il y aura assez d'espace derrière cette bordure pour installer l'appareil 739-72 (certaines bordures peuvent être enlevées de la base réfractaire).

Préparation du foyer existant

Parcours de la conduite de gaz

Planifiez le parcours de la conduite de gaz avant de commencer. Utilisez le trou existant dans la boîte de foyer pour la conduite de gaz. Si le foyer préfabriqué n'a pas de trou d'accès, percez soigneusement un trou d'au plus 1,5 po (38 mm) au bas d'un des côtés ou au fond de la boîte de foyer. Après l'installation de la conduite de gaz, bouchez le trou d'accès avec un produit d'étanchéité incombustible. Voir le détail de la position d'entrée de gaz à la section *Dimensions*. Également, considérez l'interférence possible que l'installation d'un ventilateur ou d'un robinet de sûreté peuvent avoir avec la parcours de la conduite de gaz.

Portes de verre et pare-étincelles existants

Les portes de verre doivent être enlevées complètement avant d'installer le 739-72.

Manteaux de cheminée combustibles

Les dégagements pour les manteaux de cheminée combustibles doivent être conformes aux dégagements requis pour le foyer original à combustibles solides dans lequel le 739-72 est installé.

Fixation de la plaque de conversion

Fixez la plaque de conversion « Ce foyer a été converti... » **au foyer existant** à l'aide de vis ou autre moyen mécanique et remisez les pièces non-utilisées derrière le foyer pour utilisation future.

Installation

Déballez l'appareil

Attention aux bords coupants! Portez des gants!

1. Déballez l'appareil.
2. Déballez les articles en vrac disposés autour du foyer.
3. Enlevez la fenêtre et placez-la en lieu sûr afin d'éviter les dommages—voir page suivante.
4. **Assurez-vous d'avoir en main tous les articles nécessaires pour l'installation, *incluant* :**
 - *bûches de céramique;*
 - *bordure;*
 - *accessoires d'évacuation;*
 - *si utilisé, ventilateur de circulation d'air et articles nécessaires au raccordement électrique.*

Enlevez la fenêtre

La fenêtre est maintenue en place par quatre boulons à ressort, deux au haut et deux au bas.

1. Pour enlever la fenêtre, tournez d'un quart de tour les quatre boulons à ressort.
2. Tirez sur le bas de la fenêtre et décrochez-la de la boîte de foyer en la soulevant.
3. Placez la fenêtre en lieu sûr afin d'éviter de l'endommager.

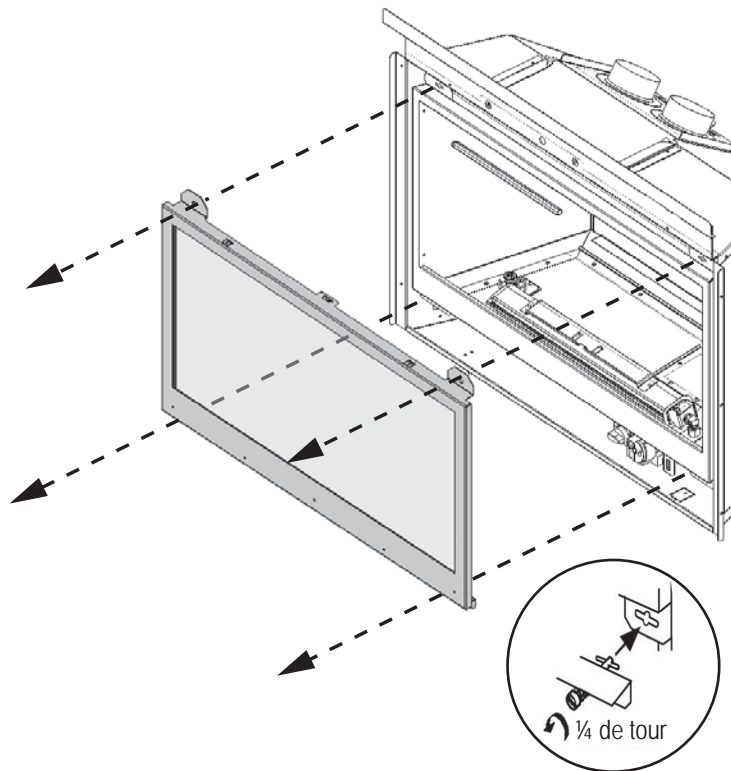

Installez le ventilateur de circulation d'air (si utilisé)

Si le ventilateur de circulation d'air 755CFK doit être installé, nous vous suggérons de le faire maintenant.

La cavité du ventilateur est accessible de l'arrière de la boîte de foyer. Si le ventilateur est installé à une date ultérieure à celle de l'installation du foyer, le module du brûleur devra être enlevé. C'est pourquoi nous vous conseillons de faire l'installation avant d'insérer la boîte de foyer dans la cavité du foyer.

Consultez le guide fourni avec le kit 755CFK pour connaître la procédure d'installation.

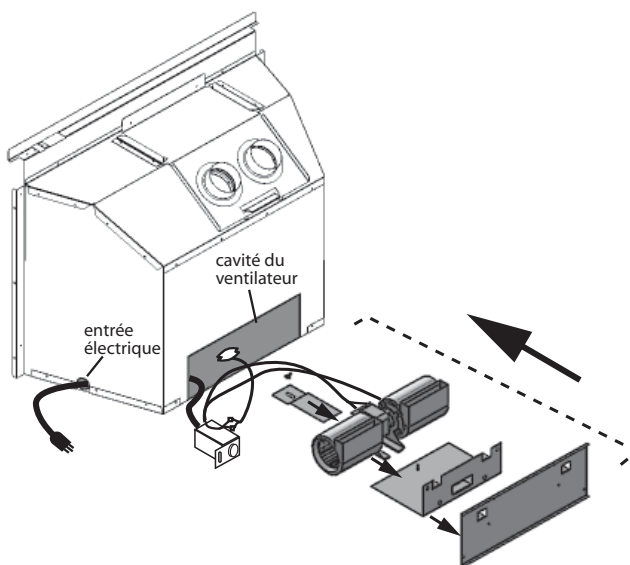

Installation

Installez le système d'évacuation

IMPORTANT : L'évacuation de cet appareil à chambre à combustion scellée ne requiert pas d'air de la pièce pour la combustion.

1. À partir du toit, installez sommairement deux conduits souples pleine longueur de 3 pouces de diamètre dans la cheminée. Faites attention de ne pas endommager les conduits. Il peut être plus facile d'installer les deux conduits en même temps plutôt qu'un à la fois. Laissez une bonne longueur de conduits au bas afin de faciliter le raccord au foyer. **Il est préférable de terminer la sortie plus tard.**

Désignez l'un des conduits comme conduit d'évacuation des gaz et marquez-le ÉVACUATION aux deux extrémités afin d'éviter la confusion plus tard.

2. a) Grande cavité

Glissez l'appareil dans la cavité du foyer.

b) Petite cavité

Dévissez les deux vis retenant la plaque d'évant au devant de la boîte de foyer.

Enlevez la plaque d'évent de la boîte en la glissant vers l'arrière.

3. Appliquez du scellant adhésif RTV haute température aux buses de la plaque d'évent et fixez les conduits souples à la plaque d'évent **en vous assurant que le conduit d'évacuation des gaz est raccordé à la buse marquée "ÉVACUATION"**. Fixez chaque conduit à l'aide de quatre vis autotaraudeuses.

Si la plaque d'évent a été enlevée de la boîte de foyer pour le raccord des conduits, insérez la boîte de foyer tout en glissant la plaque d'évent dans ses rainures sur le dessus de la boîte. Assurez-vous que la languette sur la boîte de foyer entre dans la fente au bas de la plaque d'évent. Fixez la plaque d'évent au devant de la boîte de foyer à l'aide des deux vis enlevées plus tôt.

4. Du toit, tirez les conduits et fixez le solin.

5. Fixez le capuchon de sortie en **vous assurant que le conduit d'évacuation des gaz est bien raccordé à la buse correspondante de la sortie**. Fixez à l'aide de huit vis fournies.

6. Scellez le capuchon et le solin d'un enduit d'étanchéité tel que requis.

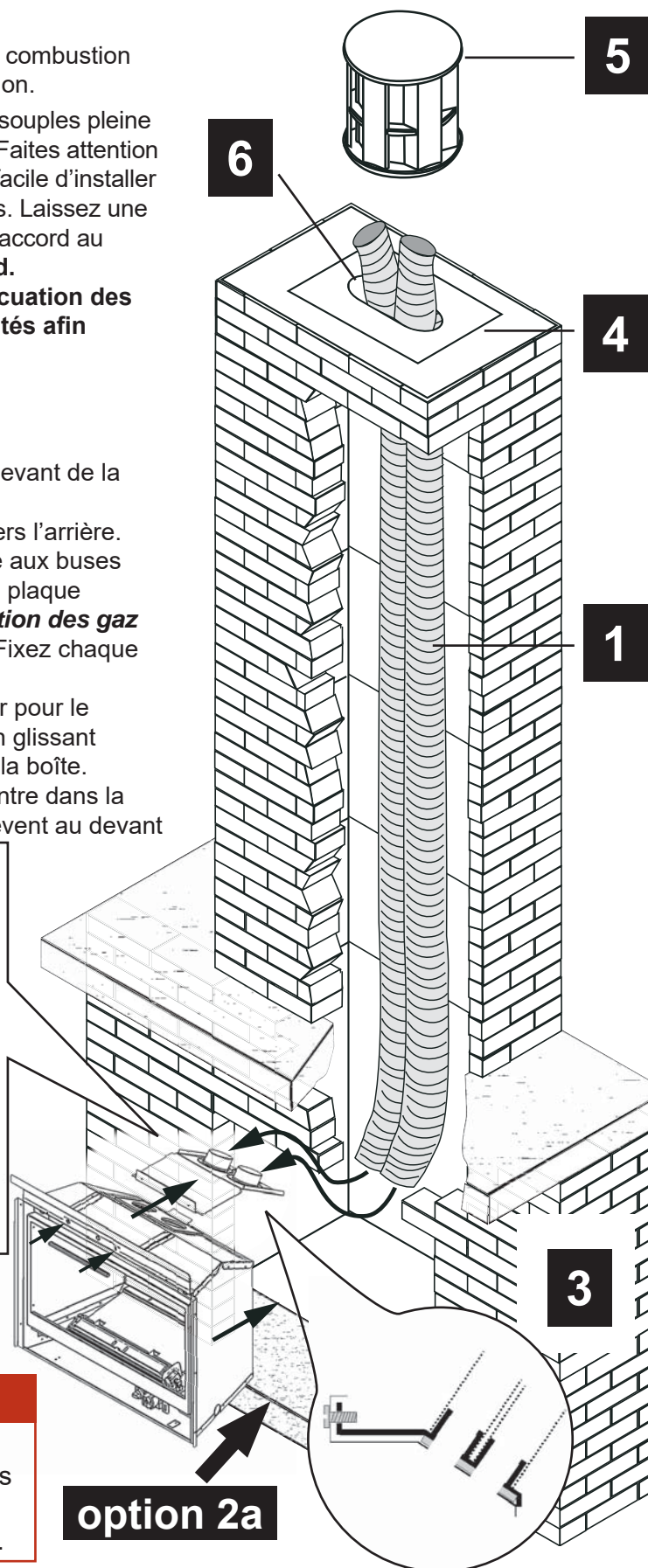
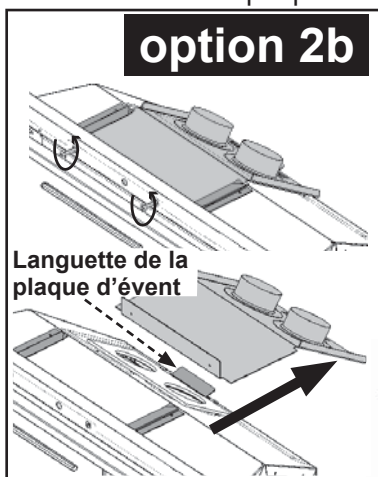

⚠ AVERTISSEMENT

Le défaut de fixer ces pièces conformément aux schémas montrés ou d'utiliser seulement les pièces homologuées pour cet appareil peut entraîner des dommages matériels ou des blessures corporelles.

Branchez l'alimentation de gaz

La connexion de la conduite d'entrée de gaz est de type femelle, 3/8" NPT. La position de cette connexion est à la gauche de la soupape.

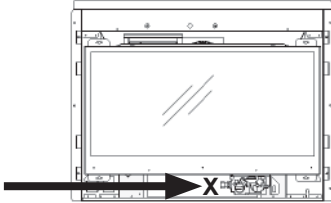

Utilisez seulement de nouvelles conduite de fer noir, d'acier ou de cuivre si acceptable—vérifiez les codes locaux. **Notez qu'aux États-Unis, les conduites de cuivre doivent être étamées aux fins de protection contre les composés sulfuriques.**

Le raccordement de deux conduites de gaz devrait être fait avec un raccord de métal double étanche ne nécessitant aucun produit ou joint d'étanchéité.

Le diamètre et l'installation de la conduite d'alimentation de gaz doivent être tels qu'ils permettent une alimentation de gaz suffisante pour répondre à la demande maximale de l'appareil sans perte indue de pression.

Les produits d'étanchéité utilisés doivent résister à l'action de tous les composants de gaz, y compris ceux du gaz propane. Les produits d'étanchéité doivent être appliqués légèrement sur les filetages mâles afin d'empêcher les excès de produit d'entrer dans la conduite de gaz.

Vérifiez la pression de la conduite d'alimentation pour détecter toute fuite de gaz.

L'appareil et son robinet d'arrêt doivent être débranchés du système d'alimentation de gaz durant toute vérification de pression de ce système lorsque la pression de vérification excède 1/2 lb/po² (3,5 kPa).

L'appareil doit être isolé du système d'alimentation de gaz en fermant son robinet d'arrêt manuel durant toute vérification de pression de ce système lorsque la pression de vérification est égale ou inférieure à 1/2 lb/po² (3,5 kPa).

Le fait de ne pas débrancher ou d'isoler l'appareil durant une vérification de pression peut causer des dommages au régulateur ou au robinet. Si c'est le cas, communiquez avec votre détaillant.

Vérification de la pression d'alimentation

La pression d'alimentation minimum est indiquée à la page 17 de ce guide.

Toutes les conduites et tous les raccords doivent être vérifiés pour détecter toute fuite de gaz suivant l'installation et l'entretien. Toutes les fuites doivent être corrigées immédiatement.

Lors d'une vérification pour détecter les fuites :

- Assurez-vous que l'appareil est en position d'arrêt.
- Ouvrez le robinet d'arrêt manuel.
- Vérifiez s'il y a des fuites en appliquant un détergent liquide ou une solution savonneuse sur tous les raccords. La formation de bulles indique une fuite de gaz.

N'utilisez jamais une flamme vive pour vérifier s'il y a des fuites.

Corrigez immédiatement toute fuite détectée.

La connexion de vérification de pression est montrée aux schémas ci-dessous. Un régulateur intégré à la soupape contrôle la pression d'admission du brûleur. Les limites de pression appropriées sont indiquées au tableau de la page 17 de ce guide. La vérification de la pression devrait être faite avec le brûleur allumé et le thermostat à la position la plus élevée. Voir les *Consignes d'allumage* à la page 11 pour tous les détails de la procédure.

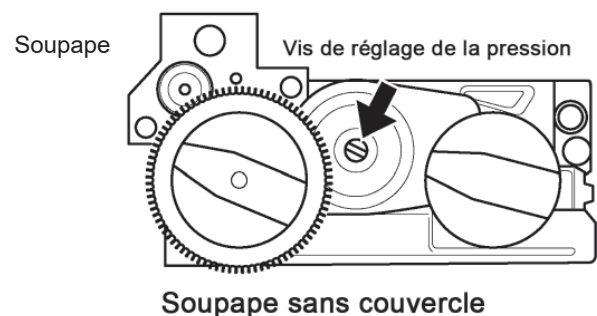
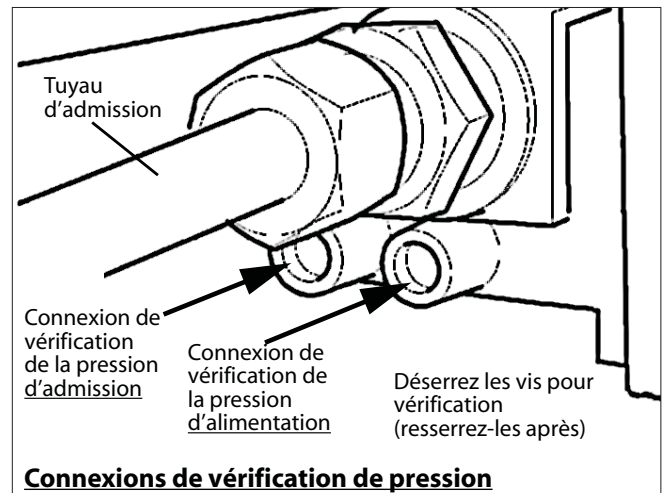

Installation

Installez les bûches de céramique

Déballez les bûches de céramique avec précautions car elles sont fabriquées d'un matériau fragile. Installez les bûches selon les directives suivantes. Veuillez noter que la **position appropriée des bûches est essentielle au bon rendement de l'appareil.**

1. Centrez la bûche arrière entre les parois des côtés et assurez-vous qu'elle soit placée contre la languette avant du support de bûches.

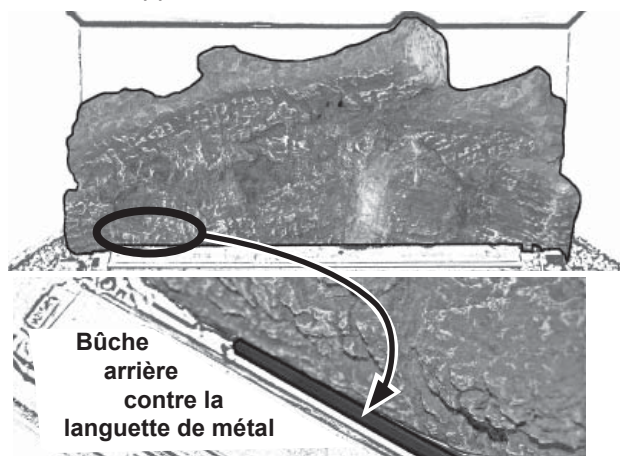

2. Placez la bûche avant-gauche sur le brûleur; le bord avant de la bûche reposera légèrement sur le bord de la boîte de foyer.
3. Placez la bûche avant-droite sur le brûleur avec son bout gauche abouté à la bûche avant-gauche et son bord avant reposant légèrement sur le bord de la boîte de foyer.

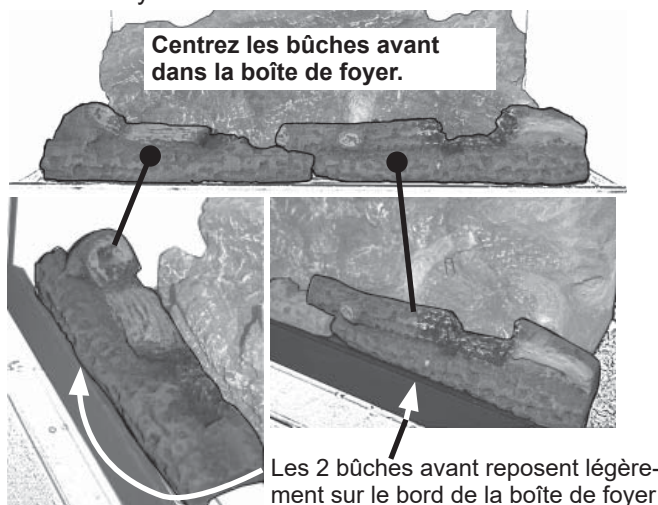

4. Identifiez la bûche de croisement droite; elle est perforée en dessous et est la bûche la plus courte.



Placez-la sur la cheville droite de la bûche arrière. Posez l'autre bout dans l'encoche de la bûche avant-droite.

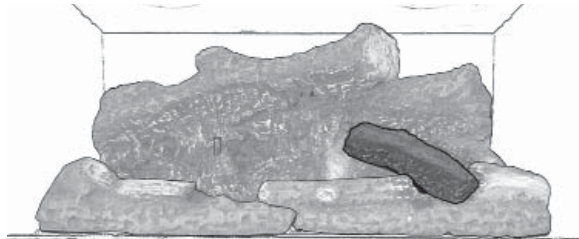

5. Identifiez la bûche de croisement du milieu. Elle n'a pas de trou en dessous. Placez son bout étroit sur la surface plate de la bûche arrière au bout de la bûche de croisement droite. Placez son bout plus gros sur la bûche avant.

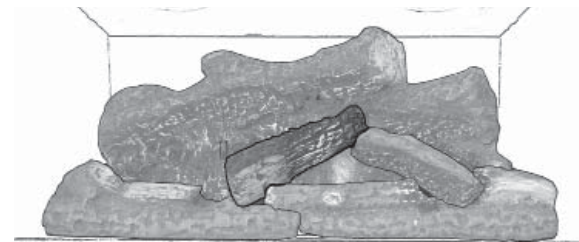

6. Identifiez la bûche de croisement gauche; elle a un trou sous son bout étroit. Placez son bout étroit sur la cheville de la bûche arrière. Posez son gros bout dans l'encoche sur la bûche avant-gauche à un angle approximatif de 30 degrés de l'axe central du foyer afin de permettre le passage des flammes devant la bûche arrière.

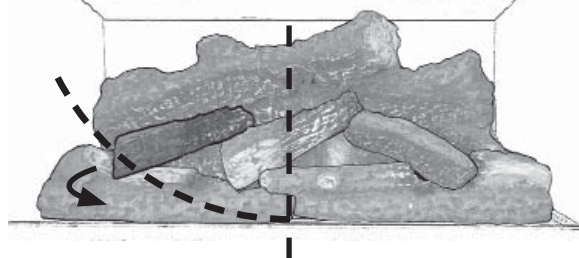

7. Installez le couvercle d'orifices à l'aide de deux vis tirées de la boîte de foyer.

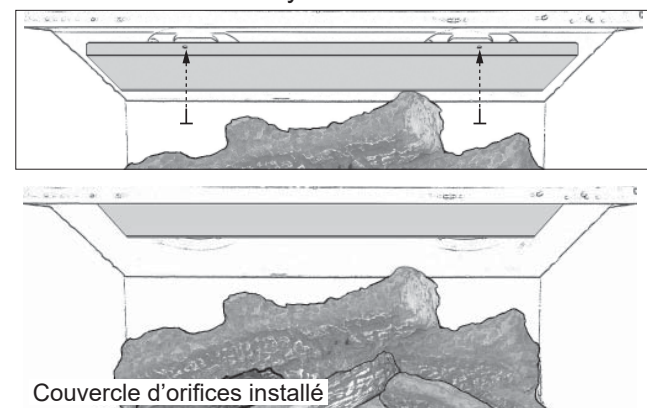

Réinstallez et vérifiez la fenêtre

1. Pour réinstaller la fenêtre, placez-la contre l'ouverture de la boîte de foyer. **Assurez-vous que la partie la plus large du cadre de la fenêtre est en bas. Le haut de la fenêtre est marqué "TOP".**

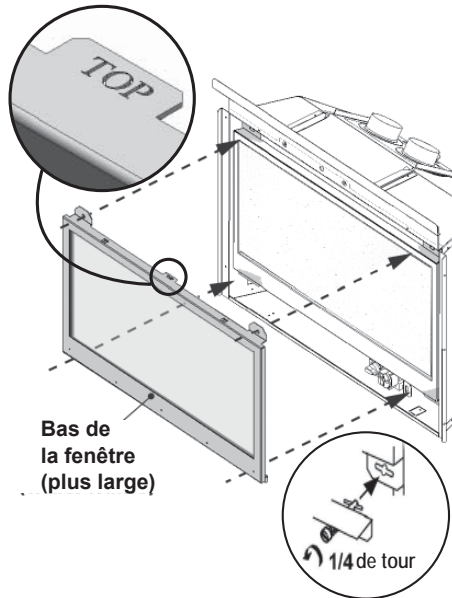

2. Tout en la tenant, poussez le bas de la fenêtre contre le foyer et tournez d'un quart de tour les deux boulons à ressort du bas.
3. Poussez le haut de la fenêtre sur la boîte de foyer et tournez d'un quart de tour les deux boulons à ressort du haut.
4. Ensuite, tirez et relâchez le haut et le bas de la fenêtre afin de vous assurez que les ressorts fonctionnent bien.

5. Appuyez fermement sur le pourtour du cadre de la fenêtre pour vous assurer que la fenêtre est bien scellée à la boîte de foyer.

⚠ DANGER

La fenêtre doit être installée correctement, attachée et scellée après avoir été enlevée. Une installation fautive peut causer des blessures sérieuses et/ou des dommages à l'appareil.

Pour une opération sécuritaire :

- Assurez-vous que la fenêtre soit bien ancrée dans sur ses supports au bas;
- Assurez-vous que les boulons soient bien accrochés aux languettes du cadre de fenêtre;
- Tirez le dessus de la fenêtre et relâchez-le pour vous assurez que le mécanisme à ressort fonctionne bien;
- Assurez-vous que la fenêtre soit bien scellée à la boîte de foyer avant d'utiliser le foyer.

⚠ AVERTISSEMENT

Une installation incorrecte de la fenêtre peut permettre la fuite de monoxyde de carbone, affecter le rendement du foyer, endommager ses pièces, causer la surchauffe résultant en des conditions dangereuses. Les dommages causés par l'installation fautive de la fenêtre ne sont pas couverts par la garantie Valor.

Installez la plaquette de sécurité

Une plaquette de sécurité est installée sur la vitre du foyer au coin inférieur gauche de la fenêtre. Le texte visible de la plaquette est en anglais.

Pour voir le texte en français, insérez délicatement la lame d'un petit tourne-vis sous le repli supérieur à l'arrière de la plaquette et soulevez la plaquette vers le haut pour la sortir du cadre de fenêtre. Tournez-la pour voir le texte français et réinsérez-la entre la vitre et le cadre de fenêtre (toujours sur le côté extérieur de la fenêtre).

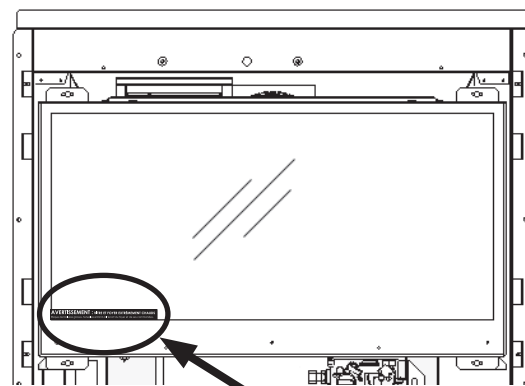

AVERTISSEMENT : VITRE ET FOYER EXTRÊMEMENT CHAUDS
 Risque de brûlures graves. Tenez les enfants à l'écart du foyer et de ses commandes.
! WARNING: EXTREMELY HOT GLASS AND HEAT
 Risk of severe burns. Keep Children away from fireplace & controls.

Plaquette de sécurité

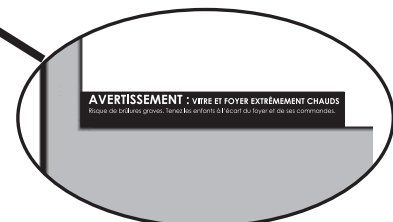

Installation

Branchez le récepteur de télécommande

MISE EN GARDE

Ne placez pas les piles dans le récepteur de la télécommande jusqu'à ce que les fils aient été branchés à la soupape. Un court-circuit pourrait se produire et détruire les composants électriques.

1. Branchez le harnais de connexion au récepteur de la télécommande en poussant la connexion du fil à la carte de circuit du récepteur. La fiche ne se branche que d'un côté; assurez-vous que les fils sont orientés vers le haut et que la fente de la carte est alignée avec la languette de la fiche du harnais de connexion.
2. Branchez les fils tel qu'indiqué. Prenez note que les fiches en "L" sont de tailles différentes; la plus petite se branche à la borne du bas et la plus grande à celle du haut sur la face supérieure gauche de la soupape. Les deux autres fiches se branchent aux bornes situées directement à gauche du bouton de contrôle des flammes sur la soupape.

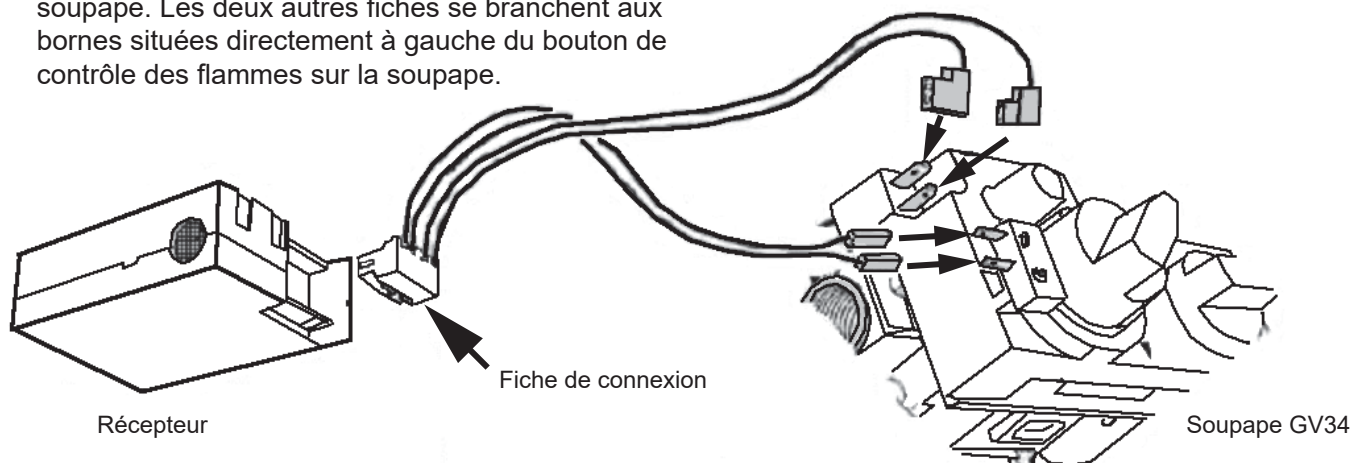

MISE EN GARDE

N'UTILISEZ PAS de tournevis ou objet métallique pour enlever les piles du récepteur ou de la manette afin d'éviter de court-circuiter la télécommande.

3. Enlevez le couvercle du récepteur.
4. Insérez quatre piles alcalines de 1.5 V. Replacez le couvercle.
5. Placez le récepteur sur la base du foyer, à côté de la soupape.
6. Insérez une pile alcaline de 9 V dans la manette.

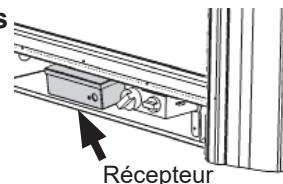

Les directives d'opération de la télécommande se trouvent aux pages 8-9 de ce guide et sont également fournies avec le kit.

Vérifiez l'allumage

La veilleuse du brûleur et l'électrode sont situés à l'embout gauche du brûleur.

Enfoncez le bouton d'allumage et tournez-le dans le sens anti-horaire jusqu'à la position PILOT en passant par IGN. Une étincelle devrait se produire entre l'électrode et l'écran de la veilleuse.

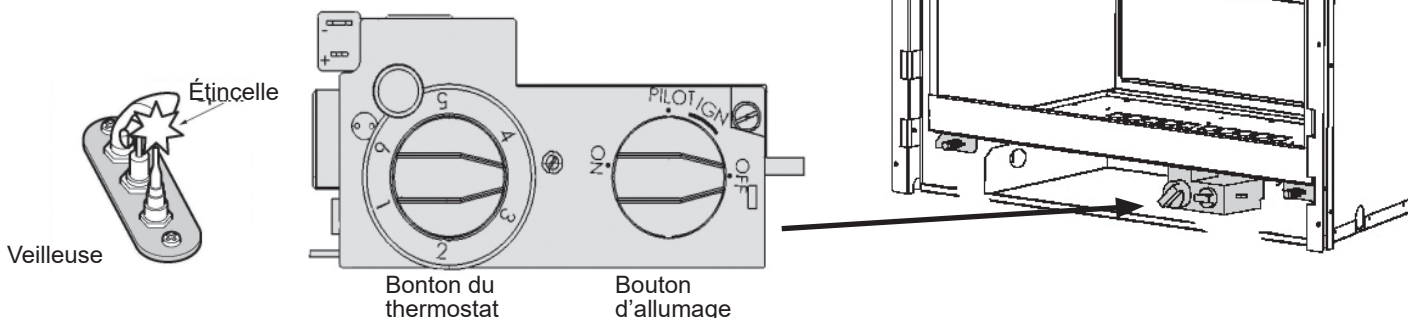

Vérifiez l'opération

À l'aide de la télécommande, augmentez et diminuez la hauteur des flammes pour vous assurer que la portée maximale des réglages fonctionne bien—voir les directives d'utilisation de la télécommande aux pages 8–9.

Réglez l'aération (si nécessaire)

Allumez le foyer et laissez-le réchauffer pendant 10 à 15 minutes afin d'évaluer la disposition visuelle des flammes. Les brûleurs sont munis d'un obturateur réglable permettant le contrôle de l'aération primaire. Voir le schéma ci-dessous. L'obturateur est réglé à un certain degré d'aération par le fabricant lors de sa fabrication. Ce réglage donnera le rendement optimal pour la majorité des installations.

Dépendamment du lit d'alimentation utilisé, de l'altitude et autre considérations, l'aspect des flammes peut être amélioré en changeant le réglage de l'aération. La nécessité de changer l'aération devrait être déterminée seulement après avoir fait fonctionner l'appareil avec le lit d'alimentation et la fenêtre installés et évalué les flammes suivant un réchauffement de 15 minutes.

L'augmentation de l'aération (ouvert) rendra les flammes plus transparentes et bleues et fera rougir davantage les effets de céramique.

La réduction de l'aération (fermé) rendra les flammes plus jaunes ou oranges et réduira le rougissement des effets de céramique.

Trop peu d'aération peut causer la formation de carbone noir qui s'accumulera dans la boîte de foyer.

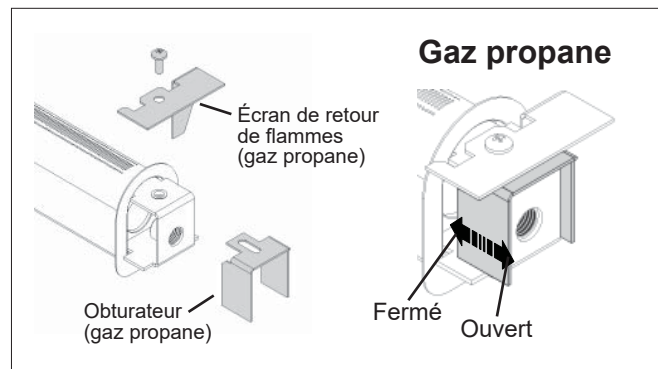
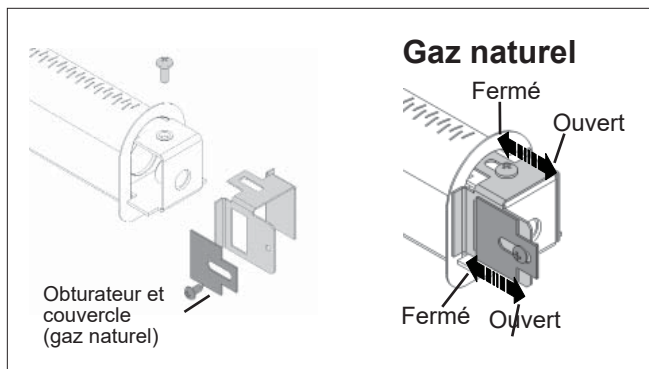

Installez le support mural de manette

La télécommande inclut un support mural pour la manette. L'installation du support est offerte si le consommateur le désire. Pour installer le support, décidez de l'endroit où il devra être situé et installez-le avec la quincaillerie fournie avec le kit. Consultez le schéma ci-dessous pour connaître les installations possibles. Prenez note que le support peut être fixé à la base d'une plaque d'interrupteur déjà installée.

IMPORTANT. L'endroit où sera rangée la manette est important afin d'assurer la température constante. Nous recommandons que la manette soit située entre 3 et 15 pieds (0,9 à 4,6 m) de l'appareil **mais pas directement au-dessus**. Également, il est important de ne pas ranger la manette près d'une source de chaleur ou en contact direct avec le soleil; ceci affecterait son détecteur de température.

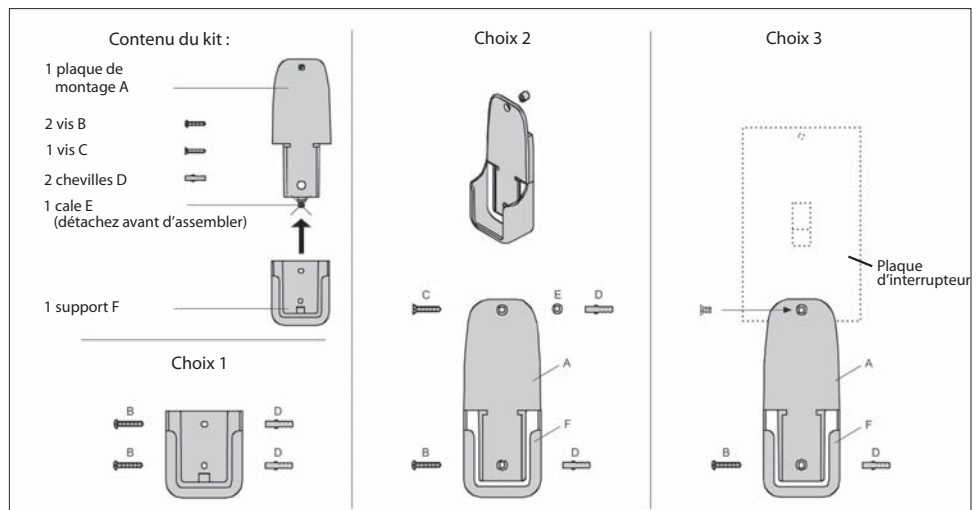

Installation

Installez la devanture et le pare-étincelles

La Devanture contemporaine 772 est conçue pour être installée sur le foyer Valor Legend G3 739-72 avec une bordure extérieure (fournie séparément).

La Devanture contemporaine s'installe à l'intérieur de la bordure extérieure et se fixe à l'aide des supports de montage fournis avec les foyers 739-72.

La Devanture contemporaine est compatible avec toutes les bordures extérieures de métal ou de fonte offertes pour ce foyer.

La Devanture contemporaine inclut un écran pare-étincelles. Ce pare-étincelles est conçu particulièrement pour prévenir tout contact avec la vitre du foyer qui devient très chaude lorsque le foyer est allumé et qui demeure chaude pour une période de temps après que le foyer soit éteint.

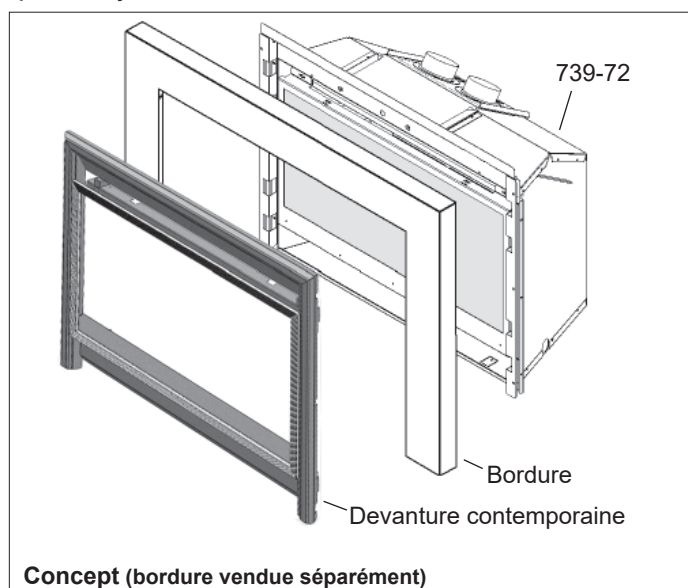

Installation

1. Installez au foyer la bordure extérieure choisie selon les directives fournies avec la bordure.

2. Accrochez le panneau du bas de devanture à la partie du haut sous le pare-étincelles.

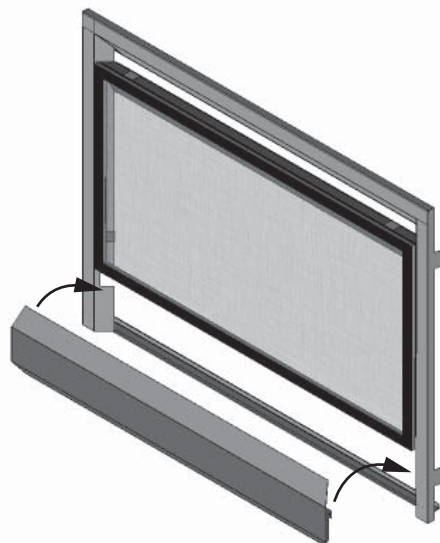

3. Accorchez la devanture assemblée aux supports de montage à l'intérieur de la bordure.

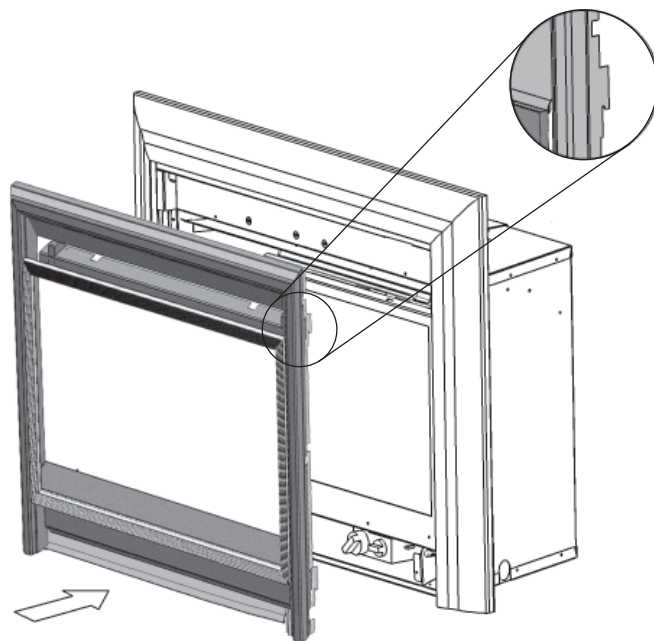

Articles d'évacuation homologués pour les foyers Valor 700, 739 ³ , 780 et 785										
Description des produits		Code de produits / disponibilité par fabricant								
		DURA-VENT	SELKIRK	ICC EXCEL DIRECT	SECURE VENT	RLH INDUSTRIES	AMERIVENT	MILES INDUSTRIES	BDM	
Capuchons de sortie	Vertical	Coaxial standard	46DVA-VC	4DT-VT	TM-4VT	—	HSDV4658-1313	4DVC	940264	
								4DH-1313		—
								—		
	Coaxial grands vents	46DVA-VCH	—	—	SV4CGV	—	—	—	940206LP	
	Coaxial allongé	46DVA-VCE	—	—	—	—	—	—	—	
	Vertical	Colinéaire	—	—	—	3PDVCV	—	HS-C33U-99	HCL-99-33	559CLT
HS-C33F-1313								HCL-913-33	940034B	
	HCL-1313-33							940033HWS		
—	940033RD									
Horizontal	—	—	—	—	—	—	—	720WSK ³	—	
Adaptateurs d'évent / Coupleurs	Adaptateur universel 3" coupleur souple	2150	—	TM-CFAA3	—	—	—	—	95090390	
	Raccord colinéaire souple	46DVA-ADF	—	—	—	—	—	—	—	
	Raccord colinéaire-à-coaxial	46DVA-GK	—	TM-4CTA	—	—	4DCAT33	—	—	
Conduits souples d'aluminium	Diamètre 3" ou 4"	NOTE : Les conduits à 2 épaisseurs homologués selon CAN/ULC S635 peuvent être utilisés pour l'évacuation d'appareils à gaz, tel que le conduit fabriqué par Z-Flex, Flexmaster et autres.								
		Série 2280	AF3-35L	—	—	—	—	—	—	952703
Solins	Solin 0/12-6/12	46DVA-F6	4DT-AF6	TF-4FA	SV4FA	—	—	4DF (0/12-5/12)	—	949606012
	Solin 7/12-12/12	46DVA-F12	4DT-AF12	TF-4FB	SV4B	—	—	4DF12 (6/12-12/12)	—	949606712
	Solin plat	46DVA-FF	—	TF-4F	SV4F	—	—	—	559FSK	949606001
	Solin pour cheminée de maçonnerie	—	—	TF-4MF	—	—	—	—	—	—
Notes:		<ol style="list-style-type: none"> 1. Suivez les directives d'installation fournies avec les produits de chaque fabricant. 2. Les capuchons de sortie fabriqués par RLH Industries ou American Metal Products font partie de la collection Homestyle Chimney et peuvent être commandés dans les finitions suivantes : a) aluminium; b) peint noir; c) cuivre. 3. La Sortie d'évacuation murale 720SWK-M peut être installée sur le foyer 739M seulement; la 720SWK peut être installée sur le foyer 739-72. 								

Si vous éprouvez des difficultés avec cet appareil, veuillez communiquer immédiatement avec votre marchand ou votre fournisseur. Ne tentez jamais de réparer cet appareil par vous-même. Les garanties énoncées aux paragraphes 1 et 2 s'appliquent uniquement à l'acheteur original de cet appareil; elles ne sont pas transférables et sont sujettes aux conditions et restrictions énoncées aux paragraphes 3, 4 et 5. Veuillez vous familiariser avec ces conditions et restrictions et suivez-en strictement les directives.



1. Garantie prolongée

Pour une période d'au plus dix (10) ans, Miles Industries Ltd. (la "Compagnie") ou son distributeur désigné, à sa discrétion, paiera l'acheteur original pour la réparation ou échangera les pièces ou éléments suivants trouvés défectueux dû à un défaut de matériau ou de fabrication lorsqu'utilisés dans des conditions normales d'utilisation et d'entretien :

Pièce ou élément	Couverture	Période maximale de garantie
Caisse extérieure de la boîte de foyer	Corrosion	10 ans
Vitre	Perte d'intégrité structurale	10 ans
Pièces de fonte	Corrosion	10 ans
Boîte de foyer et échangeur de chaleur	Corrosion (mais pas décoloration) causant la perte d'intégrité structurale	10 ans

2. Garantie de deux (2) ans sur les pièces

De plus, pour une période de deux (2) ans suivant la date d'achat, la Compagnie, à sa discrétion, peut réparer ou échanger toutes pièces ou éléments non indiqués ci-dessus mais qui pourraient être trouvés *bona fide* défectueux dû à un défaut de matériau ou de fabrication lorsqu'utilisés dans des conditions normales.

3. Conditions et restrictions

- La carte d'enregistrement doit être complétée par le propriétaire original et retournée à la Compagnie dans les 90 jours suivant la date d'achat.
- L'installation et l'entretien doivent être effectués par un marchand autorisé et compétent, conformément aux instructions d'installation de la Compagnie.
- Cette garantie est nulle lorsque l'installation de l'appareil n'est pas faite selon les codes et règlements applicables incluant les codes nationaux et locaux d'installation d'appareils à gaz de même que les codes de construction et de prévention d'incendies.
- Le propriétaire doit se conformer aux directives d'opération de l'appareil.
- La Compagnie n'est pas responsable des coûts de main-d'oeuvre pour l'enlèvement de pièces défectueuses ou la réinstallation de pièces réparées ou remplacées.
- L'acheteur original de l'appareil sera responsable des frais d'expédition pour le remplacement de pièces de même que des frais de déplacement encourus par le réparateur pour effectuer une réparation couverte par la garantie.
- Cette garantie s'applique seulement dans les cas d'utilisation non-commerciale et elle est nulle lorsqu'il y a preuve d'abus, d'altérations, d'installation inappropriée, d'accident ou de défaut d'entretien régulier.
- Cette garantie ne couvre pas les dommages à l'appareil causés par :
 - Installation, opération ou conditions environnementales inappropriées.
 - Évacuation inappropriée ou appareils de la maison se faisant concurrence pour l'air ambiant.
 - Dommages causés par les produits chimiques, l'humidité, la condensation ou le soufre des conduits d'alimentation de gaz en excès des standards acceptables dans l'industrie.
- Cette garantie ne couvre pas les dommages causés à la vitre ou aux bûches ou à l'appareil lors du transport.
- La Compagnie n'autorise personne, incluant ses distributeurs et marchands, à étendre ou modifier cette garantie et n'assume aucune responsabilité pour dommages directs ou indirects causés par cet appareil. Les lois de l'état ou de la province dans laquelle l'acheteur original vit peuvent lui donner des droits particuliers qui étendent cette garantie et, dans ce cas, la seule obligation de la Compagnie sous cette garantie sera de fournir la main-d'oeuvre et/ou les matériaux selon ces lois.

4. Libération de responsabilité

Après deux (2) ans suivant la date d'achat de l'appareil, la Compagnie peut, à sa discrétion, se libérer de toute responsabilité couverte par cette garantie en payant à l'acheteur original le prix de grossiste d'une pièce trouvée défectueuse.

5. Aucune autre garantie

L'obligation complète de réparer cet appareil est présentée dans cette garantie. Certains états ou provinces peuvent exiger des garanties additionnelles explicites de la part des fabricants mais, en l'absence de telles exigences explicites de la législation, il n'y a aucune autre garantie expresse ou implicite.

Code	Description	N° de pièce	Code	Description	N° de pièce
1	Plaque d'évent	4001133	31	Panneau d'accès de la plaque du brûleur	4001680
2	Joint de plaque d'évent	4001662	32	Joint module du brûleur—arrière	4000175
3	Plaque d'accès au ventilateur	4001136	33	Joint module du brûleur—droit	4000174
4	Couvercle d'orifices	4001820	34	Joint module du brûleur—avant	4000173
5	Support de bûche	4006177	35	Joint module du brûleur—gauche	4000181
6	Support de montage du haut	4000136AZ	36	Écrou de virole pour le conduit à veilleuse	220K913
7	Support de montage des côtés (2)	4000135AZ	37	Conduit—soupape à la veilleuse	4001838
8	Fenêtre	4001378	38	Attache d'interrupteur thermique	4001519
9	Plaquette de sécurité vitre chaude	4003093	39	Support de montage de soupape	4000141
10	Brûleur complet (gaz naturel)	4001375CS	40a	Soupape GV34 complète (gaz naturel)	4004605X
	Brûleur complet (gaz propane)	4001376CS	40b	Soupape GV34 complète (gaz propane)	4004606X
11	Brûleur (gaz naturel)	4001665	41	Système de télécommande	4000099
	Brûleur (gaz propane)	4001666	42	Manette de télécommande	4000327
12	Injecteur coude (gaz naturel)	4000738	43	Harnais de connexion	4000329
	Injecteur coude (gaz propane)	9730007	44	Support mural de manette	9000008
13	Couvercle d'obturateur (gaz naturel)	4002346	45	Récepteur de télécommande	4000328
13a	Obturateur (gaz naturel)	4002345	46	Ensemble complet de bûches	4001696
14	Écran de retour de flammes (gaz propane)	3000371	47	Bûche arrière	4001697
14a	Obturateur (gaz propane)	320B293	48	Bûche avant-droite	4001700
15	Déflexeur de brûleur	4001784	49	Bûche avant-gauche	4001699
16	Supports de montage du brûleur (2)	4001678	50	Bûche de croisement gauche	4001772
17	Écran de la veilleuse	4000144	51	Bûche de croisement du milieu	4001698
18	Veilleuse complète (gaz naturel)	4007220S	52	Bûche de croisement droite	4001701
	Veilleuse complète (gaz propane)	4007221S	53	Devanture	4004663AZ
19	Support de veilleuse	720A542	54	Écran pare-étincelles	4004666
20	Injecteur de la veilleuse (gaz naturel)—N° 35	4002511	55	Couvercle amovible	4004614AZ
	Injecteur de la veilleuse (gaz propane)—N° 27	720A195			
21	Virole à crochet pour injecteur de la veilleuse	720A196			
22	Écrou de virole pour le conduit à veilleuse	420K385			
23	Électrode	4001856			
24	Écrou d'électrode	4001855			
25	Thermocouple	4000061			
26	Joint de veilleuse A	4000139			
27	Support de montage de la veilleuse	4000138			
28	Joint de veilleuse B	4000140			
29	Plaque du brûleur	4001676			
30	Conduit—soupape au brûleur (incl. virole et écrous)	4000065			

Pièces

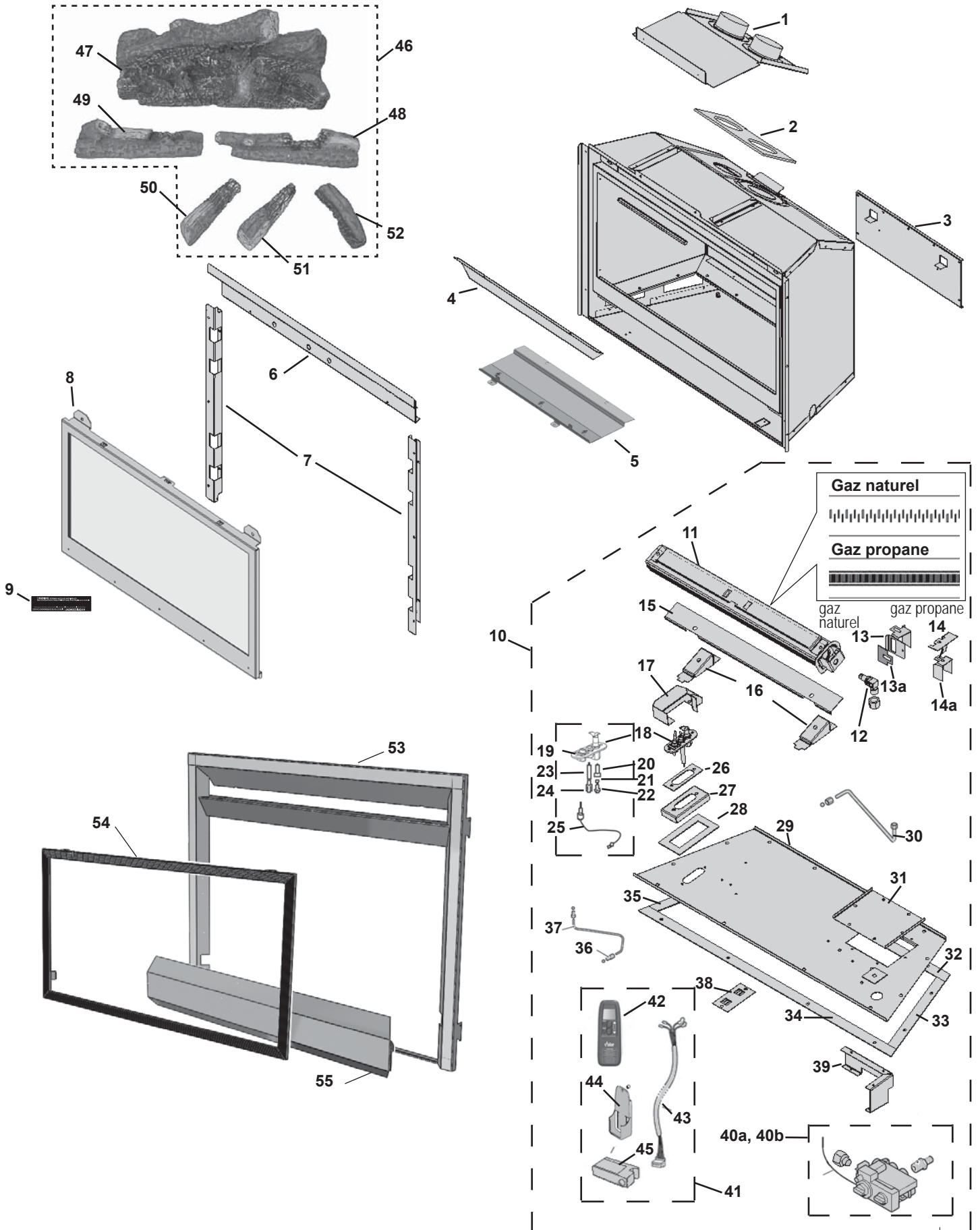

Merci ...

...d'avoir choisi un produit Valor de Miles Industries. Votre nouveau foyer à gaz radiant est un appareil technique qui doit être installé par un installateur qualifié.

Remplissez le formulaire ci-dessous. L'information donnée n'est utilisée que pour les dossiers clients seulement.



Information sur le foyer

Numéro du modèle : 739-72ILN 739-72ILP

Numéro de série :

Date d'achat (aaaa-mm-jj) :

Détaillant :

Information sur le consommateur

Prénom :

Nom de famille :

Contact

Courriel :

Adresse civique

Numéro et rue :

Ville :

Province/État :

Code postal/Zip :

Pays :

Coupez et remplissez ce formulaire, et postez-le à Miles Industries Ltd.

Enregistrement de la garantie en ligne à www.foyervalor.com



Collez ici avec du ruban gommé



Pliez ici



Timbre-
poste

Miles Industries Ltd.
190 - 2255 Dollarton Highway
North Vancouver, BC V7H 3B1
Canada

Enregistrement de garantie en ligne à www.foyervalor.com



Merci d'avoir choisi un produit Valor