

INSTALLATION MANUAL

Valor[®] Portrait



Ledgeview Fronts 546

Approved for use with Valor heater models 530 and 530 insert only
For Zero Clearance applications use 546LF_ZC

! DANGER



HOT GLASS WILL CAUSE BURNS.

DO NOT TOUCH GLASS UNTIL COOLED.

NEVER ALLOW CHILDREN TO TOUCH GLASS.

A barrier designed to reduce the risk of burns from the hot viewing glass is provided with this appliance and must be installed for the protection of children and other at-risk individuals.

INSTALLER: Leave this manual with the appliance.
CONSUMER: Retain this manual for future reference.

Note: This kit must be installed or serviced by a qualified installer, service agency or gas supplier. These instructions are to be used in conjunction with the main installation instructions for the above listed heater model.

The Ledgeview Fronts black 546LFB, nickel 546LFN, bronze 546LFZ and pewter 546LFPW are designed to be installed on the Valor Portrait 530 heater model in insert applications.

Use the 546LF_ZC for zero clearance applications.

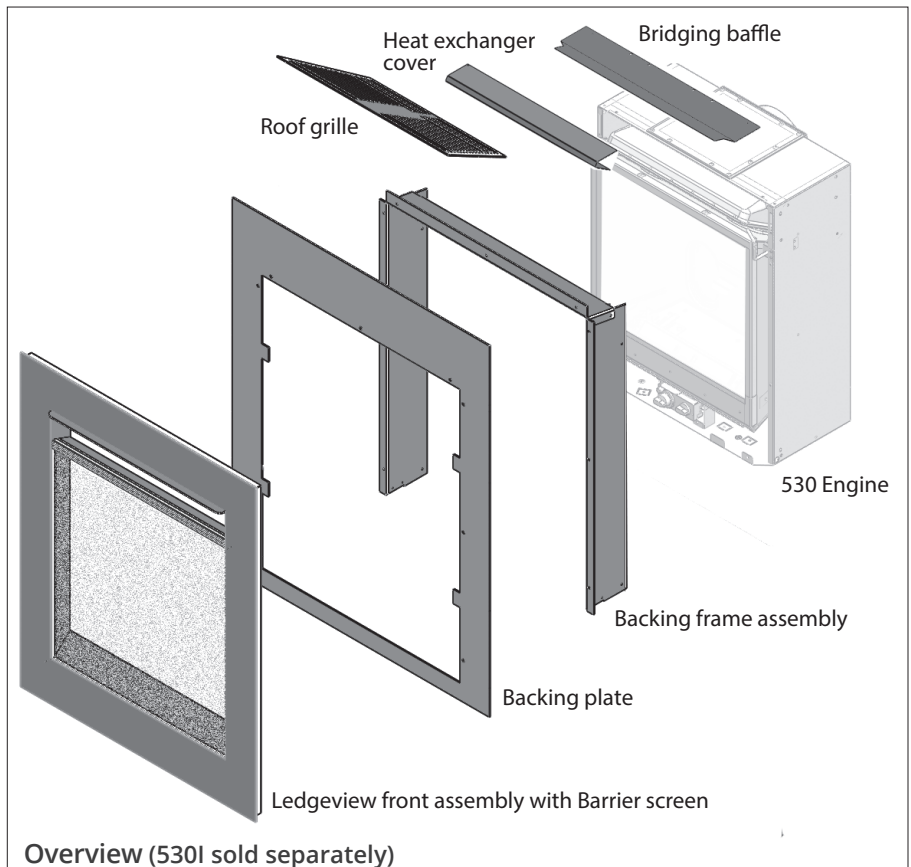
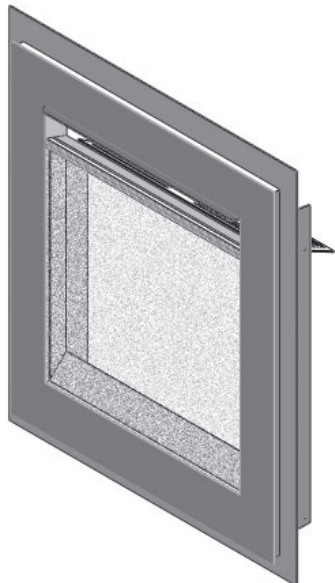

Kit Contents

546

- 1 Backing frame assembly
- 1 Backing plate
- 1 Ledgeview front assembly
- 1 Roof grille
- 1 Heat exchanger cover
- 1 Bridging baffle
- 1 Barrier screen (fitted)
- 9 #8 X 1/4" screws
- 4 #8 X 1/2" screws

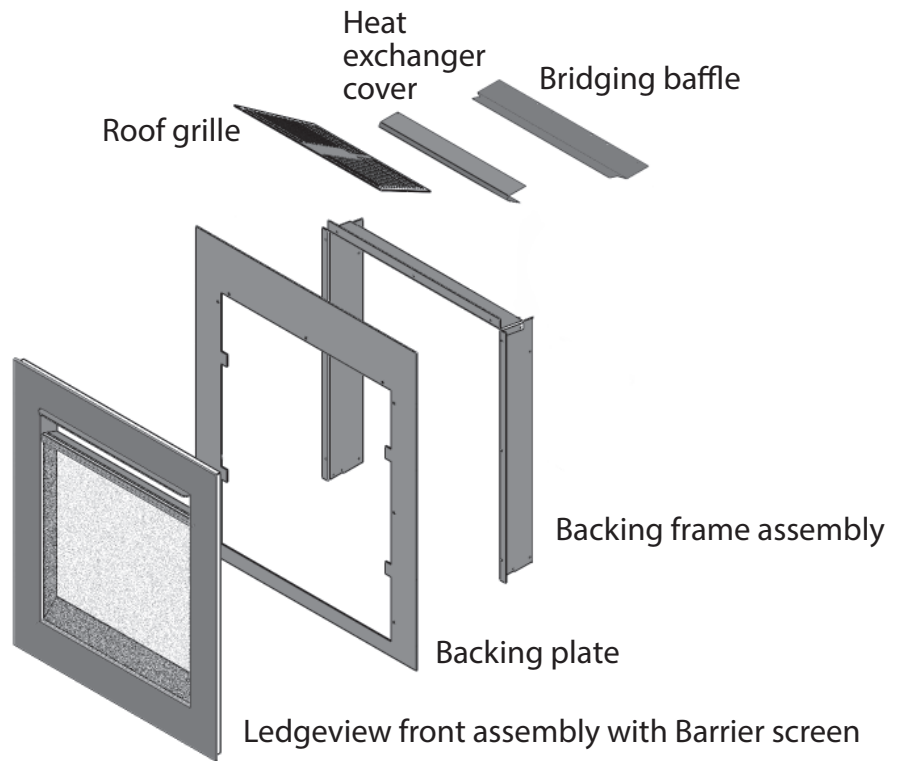

Insert dimensions for 3 engine configurations

These dimensions are for non-combustible installations

Mantel Clearances

Mantel Depth 'A'	0-6" (0-152 mm)	8" (203 mm)	10" (254 mm)	12" (305 mm)
Mantel Height 'B'	4" (102 mm)	8" (203 mm)	10" (254 mm)	12" (305 mm)

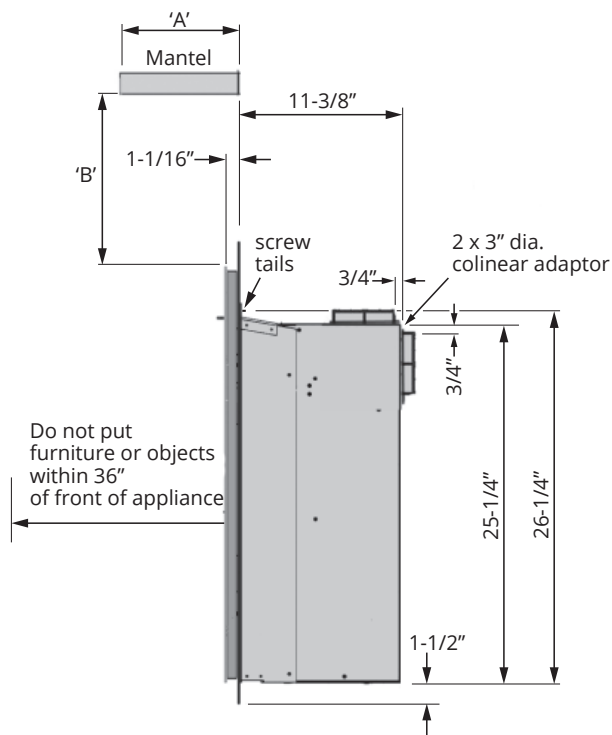
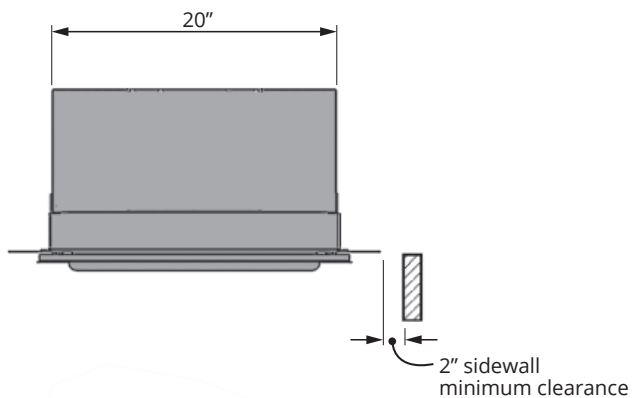

530 engine with 556CLA co-linear adaptor

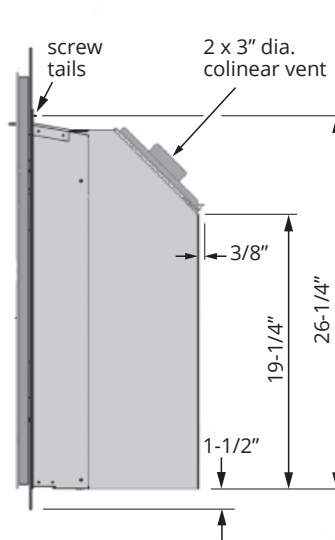

530 insert engine with standard co-linear vent

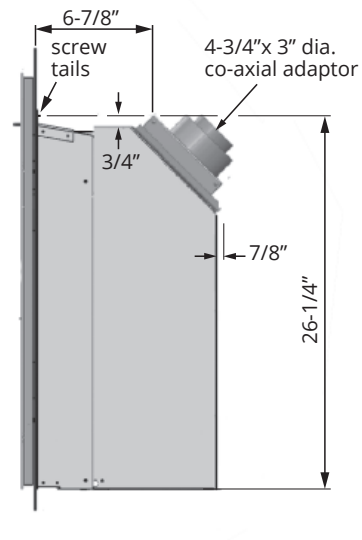

530 insert engine with 530CVA co-axial vent adapter

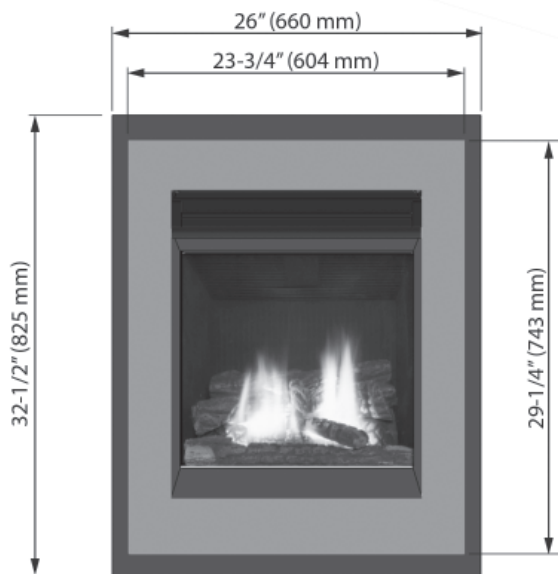

Installation

1. Fit Bridging Baffle under the top panel of the appliance case. Secure as shown with 2 thread forming screws provided.

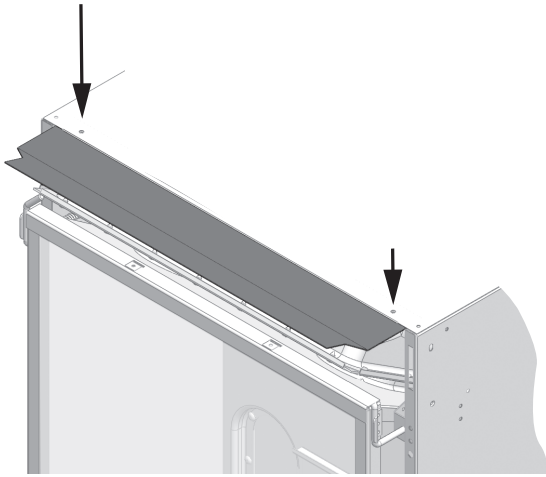

- b. Raise the grille up to cover the top firebox ports and hold with one hand.

Note: The port cover strip supplied with the heater is not required.

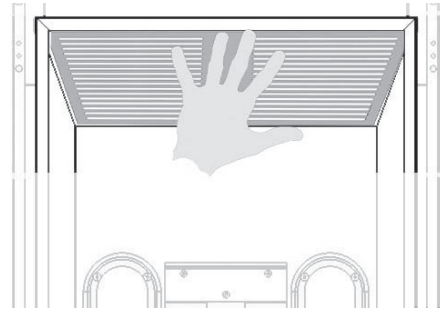

- c. Place the rear brick wall. It should support the grille. If not, keep holding it while you place the side brick walls. Refer to the fireplace installation manual for more information on installing the brick walls.

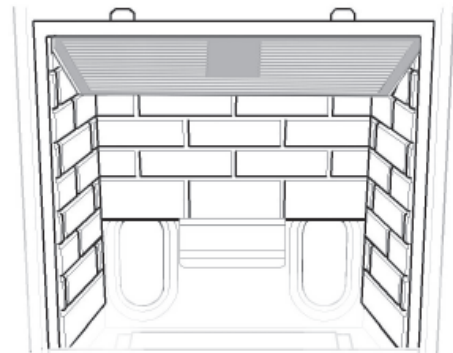

2. Locate and slide "rear" backing plate assembly to firebox, and secure with 4 screws provided.

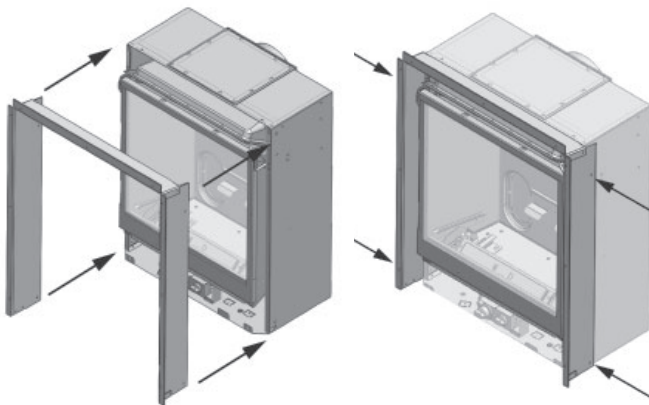

4. Position and secure backing plate to frame assembly using 9 screws provided.

Note: As the painting process is automated and the backing plate is symmetrical, ensure the preferred finished side is visible to the homeowner.

3. Proceed with the installation of the firebox, gas fitting, venting, fuel bed and so on as per appliance instruction manual.

At the time of installation of the ceramic or glass liner panels in the appliance, install the roof grille supplied with the kit as follows:

- a. Insert the grille in the firebox by aligning one of its side edge to the edge of the firebox as indicated.

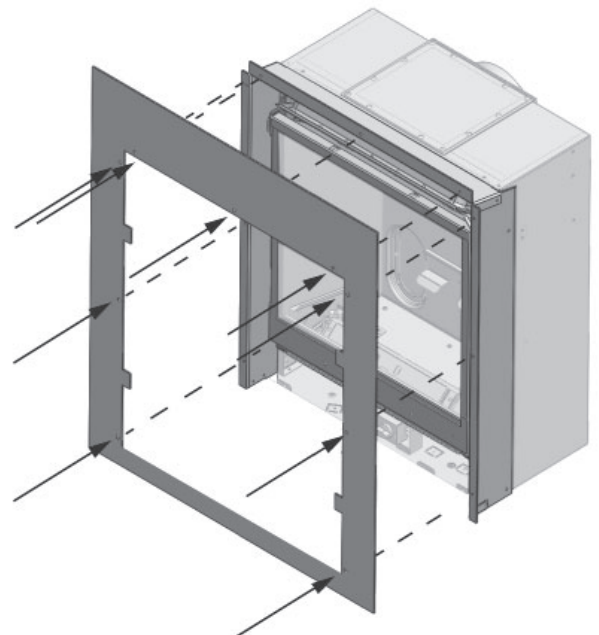
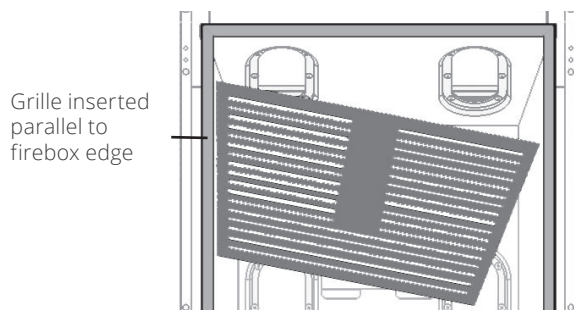

5. Locate into place the heat exchanger cover; note its shape and orientation to be as shown below.

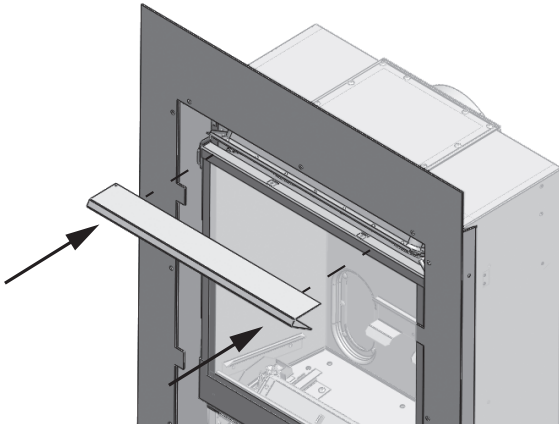
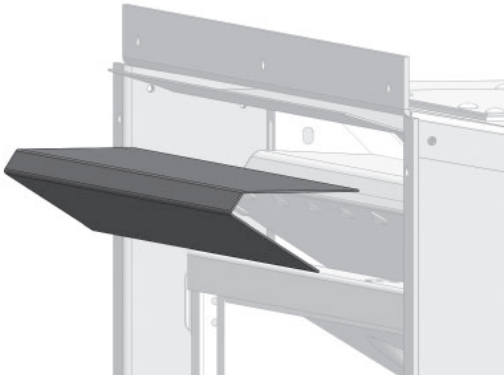

6. Hook the Ledgeview front and barrier screen assembly onto backing plate.

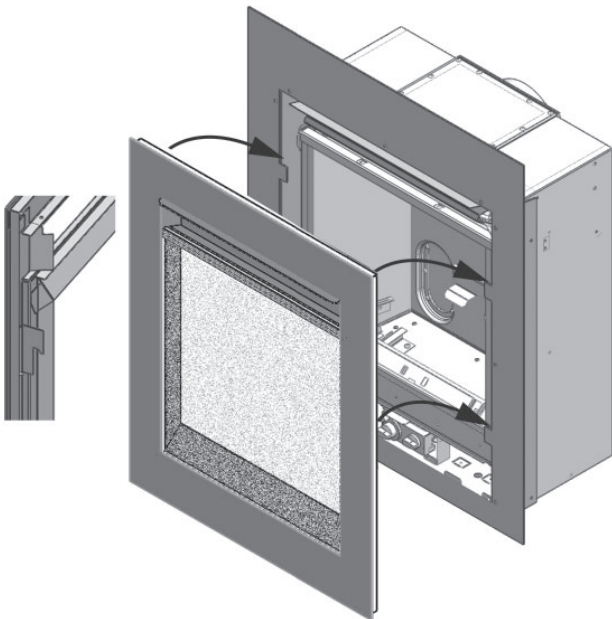

Cleaning

⚠ WARNING

DO NOT TOUCH the barrier screen, front or glass while they are hot! Let the fireplace cool first before cleaning it.

To clean the barrier screen and the metal front use a soft brush.

If the barrier becomes damaged, the barrier shall be replaced with the manufacturer's barrier for this appliance.

To clean the fireplace glass window, refer to the owner's manual supplied with the appliance.

DO NOT clean the glass with ammonia.

Always securely replace the window, the front and the barrier screen before lighting.

⚠ WARNING

FOR YOUR SAFETY, ensure the barrier screen is reinstalled on the fireplace after maintenance.

Repair Parts List

#	Description	546LFB	546LFN	546LFZ	546LFPW
		black	nickel	bronze	pewter
1	Backing Plate	4005098AZ	4005098AZ	4005098AZ	4005098AZ
2	Backing Frame Assembly	4005104AZ	4005104AZ	4005104AZ	4005104AZ
3	Bridging Baffle	4005218BY	4005218BY	4005218BY	4005218BY
4	Ledgeview Front Assembly	4005096AZ	4005096N	4005096BR	4005096PW
5	Heat Exchanger Cover	4004904BY	4004904BY	4004904BY	4004904BY
6	Roof Grille Panel	4002101EB	4002101EB	4002101EB	4002101EB
7	Barrier Screen Assembly	4005099	4005099	4005099	4005099

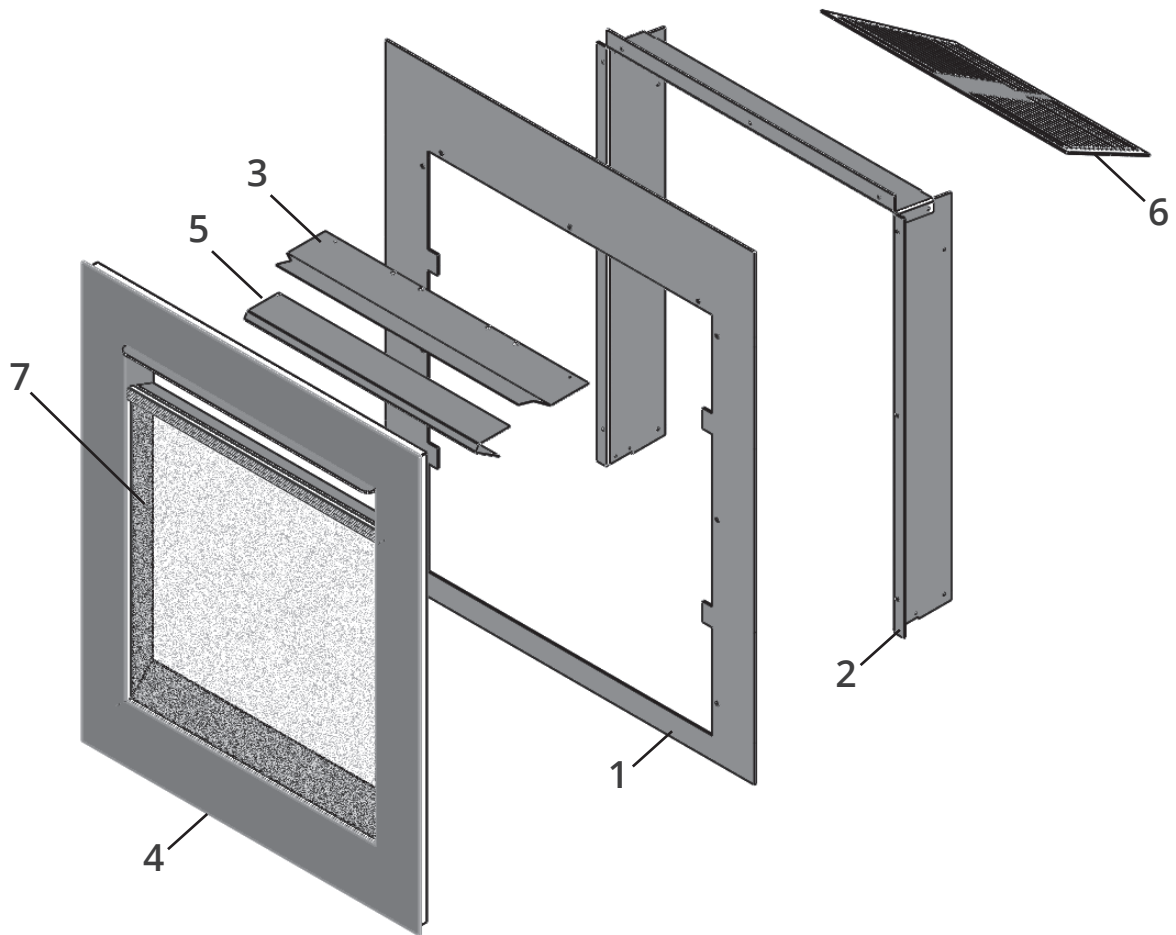

Because our policy is one of constant development and improvement, details may vary slightly from those given in this publication.

Designed and Manufactured by / for
Miles Industries Ltd.

190 – 2255 Dollarton Highway, North Vancouver, B.C., CANADA V7H 3B1

Tel. 604-984-3496 Fax 604-984-0246

www.valorfireplaces.com

DIRECTIVES D'INSTALLATION

valor Portrait



Devanture Ledgeview 546

Certifiée pour usage avec foyers Valor 530 et 530 encastrable seulement

Pour applications à dégagement zéro utilisez le modèle 546LF_ZC



DANGER

INSTALLATEUR : Laissez cette notice avec l'appareil.

CONSOMMATEUR : Conservez cette notice pour consultation ultérieure.



VITRE CHAUDE - RISQUE DE BRÛLURES.

NE TOUCHEZ PAS UNE VITRE NON REFROIDIE.

NE LAISSEZ JAMAIS UN ENFANT TOUCHER LA VITRE.

Note : Ce kit doit être installé ou réparé par un installateur qualifié, une agence de service certifiée ou un fournisseur de gaz. Ces instructions doivent être utilisées conjointement avec les instructions d'installation du modèle de foyer Valor indiqué ci-dessus.

L'écran pare-étincelles fourni avec ce foyer réduit le risque de brûlure en cas de contact accidentel avec la vitre chaude et doit être installé pour la protection des enfants et des personnes à risques.

Les Devantures Ledgeview noire 546LFB, nickel 546LFN, bronze 546LFZ et étain 546LFPW sont conçues pour installer sur le foyer Valor Portrait 530 dans les applications encastrables.

Utilisez le 546LF_ZC pour installations à dégagement zéro.

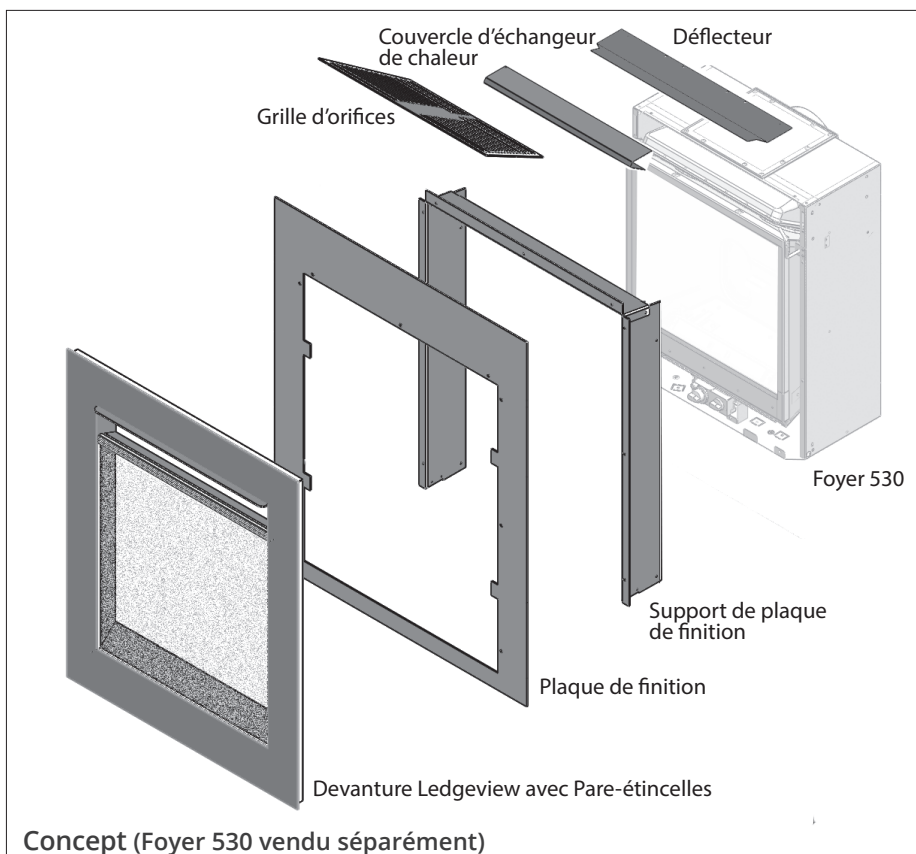
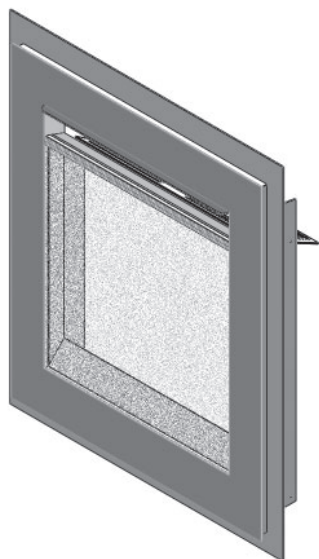

Contenu du kit

546

- 1 Support de plaque de finition
- 1 Plaque de finition
- 1 Devanture Ledgeview
- 1 Grille d'orifices
- 1 Couvercle d'échangeur de chaleur
- 1 Déflecteur
- 1 Pare-étincelles (fixé à la devanture)
- 9 Vis n° 8 x 1/4"
- 4 Vis n° 8 x 1/2"

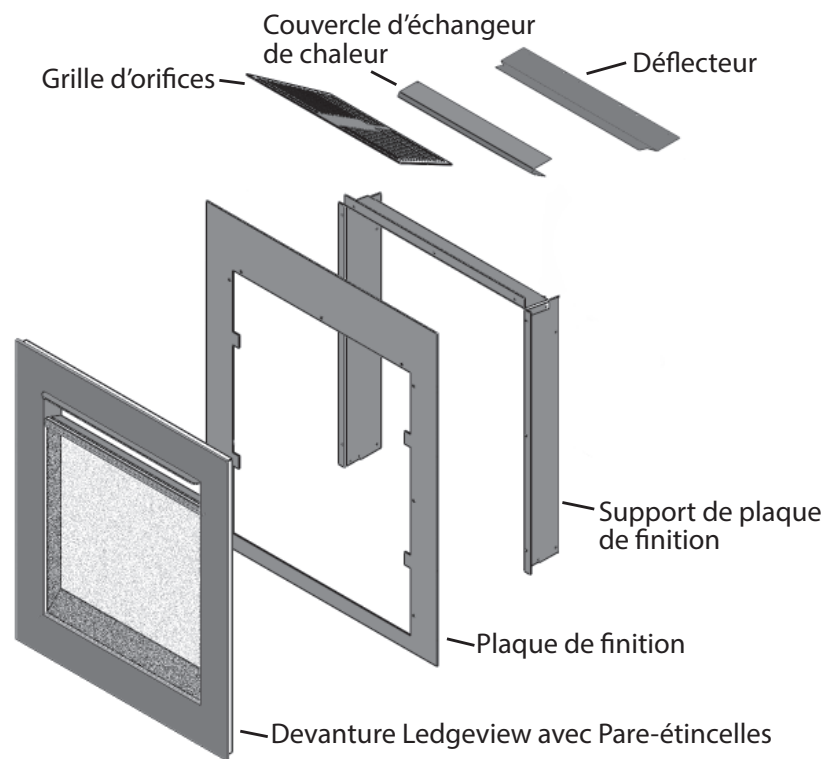

Dimensions pour encastrables - 3 installations possibles

Ces dimensions ne s'appliquent qu'aux installations dans des foyers incombustibles

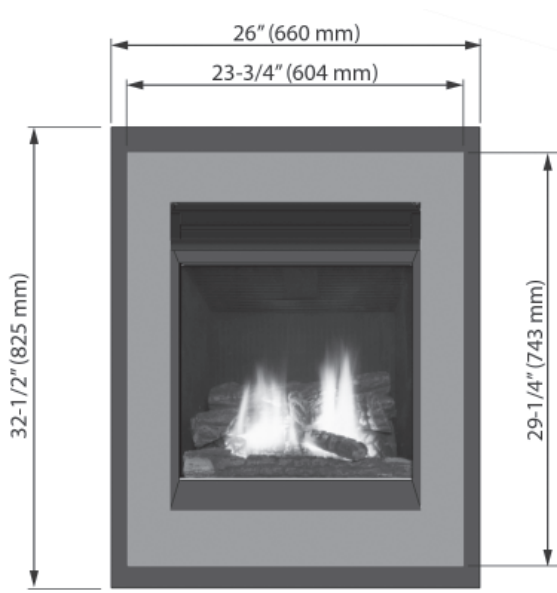
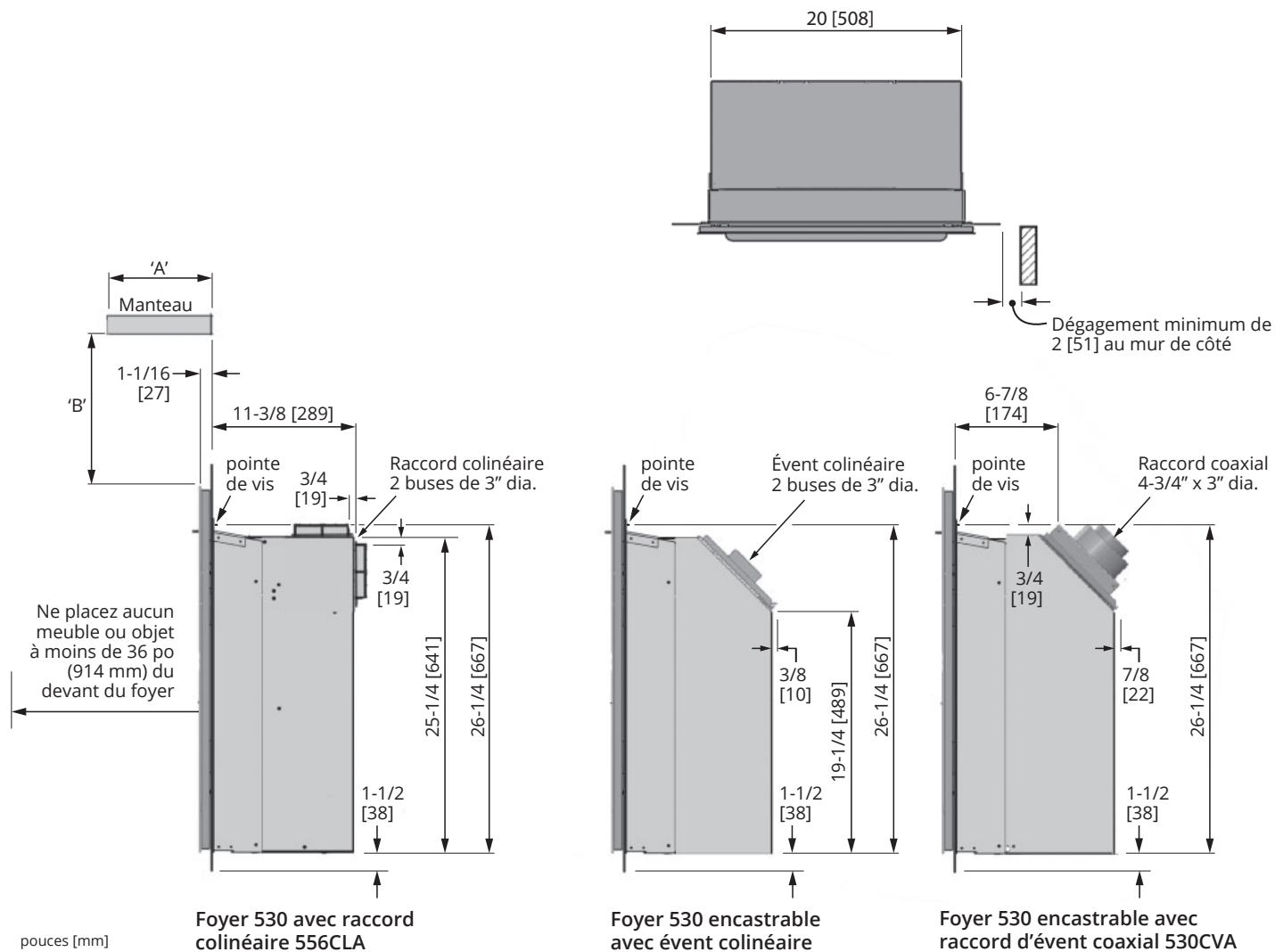

Dégagements pour manteau

	pouces [mm]			
Profondeur 'A'	0-6 [0-152]	8 [203]	10 [254]	12 [305]
Hauteur 'B'	4 [102]	8 [203]	10 [254]	12 [305]

Installation

1. Placez le déflecteur sous la paroi de la caisse du foyer. Fixez-le avec deux vis autotaraudeuse fournies.

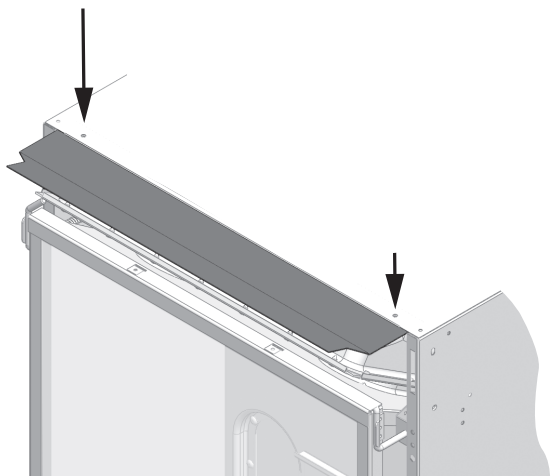

2. Alignez et glissez le support de plaque de finition sur la caisse du foyer. Fixez-le à l'aide de quatre vis fournies.

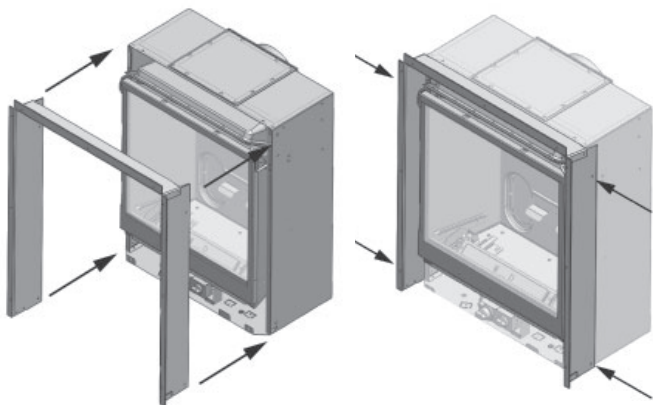

3. Continuez l'installation du foyer, le raccordement au gaz, le montage du système d'évacuation, l'installation des panneaux et lit d'alimentation et ainsi de suite selon les directives d'installation fournies avec le foyer.

Au moment d'installer les panneaux intérieurs de céramique ou de verre, installez la grille d'orifices fournie avec la devanture Ledgerview comme suit :

- a. Insérez la grille dans la boîte de foyer en l'alignant parallèlement au bord de côté de la boîte de foyer tel qu'indiqué.

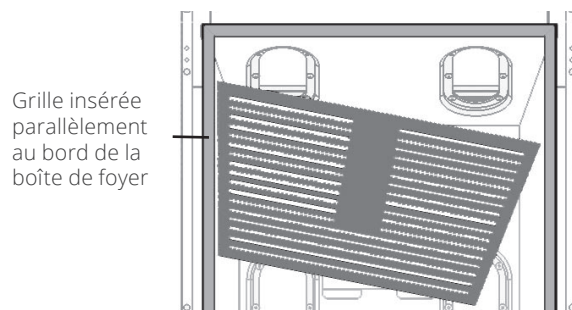

- b. Soulevez la grille contre le panneau supérieur de la boîte de foyer pour couvrir les orifices et tenez-la d'une main.

Note : le couvercle d'orifices fourni avec le foyer n'est pas nécessaire.

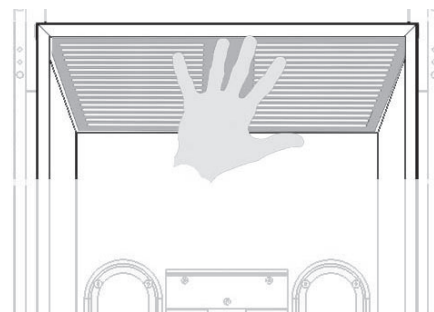

- c. De l'autre main, placez le muret arrière. La grille devrait reposer sur ce muret. Sinon, continuez de tenir la grille et placez les murets des côtés. Consultez le guide d'installation fourni avec le foyer pour plus d'information.

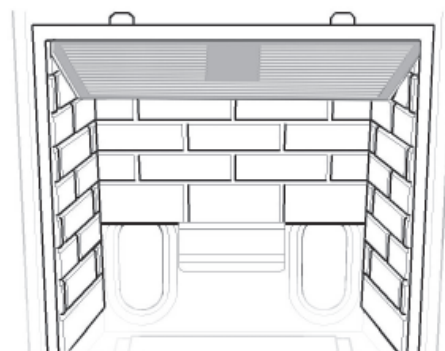

4. Placez la plaque de finition contre le support et fixez-la avec neuf vis fournies.

Note : Comme la peinture est appliquée à la plaque de finition de façon automatisée et que la plaque est symétrique. Installez la plaque du côté préféré par le consommateur.

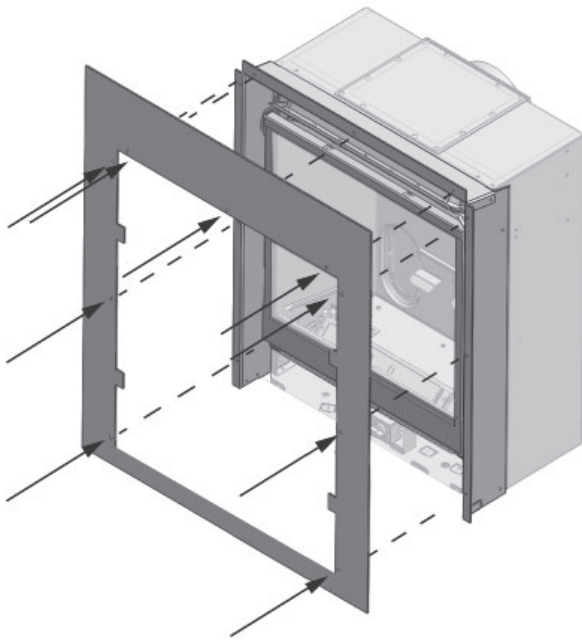

5. Placez le couvercle d'échangeur de chaleur tel qu'indiqué ci-dessous. Notez sa forme et son orientation.

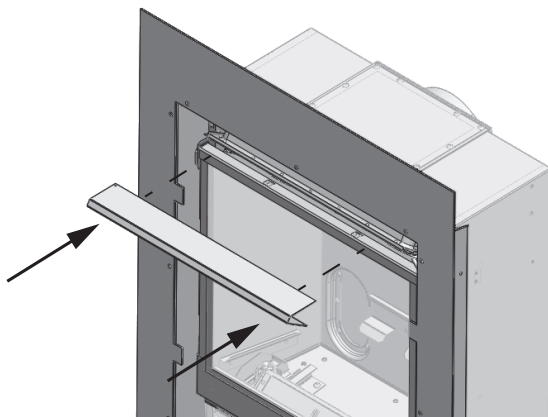
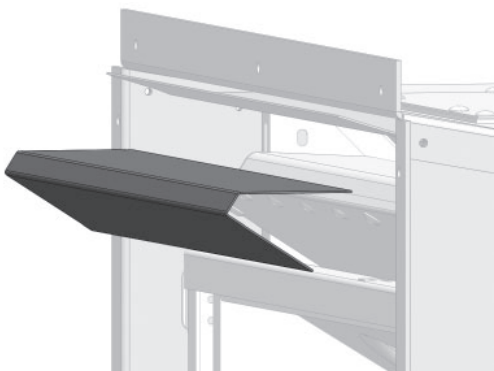

6. Accrochez la devanture Ledgeview munie du pare-étincelles à la plaque de finition.

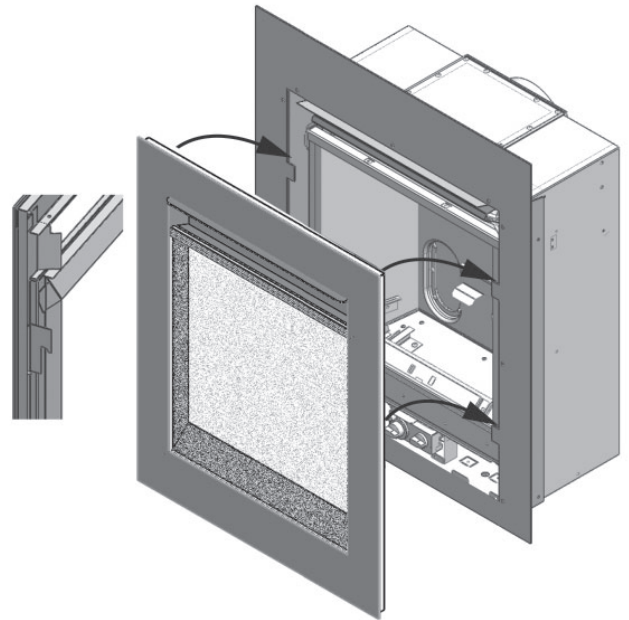

Entretien



AVERTISSEMENT

NE TOUCHEZ PAS le pare-étincelles, la devanture ou la fenêtre lorsqu'ils sont chauds. Laissez le foyer refroidir avant de le nettoyer.

Pour nettoyer le pare-étincelles et les surfaces matte noire en fonte, utilisez une brosse souple.

Si le pare-étincelles est endommagé, il doit être remplacé par le pare-étincelles conçu par le fabricant pour cet appareil.

Pour nettoyer la vitre de la fenêtre du foyer, consultez le guide du consommateur fourni avec le foyer.

NE PAS nettoyer la vitre avec un produit à base d'ammoniaque.

Toujours remettre la fenêtre, la devanture et le pare-étincelles en place et les fixer solidement avant d'allumer le foyer.



AVERTISSEMENT

POUR DES RAISONS DE SÉCURITÉ, assurez-vous que le pare-étincelles soit réinstallé sur le foyer après l'entretien.

Liste de pièces

#	Description	546LFB	546LFN	546LFZ	546LFPW
		noire	nickel	bronze	étain
1	Plaque de finition	4005098AZ	4005098AZ	4005098AZ	4005098AZ
2	Support de plaque de finition	4005104AZ	4005104AZ	4005104AZ	4005104AZ
3	Défecteur	4005218BY	4005218BY	4005218BY	4005218BY
4	Devanture Ledgerview	4005096AZ	4005096N	4005096BR	4005096PW
5	Couvercle d'échangeur de chaleur	4004904BY	4004904BY	4004904BY	4004904BY
6	Grille d'orifices	4002101EB	4002101EB	4002101EB	4002101EB
7	Pare-étincelles	4005099	4005099	4005099	4005099

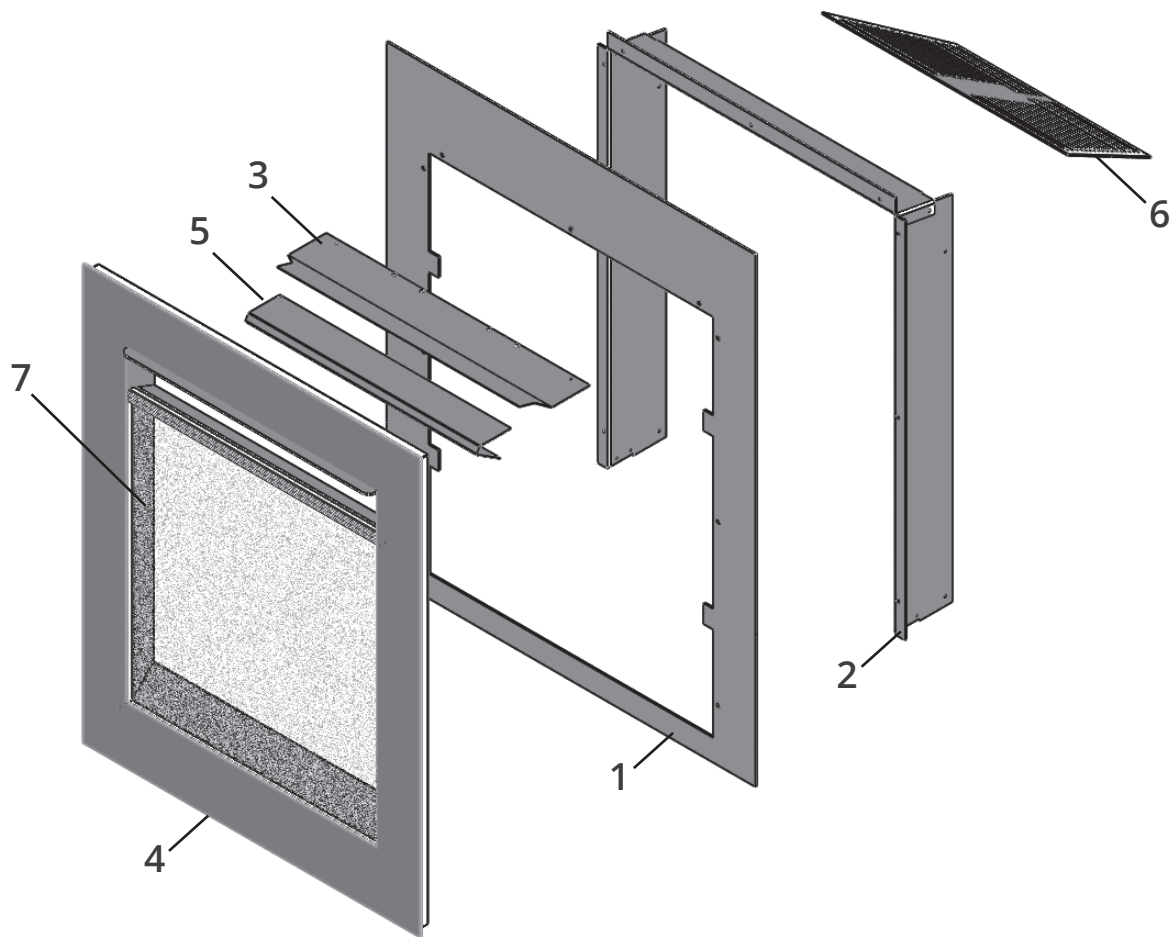

Parce que nous favorisons une politique de développement continu, certains détails de la présente publication peuvent varier.

Conçue et fabriquée par / pour
Miles Industries Ltd.

190 - 2255 Dollarton Highway, North Vancouver, BC, CANADA V7H 3B1

Tél. 604-984-3496 Téléc. 604-984-0246

www.foyervalor.com